

ProNet Plus 系列交流伺服用户手册

(版本号: V1.05)



南京埃斯顿自动控制技术有限公司

— Drive Your Success! //

修订记录

| 日期 | 修订版本 | 涉及章节 | 描述 | 备注 |
|---------|-------|-------|------------------------------------|----|
| 2017-09 | V1.00 | - | 初稿完成 | - |
| 2017-11 | V1.01 | - | 订正一些图文错误 | - |
| 2018-01 | V1.02 | - | 订正一些图文错误 | - |
| 2018-06 | V1.03 | 所有章节 | 增加：EM3A | - |
| | | | 中文版用户手册更名为《ProNet Plus 系列交流伺服用户手册》 | - |
| 2018-08 | V1.04 | 所有章节 | 修改 EMJ、EMG、EML 命名 | - |
| 2018-11 | V1.05 | 3.4.1 | 修改备注 | |

手册概要

■本手册以ProNet Plus 系列交流伺服的用户为对象，就下列内容作以说明：

- 伺服驱动器及伺服电机的到货确认及规格型号
- 伺服驱动器及伺服电机的安装方法
- 伺服驱动器及伺服电机的配线方法
- 伺服驱动器的运行方法
- 面板操作器的使用方法
- 通讯协议
- 伺服驱动器及伺服电机的技术规格和特性

■本手册的适用阅读对象如下：

- ProNet 伺服驱动器的程序设计及详细设计工作者
- ProNet 伺服驱动器的安装及配线工作者
- ProNet 伺服驱动器的试运行及调整工作者
- ProNet 伺服驱动器的维护及检修工作者

使用前的注意事项

■ 严禁将伺服电机直接与市网电源连接。

严禁将伺服电机直接与市网电源连接, 极易损坏伺服电机。伺服电机没有伺服驱动器的支持, 不能旋转。

■ 接通电源后禁止插、拔驱动器上的接插件。

带电插、拔极易损坏驱动器的内部电路和电机编码器, 请在断电后再插、拔接插件。

■ 断电 5 分钟后才能进行伺服系统的检查作业。

即使切断电源, 伺服驱动器内部的电容中仍然存储有相当的电量, 为了防止触电事故的发生, 建议在确认 CHARGE 指示灯灭之后, 再过 5 分钟才能开始进行伺服系统的检查操作。

■ 伺服驱动器与电柜中其它设备的安装间隔需保持在 10mm 以上。

伺服驱动器易发热, 应尽可能选择有利于散热的安装布局, 与电柜中其它设备的横向间隔最好在 10mm 以上, 纵向间隔最好在 50mm 以上, 安装环境最好不受结露、振动、冲击的影响。

■ 抗干扰处理和接地。

信号线上的干扰极易造成机械的振动和运行异常, 务必严格遵守如下的规定:

1. 强电缆和弱电缆分开走线。
2. 尽量缩短走线长度。
3. 伺服电机和伺服驱动器的安装应采用单点接地, 接地阻抗在 100mΩ 以下。
4. 伺服电机和伺服驱动器之间严禁使用电源输入干扰滤波器。

■ 伺服驱动器的耐压试验应满足如下条件。

1. 输入电压: AC1500Vrms, 1 分钟
2. 切断电源: 100mA
3. 频率: 50/60Hz
4. 加压点: L1、L2、L3 接头和⊕接头之间

■ 漏电保护器, 应使用快速反应型的漏电保护器。

请使用快速反应型漏电保护器或指定 PWM 逆变器使用的漏电保护器, 严禁使用延时型漏电保护器。

■ 避免极端的调整或变更。

不宜对伺服驱动器的参数进行极端的调整或变更, 否则极易引起机械的剧烈震荡, 造成不必要的财产损失。

■ 不要直接使用电源的通 / 断来运行伺服电机。

电源频繁地通 / 断将使得伺服驱动器内部元件迅速老化, 降低驱动器的使用寿命, 应使用指令信号来控制伺服电机的运行。

■ 当必须接触电子线路板工作时, 必须注意以下事项。

1. 当必须接触线路板时, 身体必须事先放电
2. 电路板不能接触高度绝缘材料
3. 电路板只允许放在导电垫板上
4. 电路板及元器件只能放在导电包装内(导电的泡沫橡胶或家用铝箔)存储或运输

■ 上下电注意事项。

1. 伺服驱动器上电时, 务必先上控制电再上主电。
2. 伺服驱动器下电时, 务必先下主电再下控制电。

— 目 录 —

| | |
|-----------------------------------|--------|
| 手册概要 | - 1 - |
| 使用前的注意事项 | - 1 - |
| 第 1 章 | - 6 - |
| 产品的确认及规格型号 | - 6 - |
| 1.1 产品到货时的确认 | - 6 - |
| 1.1.1 伺服电机 | - 6 - |
| 1.1.2 伺服驱动器 | - 9 - |
| 1.2 产品各部分的名称 | - 12 - |
| 1.2.1 伺服电机 | - 12 - |
| 1.2.2 伺服驱动器 | - 13 - |
| 第 2 章 | - 17 - |
| 安装 | - 17 - |
| 2.1 伺服电机 | - 17 - |
| 2.1.1 储藏温度 | - 17 - |
| 2.1.2 安装场所 | - 17 - |
| 2.1.3 安装同心度 | - 18 - |
| 2.1.4 安装方向 | - 18 - |
| 2.1.5 防止水滴及油滴的措施 | - 18 - |
| 2.1.6 电线的张紧度 | - 18 - |
| 2.1.7 安装到客户端 | - 19 - |
| 2.2 伺服驱动器 | - 19 - |
| 2.2.1 储存条件 | - 19 - |
| 2.2.2 安装场所 | - 19 - |
| 2.2.3 安装方向 | - 20 - |
| 2.2.4 多台伺服驱动器的安装 | - 20 - |
| 第 3 章 | - 22 - |
| 配线 | - 22 - |
| 3.1 主电路的配线 | - 22 - |
| 3.1.1 主电路端子的名称及功能 | - 22 - |
| 3.1.2 典型的主电路配线实例 | - 23 - |
| 3.2 输入与输出信号 | - 25 - |
| 3.2.1 输入与输出信号的连接 | - 25 - |
| 3.2.2 输入与输出信号名称及其功能 | - 26 - |
| 3.2.3 输入与输出用连接器 (CN1) 的端子排列 | - 29 - |
| 3.2.4 接口电路 | - 30 - |
| 3.3 与编码器的配线 | - 31 - |
| 3.3.1 与编码器的连接 (CN2) | - 31 - |

| | |
|---|---------------|
| 3.3.2 编码器用连接器 (CN2) 的端子排列 | - 32 - |
| 3.4 通讯信号连接..... | - 32 - |
| 3.4.1 通讯用连接器 (CN3) 的端子排列 | - 32 - |
| 3.4.2 通讯用连接器 (CN4) 的端子排列 | - 33 - |
| 3.5 标准接线实例..... | - 35 - |
| 3.5.1 单相 200V 电源规格 (ProNet-A5A~04A) | - 35 - |
| 3.5.2 三相 200V 电源规格 (ProNet-08A~50A) | - 37 - |
| 3.5.3 三相 400V 电源规格 (ProNet-10D~50D) | - 39 - |
| 3.5.4 当为位置控制时 | - 41 - |
| 3.5.5 当为速度控制时 | - 42 - |
| 3.5.6 当为扭矩控制时 | - 43 - |
| 3.6 噪音抑制..... | - 44 - |
| 3.6.1 噪音及其对策..... | - 44 - |
| 3.6.2 连接噪音滤波器时的注意事项..... | - 45 - |
| 3.7 EMC 设置条件 | - 47 - |
| 3.8 多台伺服驱动器的使用 | - 48 - |
| 第 4 章 | - 50 - |
| 运行 | - 50 - |
| 4.1 试运行 | - 50 - |
| 4.1.1 伺服电机单体的试运行 | - 52 - |
| 4.1.2 通过上级指令进行伺服电机单体的试运行..... | - 54 - |
| 4.1.3 机械与伺服电机配套试运行 | - 57 - |
| 4.1.4 带制动器的伺服电机的试运行..... | - 58 - |
| 4.1.5 通过指令控制器进行位置控制..... | - 58 - |
| 4.2 控制方式的选择 | - 59 - |
| 4.3 通用基本功能的设定 | - 60 - |
| 4.3.1 伺服 ON 设定..... | - 60 - |
| 4.3.2 电机旋转方向的切换 | - 60 - |
| 4.3.3 超程设定 | - 61 - |
| 4.3.4 保持制动器的设定..... | - 63 - |
| 4.3.5 瞬间停电的处理设定 | - 66 - |
| 4.4 绝对值编码器的使用方法..... | - 66 - |
| 4.4.1 绝对值编码器的选择 | - 67 - |
| 4.4.2 电池的使用方法 | - 67 - |
| 4.4.3 电池的更换 | - 68 - |
| 4.4.4 绝对值编码器的设置 (Fn010、Fn011) | - 68 - |
| 4.5 速度控制 (模拟量电压指令) 运行..... | - 69 - |
| 4.5.1 用户参数的设定 | - 69 - |
| 4.5.2 输入信号的设定 | - 69 - |

| | |
|----------------------------------|---------|
| 4.5.3 指令偏移量的调整..... | - 70 - |
| 4.5.4 软启动 | - 72 - |
| 4.5.5 速度滤波时间常数..... | - 73 - |
| 4.5.6 S 曲线上升时间 | - 73 - |
| 4.5.7 零钳位功能的使用..... | - 73 - |
| 4.5.8 编码器信号输出 | - 75 - |
| 4.5.9 同速检测输出..... | - 76 - |
| 4.6 位置控制运行..... | - 77 - |
| 4.6.1 位置控制的基本设定 | - 77 - |
| 4.6.2 清除信号形态选择..... | - 80 - |
| 4.6.3 电子齿轮的设定 | - 82 - |
| 4.6.4 平滑功能..... | - 84 - |
| 4.6.5 低频抖动抑制..... | - 85 - |
| 4.6.6 定位完成信号..... | - 86 - |
| 4.6.7 指令脉冲禁止功能 (INHIBIT 功能)..... | - 87 - |
| 4.6.8 位置接点控制..... | - 88 - |
| 4.6.9 位置回零控制 (原点回归功能) | - 90 - |
| 4.7 扭矩控制运行 | - 93 - |
| 4.7.1 用户参数的设定 | - 93 - |
| 4.7.2 扭矩指令输入..... | - 94 - |
| 4.7.3 偏移量调整 | - 94 - |
| 4.7.4 扭矩控制时的速度限制..... | - 96 - |
| 4.8 速度控制 (内部设定速度选择) 运行 | - 97 - |
| 4.8.1 用户参数的设定 | - 97 - |
| 4.8.2 输入信号的设定 | - 98 - |
| 4.8.3 内部设定速度运行..... | - 98 - |
| 4.9 扭矩限制..... | - 99 - |
| 4.9.1 内部扭矩限制..... | - 99 - |
| 4.9.2 外部扭矩限制..... | - 100 - |
| 4.9.3 通过模拟量电压指令进行扭矩限制..... | - 101 - |
| 4.10 控制方式的切换 | - 102 - |
| 4.10.1 用户参数的设定 | - 102 - |
| 4.10.2 控制方式的切换 | - 102 - |
| 4.11 其它输出信号..... | - 103 - |
| 4.11.1 伺服报警输出 | - 103 - |
| 4.11.2 旋转检测输出 (/TGON) | - 104 - |
| 4.11.3 伺服准备就绪输出 (/S-RDY) | - 104 - |
| 4.11.4 编码器 C 脉冲输出 (/PGC) | - 104 - |
| 4.11.5 超程信号输出 (OT) | - 105 - |
| 4.11.6 伺服使能电机励磁输出 (/RD) | - 105 - |

| | |
|------------------------------|----------------|
| 4.11.7 转矩限制检测输出 (/CLT) | - 105 - |
| 4.11.8 转矩检测输出 (/TCR) | - 106 - |
| 4.12 自动调谐运行 | - 107 - |
| 4.12.1 自动调谐功能 | - 107 - |
| 4.12.2 自动调谐的步骤 | - 107 - |
| 4.12.3 自动调谐设置 | - 109 - |
| 4.12.4 自动调谐的负载刚性设定 | - 109 - |
| 4.13 允许惯量 | - 110 - |
| 4.14 在线升级 | - 110 - |
| 第 5 章 | - 111 - |
| 面板操作器的使用方法 | - 111 - |
| 5.1 基本操作 | - 111 - |
| 5.1.1 面板操作器的功能 | - 111 - |
| 5.1.2 清除伺服报警 | - 111 - |
| 5.1.3 基本模式的切换 | - 112 - |
| 5.1.4 状态显示模式下的操作 | - 112 - |
| 5.1.5 参数设定模式操作 | - 113 - |
| 5.1.6 监视模式操作 | - 114 - |
| 5.2 应用操作 | - 116 - |
| 5.2.1 显示报警历史数据的操作 | - 118 - |
| 5.2.2 恢复参数出厂值的操作 | - 118 - |
| 5.2.3 点动 (JOG) 运行模式的操作 | - 119 - |
| 5.2.4 模拟指令偏移的自动调整 | - 119 - |
| 5.2.5 模拟指令偏移的手动调整 | - 121 - |
| 5.2.6 电机电流检测信号的偏移调整 | - 122 - |
| 5.2.7 伺服软件版本的确认 | - 123 - |
| 5.2.8 位置示教功能 | - 123 - |
| 5.2.9 静态惯量检测 | - 124 - |
| 5.2.10 清除绝对值多圈信息及错误 | - 124 - |
| 5.2.11 清除绝对值编码器相关错误 | - 125 - |
| 第 6 章 | - 126 - |
| MODBUS 通讯功能 | - 126 - |
| 6.1 通讯接线 | - 126 - |
| 6.2 MODBUS 通讯相关参数 | - 127 - |
| 6.3 MODBUS 通讯协议 | - 128 - |
| 6.3.1 编码含义 | - 128 - |
| 6.3.2 通讯出错处理 | - 134 - |
| 6.3.3 伺服状态数据通讯地址 | - 135 - |
| 第 7 章 | - 137 - |

| | |
|---------------------------------|---------|
| 技术规格和特性..... | - 137 - |
| 7.1 伺服驱动器技术规格与型号 | - 137 - |
| 7.2 伺服驱动器安装尺寸 | - 140 - |
| 7.3 伺服电机技术规格与型号..... | - 142 - |
| 7.4 伺服电机安装尺寸 | - 145 - |
| 附录 A | - 150 - |
| 参数 | - 150 - |
| A.1 ProNet-□□□MG 参数一览表 | - 150 - |
| A.2 ProNet-□□□MG 参数详解 | - 156 - |
| A.3 ProNet-□□□EG-EC 参数一览表 | - 172 - |
| A.4 ProNet-□□□EG-EC 参数详解..... | - 178 - |
| 附录 B | - 193 - |
| 报警显示一览表..... | - 193 - |

第 1 章

产品的确认及规格型号

1.1 产品到货时的确认

| 确认项目 | 参 考 |
|-----------------|----------------------------------|
| 产品型号是否与订货型号相符? | 检查伺服电机、伺服驱动器的铭牌的“型号”栏进行确认(参照图示)。 |
| 伺服驱动器和电机外观是否完好? | 检查是否有因运输等造成的损伤。 |
| 伺服电机的转轴是否运转正常? | 电机轴能用手轻轻转动, 没有异响, 但带制动器的电机不能转动。 |

在以上各项的确认中, 如发现有不妥之处, 请及时与经销商或本公司的服务人员联系。

1.1.1 伺服电机

■ 伺服电机型号的命名方法

| | | | | | | |
|-------------|-----------|----------|----------|----------|----------|----------|
| EMJ- | 08 | A | F | D | 2 | 4 |
| ESTUN 伺服电机 | 【1+2】 | 【3】 | 【4】 | 【5】 | 【6】 | 【7】 |
| EMJ 型 | | | | | | |

【1+2】 额定输出功率

| 记号 | 规格 |
|----|---------|
| A5 | 0.05 kW |
| 01 | 0.1 kW |
| 02 | 0.2kW |
| 04 | 0.4kW |
| 08 | 0.75kW |
| 10 | 1.0kW |

【4】 编码器

| 记号 | 规格 |
|----|-----------------------|
| F | 20 位增量型编码器 1048576P/R |
| S | 17 位绝对值型编码器 131072P/R |

【5】 设计顺序

| 记号 | 规格 |
|-----------|------|
| A,B,D,H,M | 设计顺序 |

【7】 选购件

| 记号 | 规格 |
|----|-------------|
| 1 | 不带油封, 不带制动器 |
| 2 | 带油封, 不带制动器 |
| 3 | 不带油封, 带制动器 |
| 4 | 带油封, 带制动器 |

【3】 电源电压

| 记号 | 规格 |
|----|-------------|
| A | 200VAC 200V |

【6】 轴端

| 记号 | 规格 |
|----|-------------|
| 2 | 平直, 带键, 带螺纹 |

EMG- 10 A F D 2 4

| | | | | | | |
|------------|-------|-----|-----|-----|-----|-----|
| ESTUN 伺服电机 | 【1+2】 | 【3】 | 【4】 | 【5】 | 【6】 | 【7】 |
| EMG 型 | | | | | | |

【1+2】 额定输出功率

| 记号 | 规格 |
|----|-------|
| 10 | 1.0kW |
| 15 | 1.5kW |
| 20 | 2.0kW |
| 30 | 3.0kW |
| 50 | 5.0kW |

【3】 电源电压

| 记号 | 规格 |
|----|--------|
| A | 200VAC |
| D | 400VAC |

【4】 编码器

| 记号 | 规格 |
|----|-------------------------|
| F | 20 位增量型编码器 1048576P/R |
| S | 17 位绝对值型编码器 131072P/R |
| L | 23 位绝对值型编码器 8388608 P/R |

【5】 设计顺序

| 记号 | 规格 |
|-------|------|
| A,B,D | 设计顺序 |

【7】 选购件

| 记号 | 规格 |
|----|-------------|
| 1 | 不带油封, 不带制动器 |
| 2 | 带油封, 不带制动器 |
| 3 | 不带油封, 带制动器 |
| 4 | 带油封, 带制动器 |

【6】 轴端

| 记号 | 规格 |
|----|-------------|
| 2 | 平直, 带键, 带螺纹 |

EML- 10 A F A 2 4

| | | | | | | |
|------------|-------|-----|-----|-----|-----|-----|
| ESTUN 伺服电机 | 【1+2】 | 【3】 | 【4】 | 【5】 | 【6】 | 【7】 |
| EML 型 | | | | | | |

【1+2】 额定输出功率

| 记号 | 规格 |
|----|-------|
| 10 | 1.0kW |
| 20 | 2.0kW |
| 30 | 3.0kW |
| 40 | 4.0kW |

【3】 电源电压

| 记号 | 规格 |
|----|--------|
| A | 200VAC |
| D | 400VAC |

【4】 编码器

| 记号 | 规格 |
|----|-------------------------|
| F | 20 位增量型编码器 1048576P/R |
| S | 17 位绝对值型编码器 131072P/R |
| L | 23 位绝对值型编码器 8388608 P/R |

【5】 设计顺序

| 记号 | 规格 |
|-------|------|
| A,B,D | 设计顺序 |

【7】 选购件

| 记号 | 规格 |
|----|-------------|
| 1 | 不带油封, 不带制动器 |
| 2 | 带油封, 不带制动器 |
| 3 | 不带油封, 带制动器 |
| 4 | 带油封, 带制动器 |

【6】 轴端

| 记号 | 规格 |
|----|-------------|
| 2 | 平直, 带键, 带螺纹 |

| | | | | | | | | | |
|------------|------------|--------------|------------|------------|------------|------------|------------|------------|-------------|
| EM3 | | A | -02 | A | F | A | 2 | 4 | 1 |
| ESTUN 伺服电机 | 【1】 | 【2+3】 | 【4】 | 【5】 | 【6】 | 【7】 | 【8】 | 【9】 | 【10】 |
| EM3 型 | | | | | | | | | |

【1】 电机类型

| 记号 | 规格 |
|----|--------------|
| A | 低惯量, 3000rpm |

【4】 电源电压

| 记号 | 规格 |
|----|--------|
| A | 200VAC |

【6】 设计顺序

| 记号 | 规格 |
|----|--------|
| A | 设计顺序 A |

【2+3】 额定输出功率

| 记号 | 规格 |
|----|---------|
| A5 | 0.05 kW |
| 01 | 0.1 kW |
| 02 | 0.2 kW |
| 04 | 0.4 kW |
| 08 | 0.75 kW |
| 10 | 1 kW |

【5】 编码器

| 记号 | 规格 |
|----|-------------------------|
| F | 20 位增量型编码器 1048576P/R |
| L | 23 位绝对值型编码器 8388608 P/R |

【10】 定制型号

| 记号 | 规格 |
|----|-----|
| 无 | 非定制 |

【7】 轴端

| 记号 | 规格 |
|----|-----|
| 1 | 不带键 |
| 2 | 带键 |

【8】 选购件

| 记号 | 规格 |
|----|-------------|
| 1 | 不带油封, 不带制动器 |
| 2 | 带油封, 不带制动器 |
| 3 | 不带油封, 带制动器 |
| 4 | 带油封, 带制动器 |

【9】 插头

| 记号 | 规格 |
|----|------|
| 1 | 甩线型 |
| 2 | 连接器型 |

■ 外观及铭牌实例

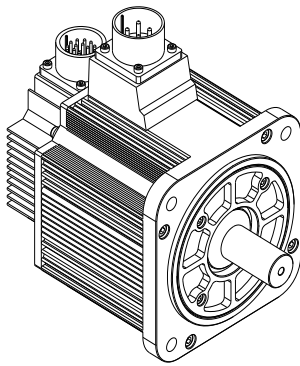

电机型号

额定功率

序列号

| | | | |
|---|-------------------|-------------------|----------------|
| ESTUN AC SERVOMOTOR | | | |
| EMG-10DFB□□ | | 2000 r/min | |
| 1.0kW | 4.78N·m | IP65 | Ins.F |
| 3.0A | AC 400V,3~ | S1 | 166.7Hz |
| S/N: 0000000000 | | | |
| | | | |
| Estun Automation Technology Co.,Ltd 16 Shuige Road, Jiangning Development Zone, Nanjing 211106, P.R.China www.estun.cn Made in China | | | |
| | | | |

1.1.2 伺服驱动器

■ ProNet Plus 系列产品的命名方法

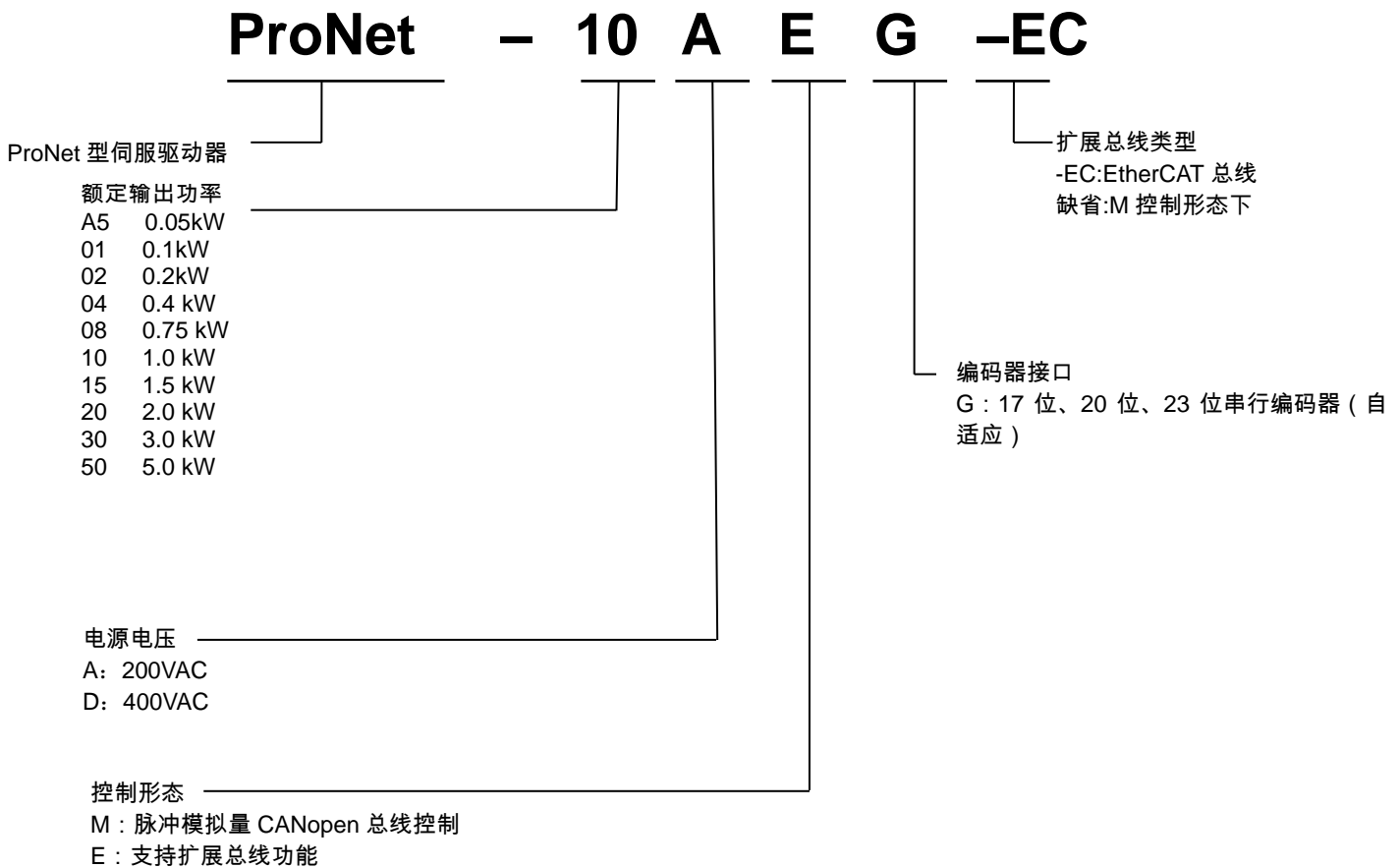

■ ProNet Plus 系列产品外观

ProNet-A5A/01A/02A/04A

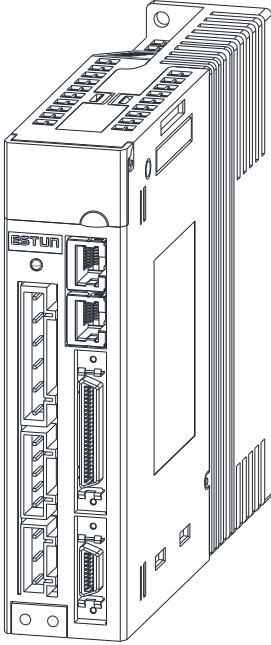

ProNet-A5A/01A/02A/04A-EC

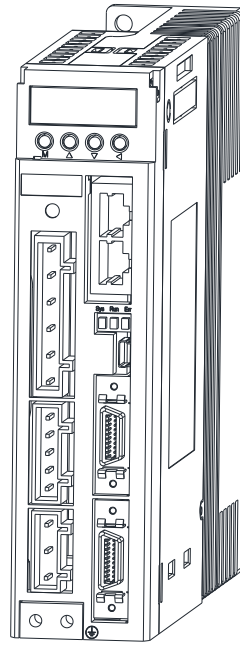

ProNet-08A/10A

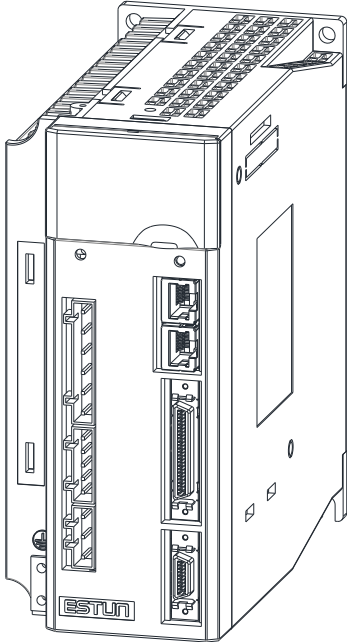

ProNet-08A/10A-EC

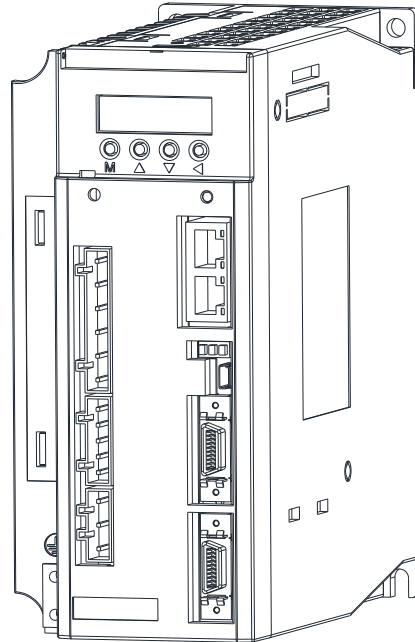

ProNet-15A/20A/10D/15D/20D

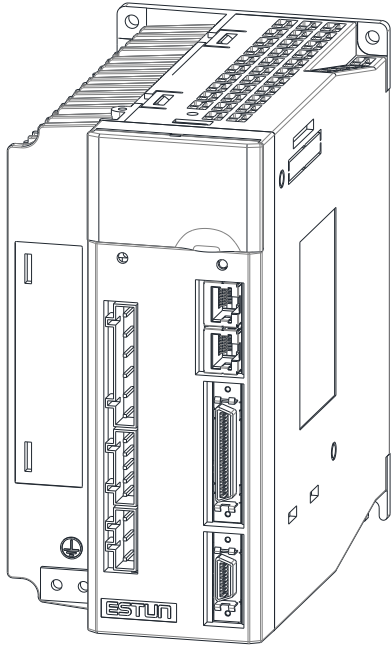

ProNet-15A/20A/10D/15D/20D-EC

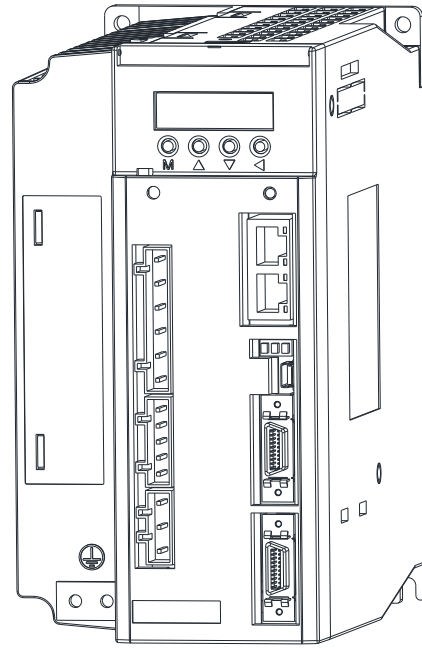

ProNet-30A/50A/30D/50D

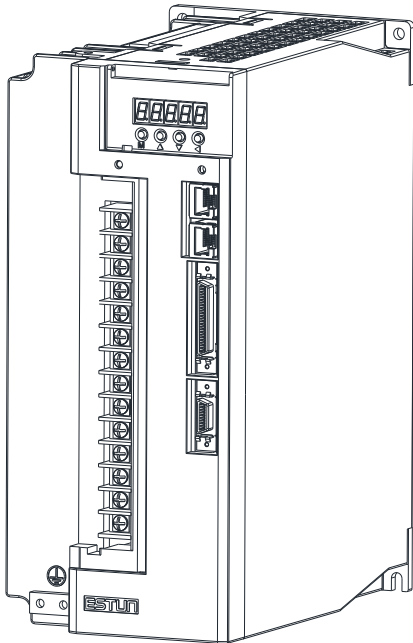

ProNet-30A/50A/30D/50D-EC

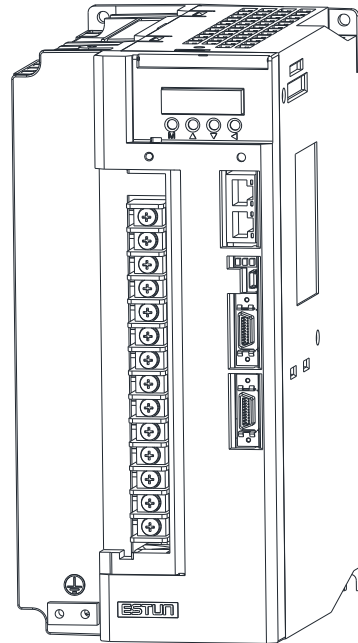

■ ProNet Plus 系列产品铭牌实例



1.2 产品各部分的名称

1.2.1 伺服电机

不带减速机、制动器的伺服电机各部分的名称如下图所示。

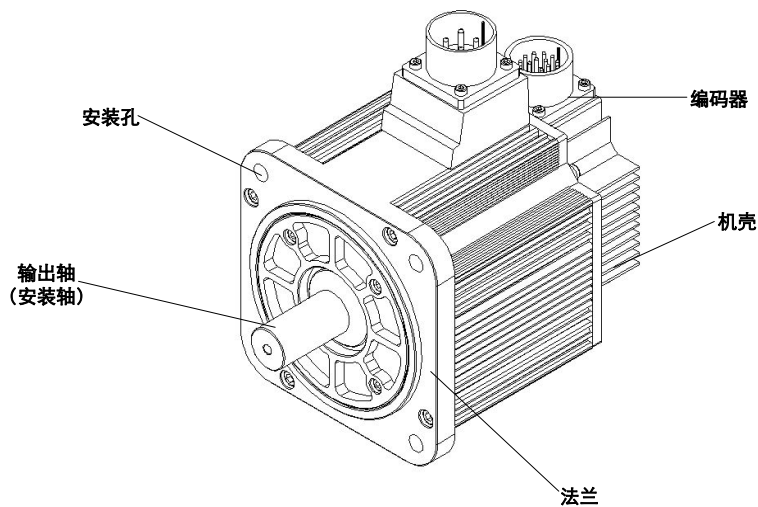

1.2.2 伺服驱动器

ProNet 伺服驱动器各部分名称如下图所示。

■ ProNet-A5A/01A/02A/04A

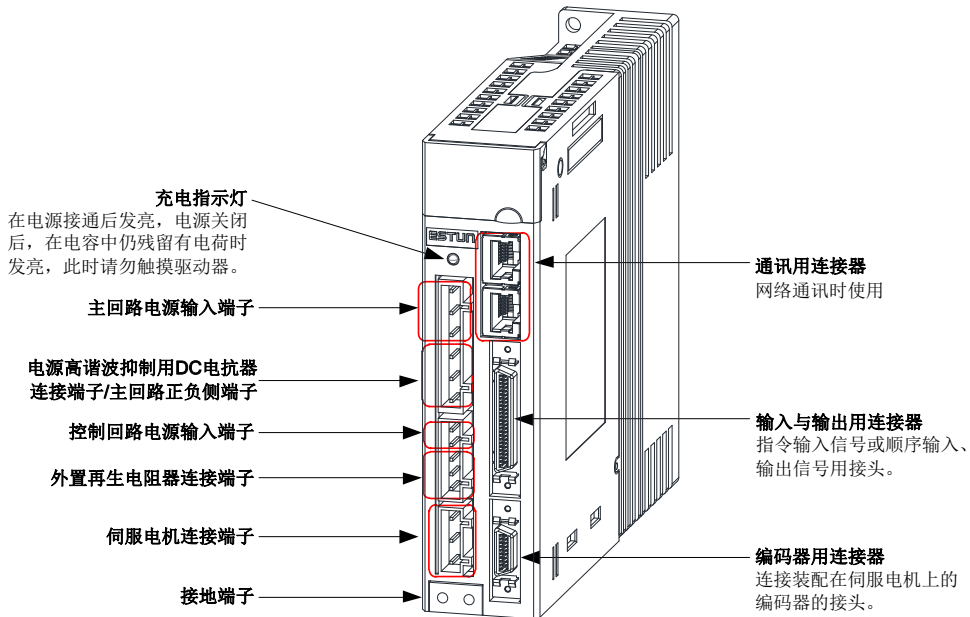

■ ProNet-A5A/01A/02A/04A-EC

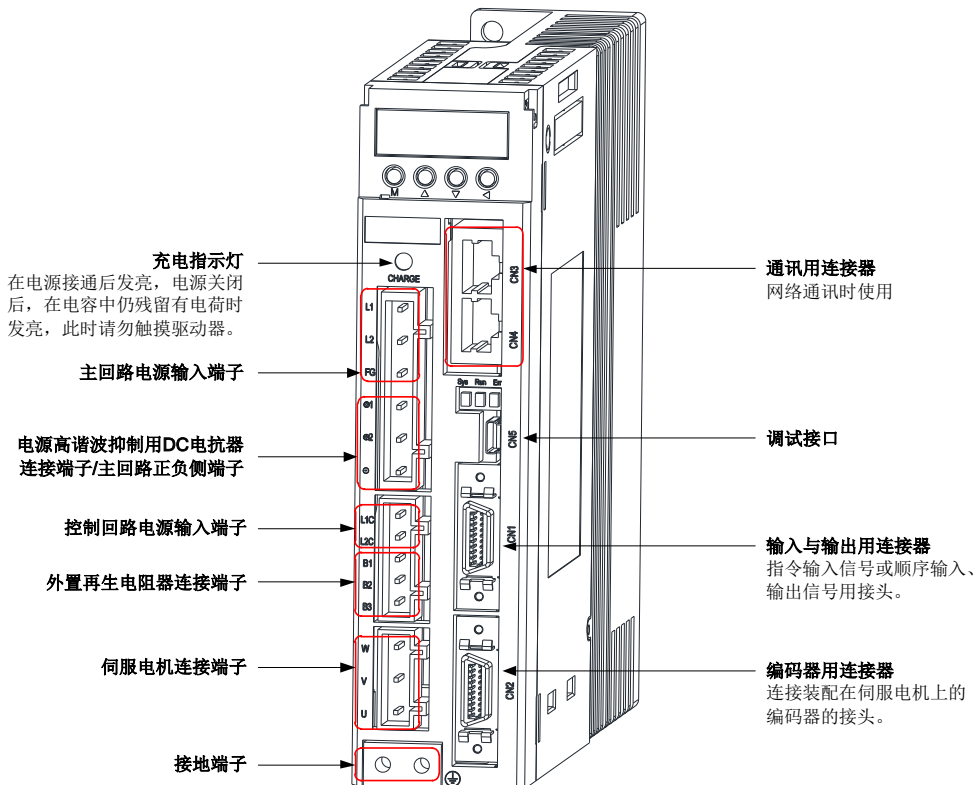

■ ProNet-08A/10A

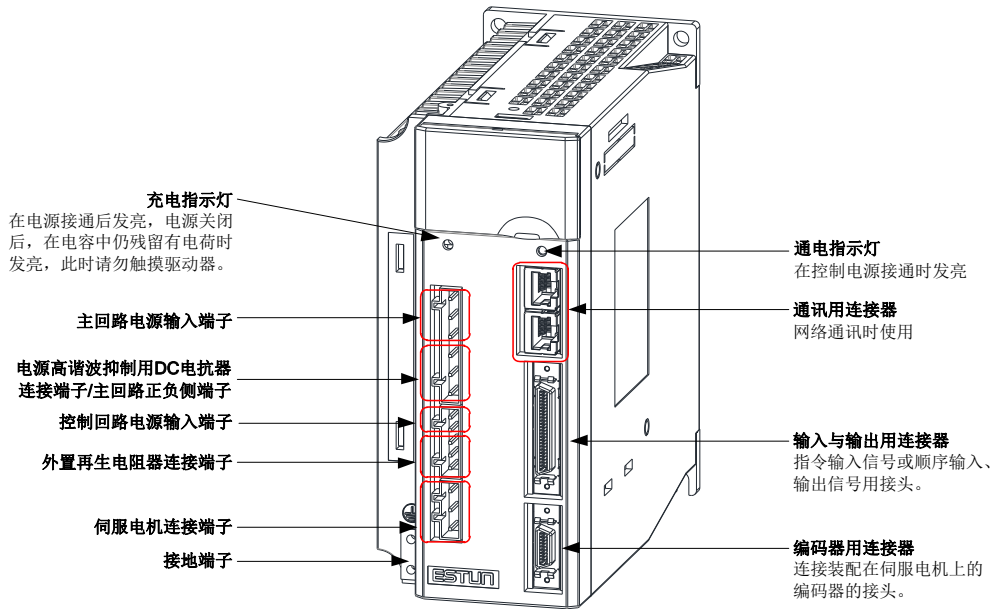

■ ProNet-08A/10A-EC

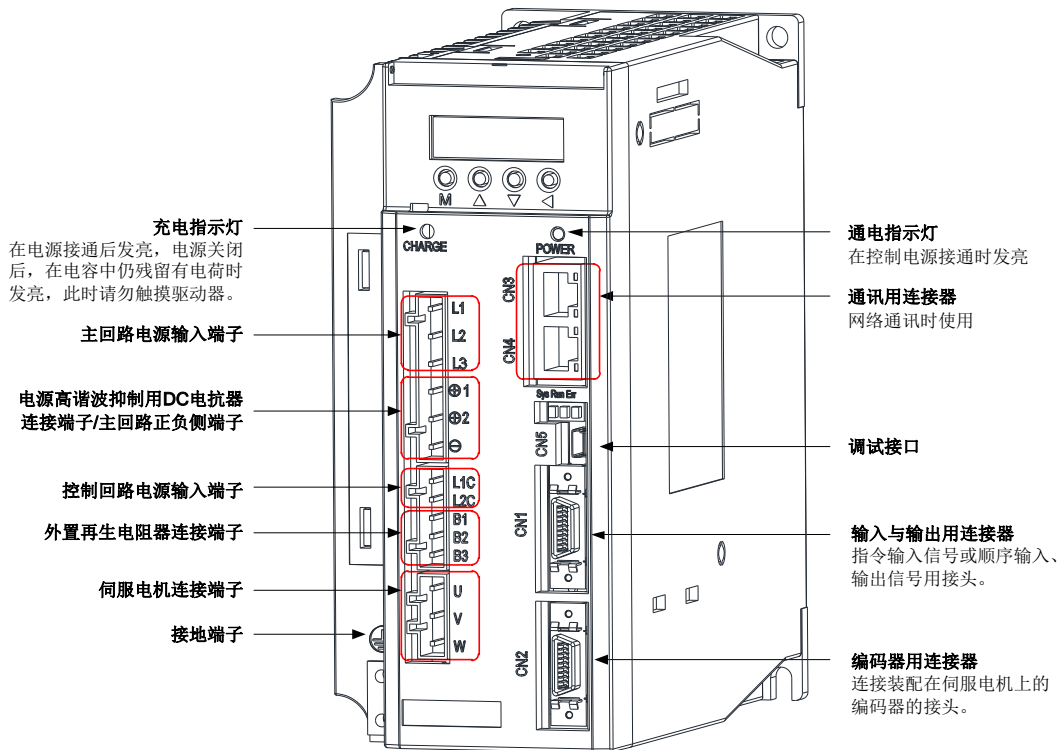

■ ProNet-15A/20A/10D/15D/20D

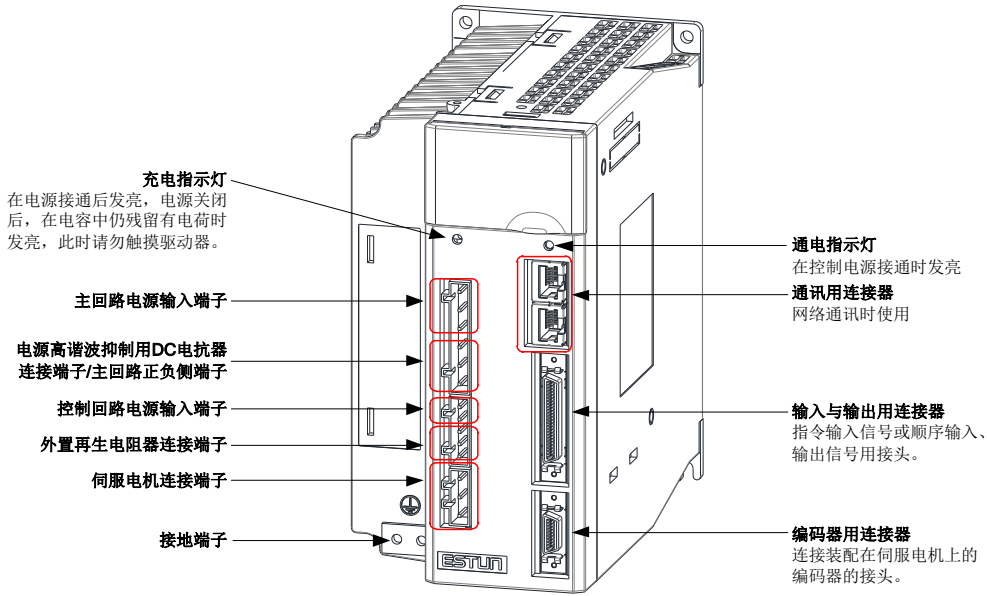

■ ProNet-15A/20A/10D/15D/20D-EC

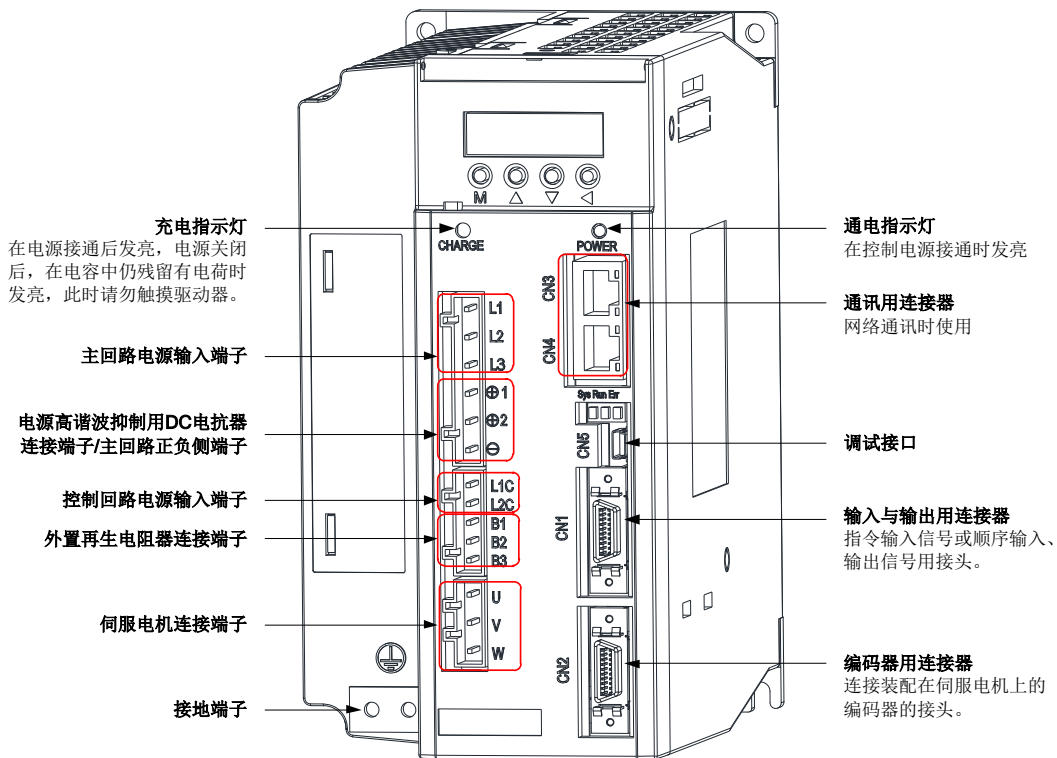

■ ProNet-30A/50A/30D/50D

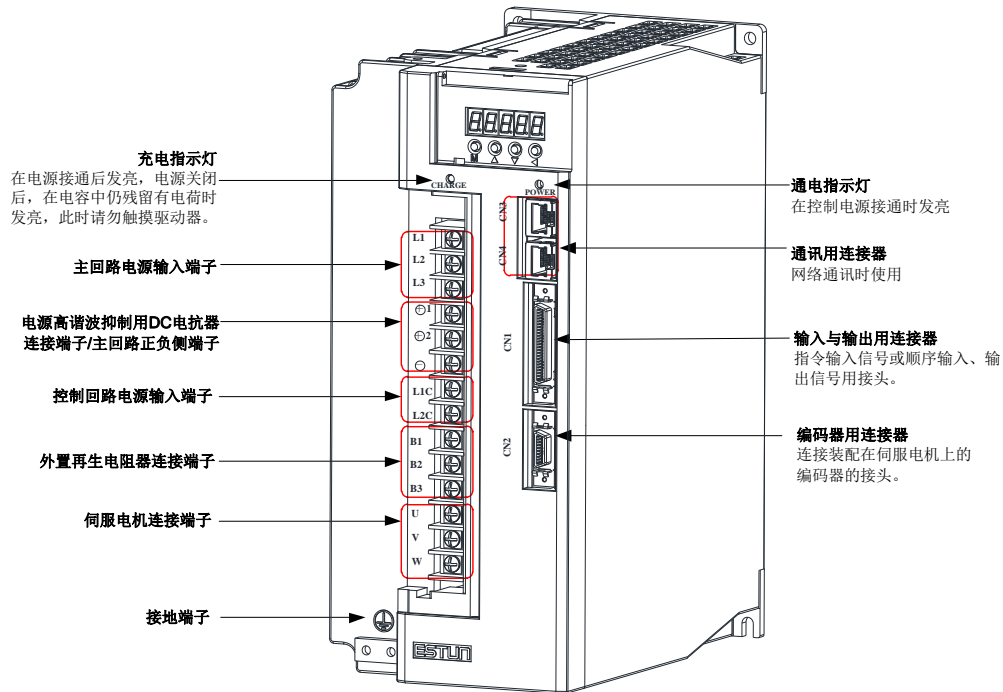

■ ProNet-30A/50A/30D/50D-EC

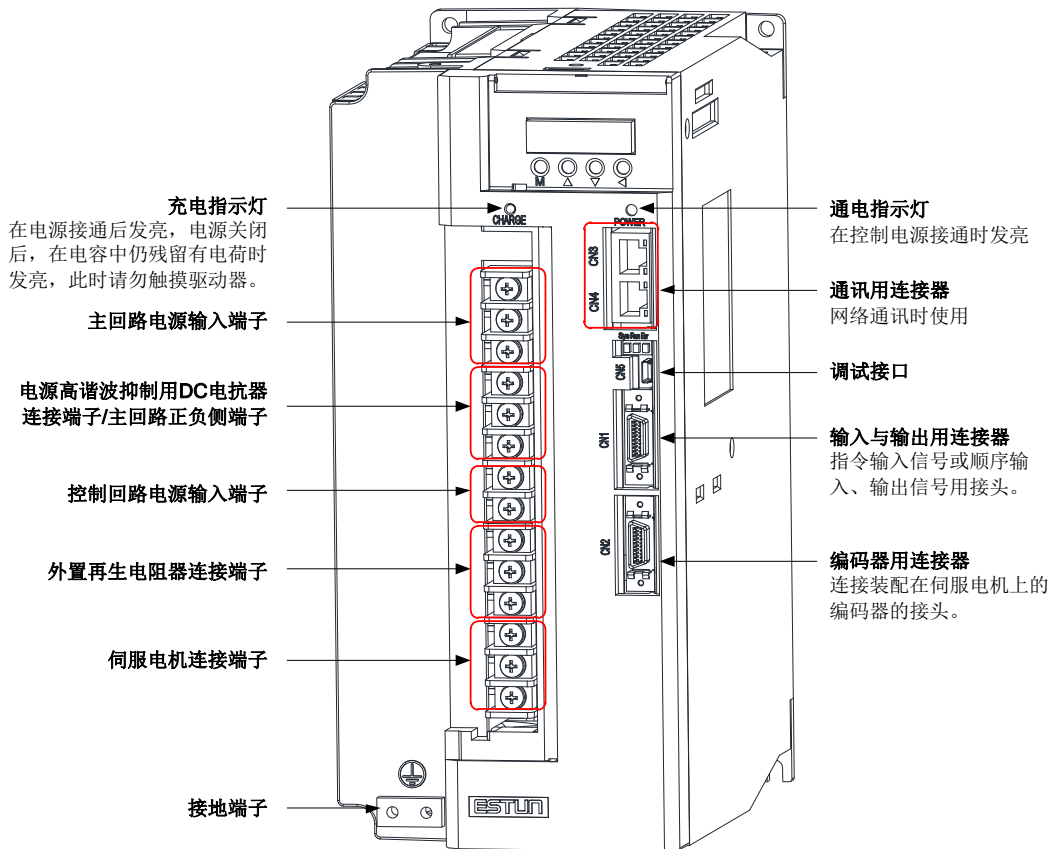

第 2 章

安 装

2.1 伺服电机

伺服电机可以在水平、垂直方向上安装；但是，如果安装时机械配合有误，就会严重缩短伺服电机的使用寿命，也可能引发意想不到的事故。

请按照下述的注意事项，进行正确安装。

安装前注意事项：

电机轴端涂有防锈剂，在安装电机前请用蘸过稀释剂的软布将防锈剂擦拭干净。

在擦拭防锈剂时，请不要让稀释剂接触伺服电机的其他部分。

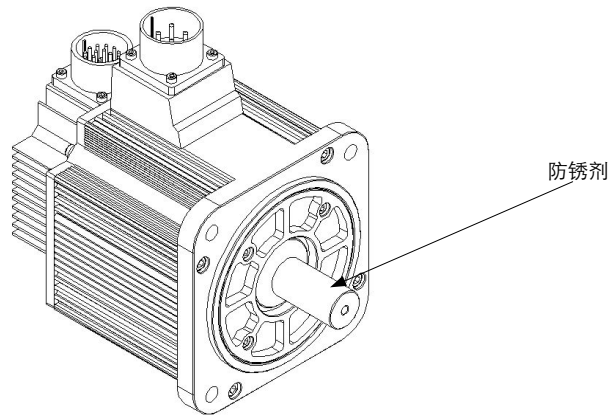

2.1.1 储藏温度

伺服电机不使用时，应在温度为-25~+60℃的环境中保管。

2.1.2 安装场所

伺服电机应安装在室内，并满足以下环境条件。

- 无腐蚀性或易燃、易爆气体
- 通风良好、少粉尘、环境干燥
- 环境温度在0~40℃范围
- 相对湿度在26%~80%RH范围内，不结露
- 便于检修、清扫

2.1.3 安装同心度

在与机械进行连接时,应尽量使用弹性联轴器,并使伺服电机的轴心与机械负载的轴心保持在一条直线上。安装伺服电机时,应使其符合下图中同心度公差的要求。

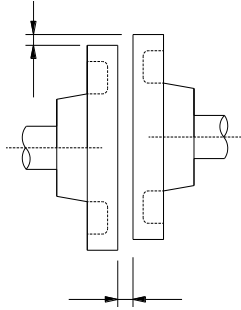

在一圈的四等分处进行测定,最大与最小的差小于0.03mm。(与联轴器一起旋转)

- 如果同心度偏差过大,会引起机械振动,使伺服电机轴承受到损伤。
- 安装联轴器时,严禁轴向敲击,否则极易损坏伺服电机的编码器。

2.1.4 安装方向

伺服电机可以采取水平,垂直或任意方向安装。

2.1.5 防止水滴及油滴的措施

在有水滴、油滴或结露的场所使用时,需要对电机进行特殊处理才能达到防护要求;但是需要电机出厂时就满足对轴贯通部的防护要求,应指定带油封的电机型号。

轴贯通部指的是电机端伸长与端面法兰间的间隙。

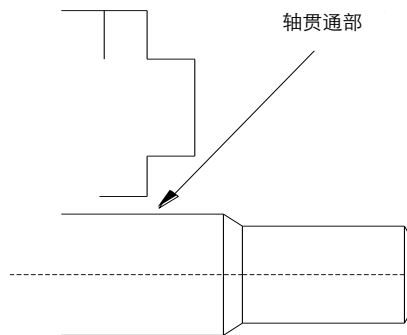

2.1.6 电线的张紧度

连接线缆时弯曲半径不宜过小,也不宜对线缆施加过大的张力。

特别是信号线的芯线线径通常为0.2、0.3 mm,非常细,配线时不宜张拉过紧。

2.1.7 安装到客户端

将伺服电机安装到客户端法兰时，请使用四个带弹簧垫圈的螺钉，按下图所示方向固定。

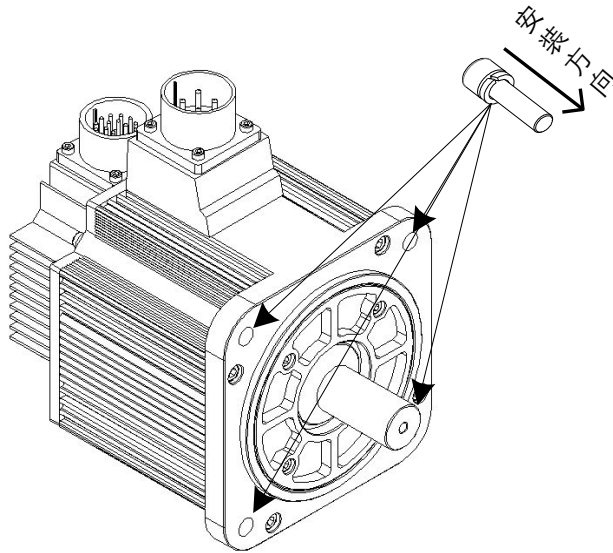

2.2 伺服驱动器

ProNet Plus 系列伺服驱动器是基座安装型。如果安装不当，也可能出现故障，请根据下述的注意事项进行正确安装。

2.2.1 储存条件

伺服驱动器不使用时，应在温度为 $[-25\sim+85]^{\circ}\text{C}$ 的环境中保存。

2.2.2 安装场所

关于安装场所的注意事项如下：

| 设置条件 | 安装注意事项 |
|---------------|---|
| 安装在控制柜内时 | 安装在控制柜内时，应对控制柜的大小、伺服驱动器的配置以及冷却的方法进行统一设计，使得伺服驱动器附近环境温度保持在 55°C 以下。 |
| 靠近热源安装时 | 为保持伺服驱动器工作环境温度在 55°C 以下，应严格控制热源的辐射及对流，采取强制风冷等散热措施，防止温度过高。 |
| 靠近振动源安装时 | 应在伺服驱动器的安装基面下加装防振器具，避免振动传至伺服驱动器。 |
| 安装在有腐蚀性气体的场所时 | 应设法防止腐蚀性气体的侵入，腐蚀性气体虽然不会立即对伺服产生影响，但是长时间后会导致电子元器件出现故障进而影响伺服驱动器的稳定运行。 |
| 其他 | 不要安装在高温、潮湿、多粉尘的场所。 |

2.2.3 安装方向

如下图所示，安装的方向需与安装面垂直，使用两处安装孔，将伺服驱动器牢固地固定在安装基面上。

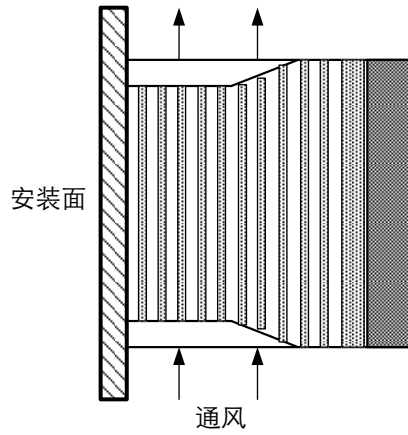

如果需要，可以加装风扇对伺服驱动器进行强制冷却。

2.2.4 多台伺服驱动器的安装

如需将多个伺服驱动器并排安装在控制柜内，请务必遵照下图所示的间距安装。

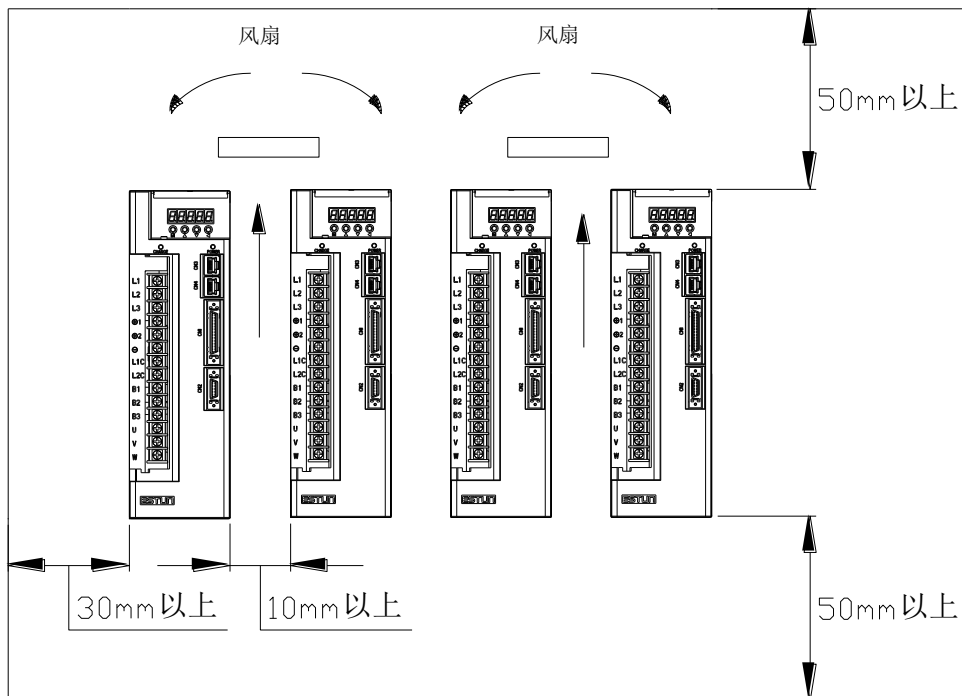

■ 伺服驱动器的安装方向

应使伺服驱动器的正面(接线面)面向操作人员，并使其垂直于安装基面。

■ 冷却

应在伺服驱动器的周围留有足够的空间，保证通过风扇或自然对流进行冷却的效果。

■ 并排安装时

如上图所示，应在横向两侧各留10mm以上的空间，在纵向上下各留50mm以上的空间。应使控制柜内的温度保持均匀，避免伺服驱动器出现局部温度过高的现象，如有必要，请在伺服驱动器的上部安装强制冷却对流用风扇。

■ 伺服驱动器正常工作的环境条件

1. 温度：0~55℃
2. 湿度：5%~95%RH，不结露
3. 振动：4.9m/s²以下
4. 为保证长期稳定使用，建议在低于 45℃的环境温度条件下使用。

第 3 章

配 线

3.1 主电路的配线

在配线时，请务必遵守下述的注意事项。



注意

- 请勿使主回路电缆和输入输出信号用电缆/编码器电缆使用同一套管，也不要将其绑扎在一起。接线时，主回路电缆和输入输出信号用电缆/编码器电缆应离开30cm以上。距离太近会导致误动作。
- 输入输出信号用电缆以及编码器电缆请使用双股绞合线或多芯双股绞合屏蔽线。
- 输入输出信号用电缆的最大接线长度为3m，编码器电缆的最大接线长度为20m。
- 即使关闭电源，伺服驱动器内也可能残留有高压。为了防止触电，在5分钟之内请勿触摸电源端子。放电完毕后，CHARGE指示灯会熄灭。请在确认CHARGE指示灯熄灭后再进行连接和检查。

3.1.1 主电路端子的名称及功能

| 端子记号 | 名称 | 主回路电源电压[V] | 伺服驱动器型号 ProNet- | 功能 |
|----------|-------------------|------------|-----------------|---|
| L1,L2,L3 | 主回路电源输入端子 | 200 | A5A-04A | 单相200~230VAC +10%~-15% (50/60Hz) |
| | | 200 | 08A-50A | 三相200~230VAC +10%~-15% (50/60Hz) |
| | | 400 | 10D-50D | 三相380~440VAC +10%~-15% (50/60Hz) |
| FG | 接地端子 | 200 | A5A-04A | 通常无需连接。 |
| U,V,W | 电机连接端子 | - | - | 与伺服电机连接。 |
| L1C,L2C | 控制回路电源 | 200 | A5A-50A | 单相200~230VAC +10%~-15% (50/60Hz) |
| 24V,GND | 输入端子 | 400 | 10D-50D | 24VDC +10%~-10% |
| ⊕ | 接地端子 | - | - | 与电源接地端子以及电机接地端子连接，进行接地处理。 |
| B1,B2,B3 | 外置再生电阻器连接端子 | 200 | A5A-04A | 在B1-B2之间连接外置再生电阻器。外置再生电阻器请另行购买。 |
| | | 200 | 08A-50A | 若使用内置再生电阻器，请将B2-B3之间短接。内置再生电阻器容量不足时，将B2-B3之间置于开路(拆除短接线)，在B1-B2之间连接外置再生电阻器。外置再生电阻器请另行购买。 |
| | | 400 | 10D-50D | |
| ⊕1,⊕2 | 电源高谐波抑制用DC电抗器连接端子 | 200 | A5A-50A | 通常，在⊕1-⊕2间进行短路处理。需要对电源高谐波进行抑制时，在⊕1-⊕2之间连接DC电抗器。 |
| | | 400 | 10D-50D | |
| ⊖ | 主回路负侧端子 | 200 | A5A-50A | 通常无需连接。 |
| | | 400 | 10D-50D | |

3.1.2 典型的主电路配线实例

■ 单相 200V ProNet-A5A~04A

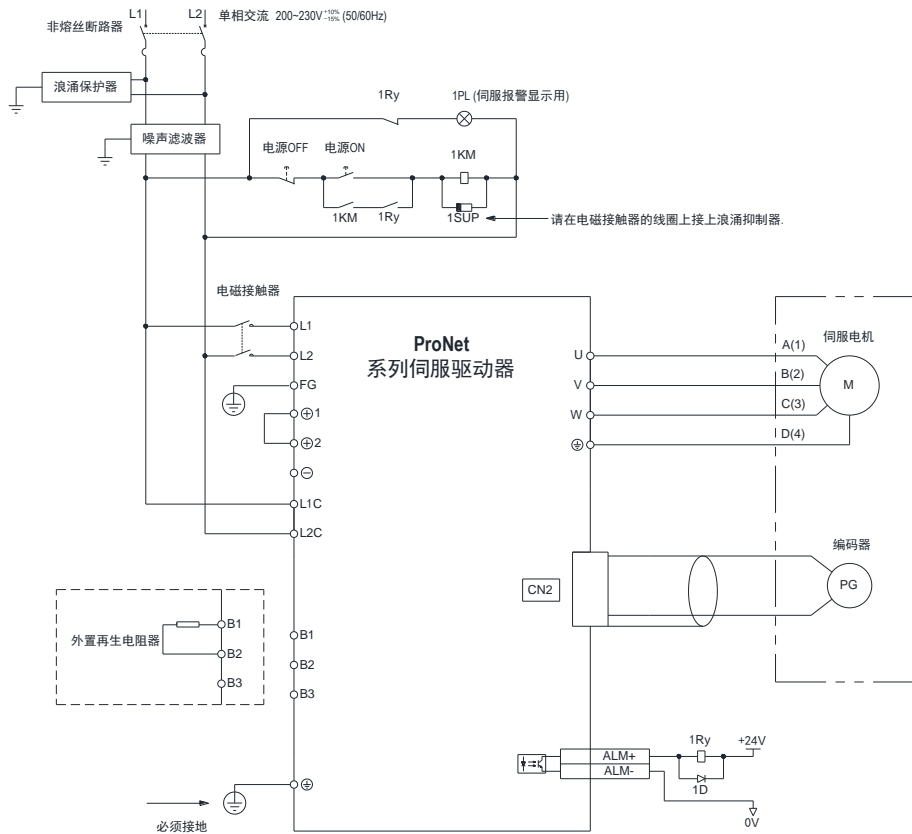

备注:

- 1、ProNet-A5A~04A型号的驱动器L1、L2以及L1C、L2C端子的接线方法与ProNet其它型号的驱动器不同，接线时请注意驱动器上的具体引脚定义。
- 2、ProNet-A5A~04A型号的驱动器的**主回路电源采用单相交流输入**。
- 3、ProNet-A5A~04A型号的驱动器，外置再生电阻器建议选用电阻型号：60W，50Ω。
- 4、ProNet-A5A~04A型号的驱动器使用外接再生电阻器时需将参数Pn521.0由“1”改为“0”。

■ 三相 200V ProNet-08A~50A

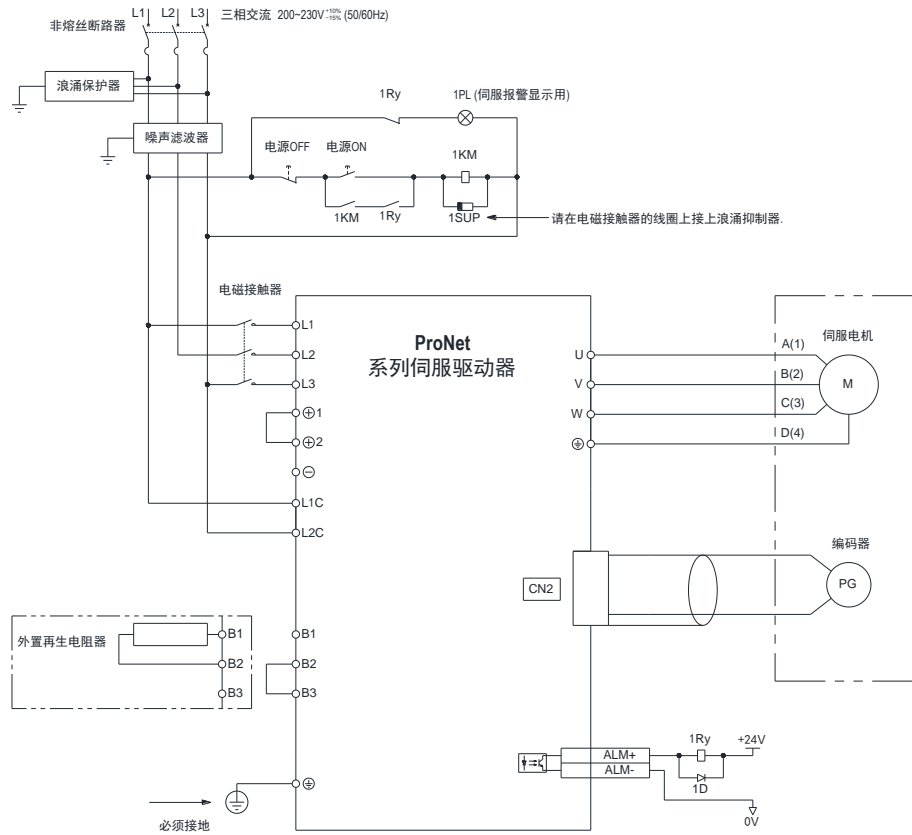

■ 三相 400V ProNet-10D~50D

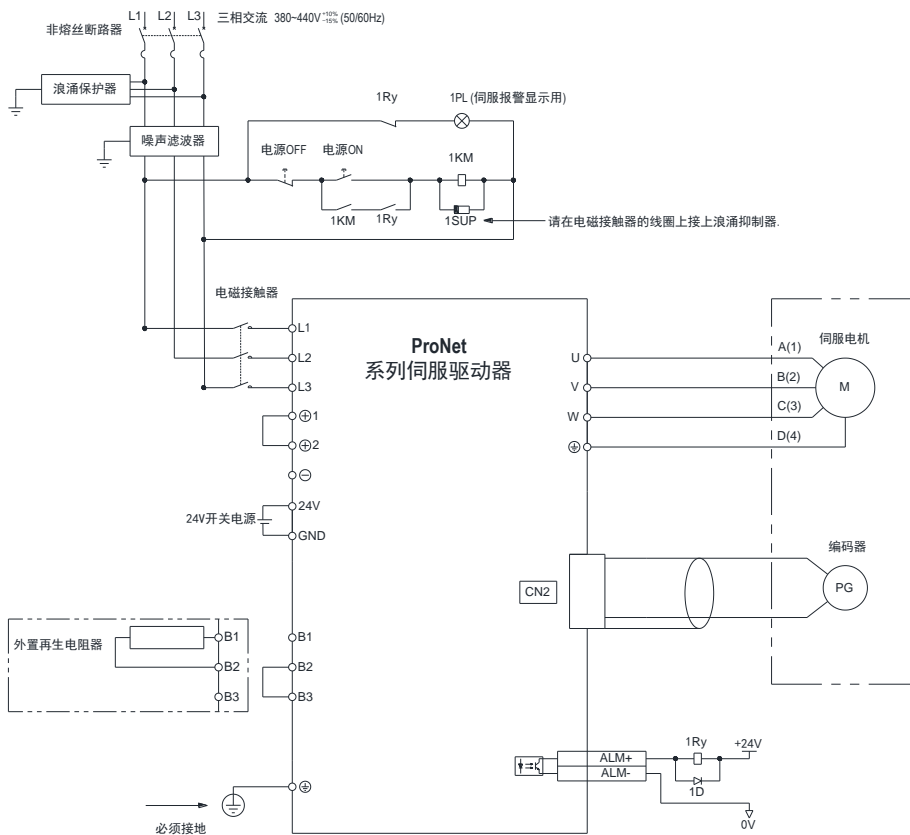

3.2 输入与输出信号

3.2.1 输入与输出信号的连接

ProNet-□□□MG 驱动器的输入与输出信号如下图所示。

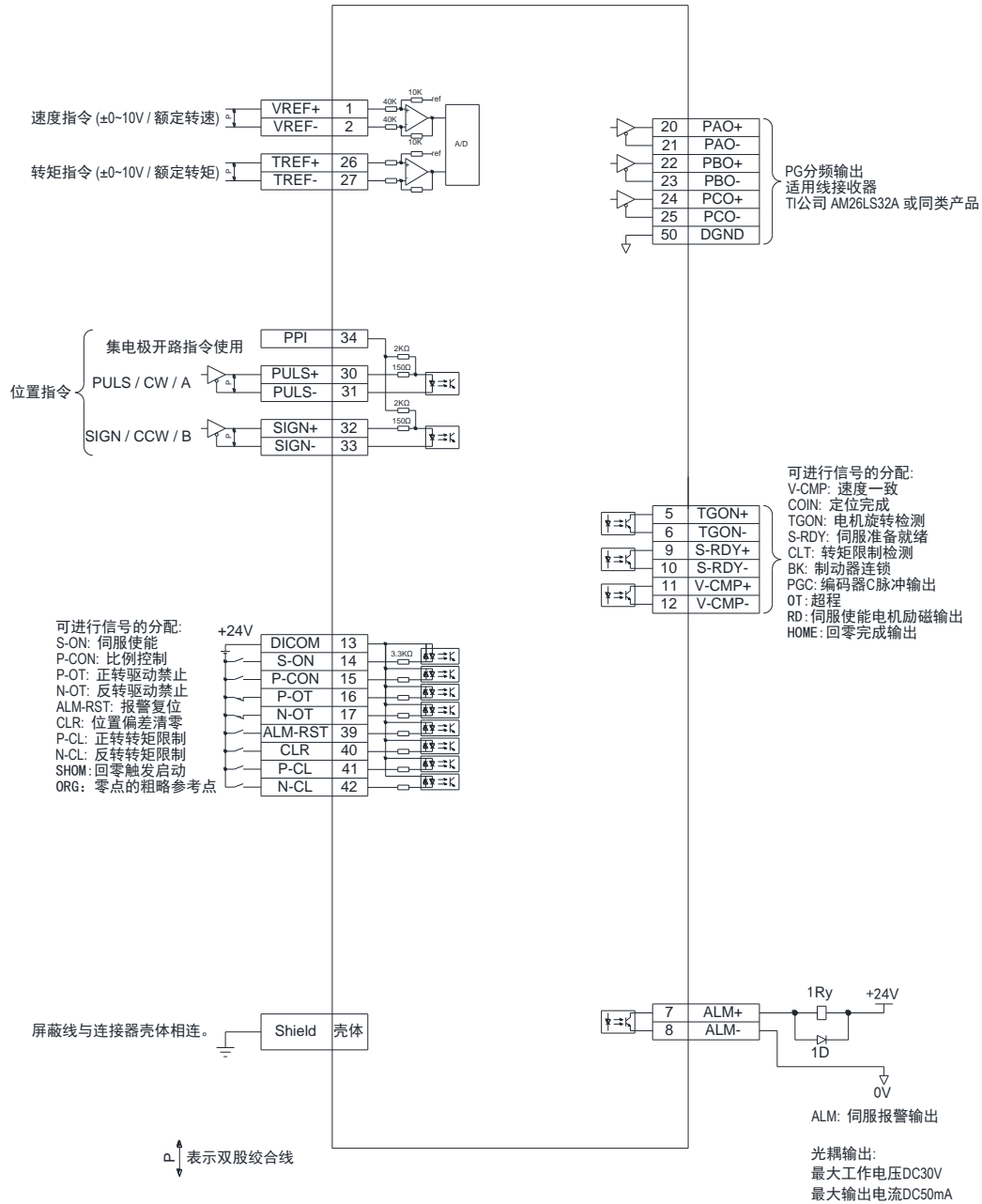

ProNet-□□□EG-EC 驱动器的输入与输出信号如下图所示。

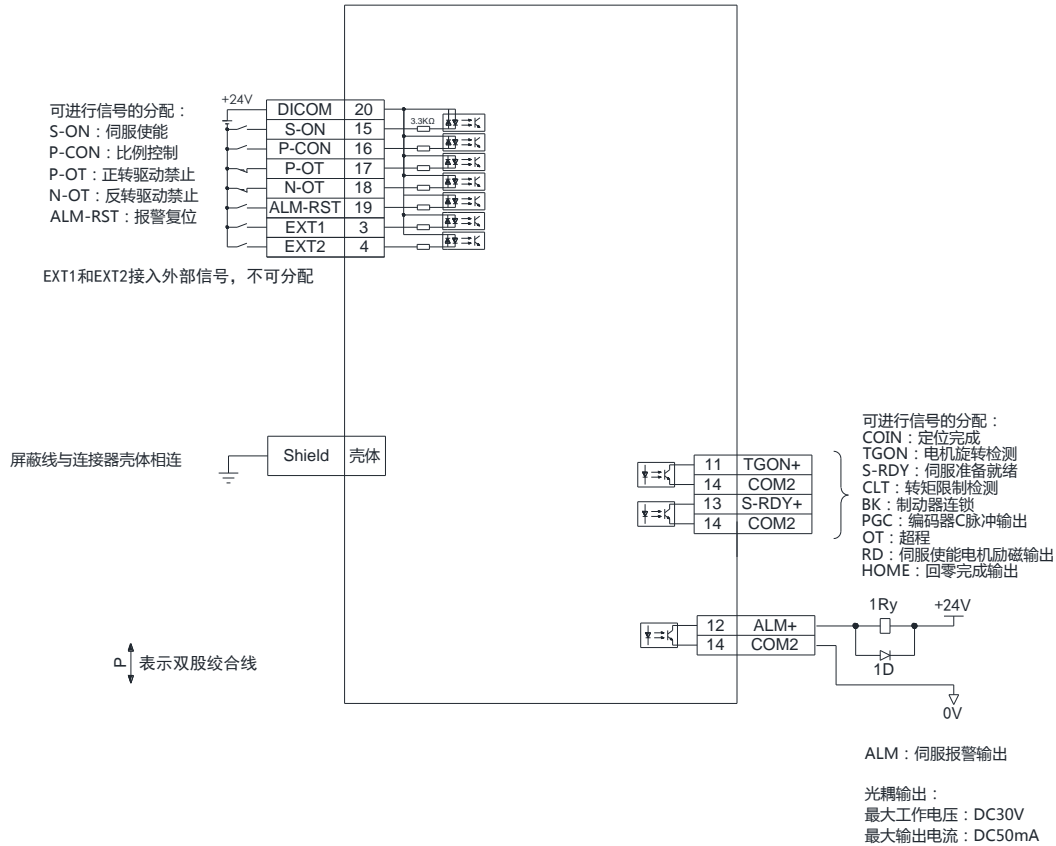

3.2.2 输入与输出信号名称及其功能

■ 输入信号的名称及其功能

ProNet-□□□MG 驱动器的输入信号描述如下表所示。

| 控制模式 | 信号名 | 引脚号 | 功 能 | |
|----------------|--------------|--------------------------|-----------------|-----------------------------|
| 速度 位置 力矩 | /S-ON | 14 | 伺服ON：电机变为通电状态。 | |
| | /P-CON | 15 | 通过参数设置选择该信号的功能。 | |
| | | | 比例控制切换 | 为ON时，将速度环控制方式从PI控制切换到P控制。 |
| | | | 旋转方向切换 | 使用“内部设定速度选择”功能时，用该信号切换旋转方向。 |
| | | | 控制方式切换 | 切换控制方式 |
| | | | 零钳位 | [速度控制]为ON时指令速度为“0”。 |
| | P-OT | 16 | 正转驱动禁止 | |
| | N-OT | 17 | 反转驱动禁止 | |
| | /PCL /NCL | 41 42 | 通过参数设置选择该信号的功能。 | |
| | | | 正转电流限制 | 为ON时电流限制功能有效。 |
| 反转电流限制 | | | | |
| 内部速度选择 | 选择不同的内部设定速度。 | | | |
| /ALM-RST | 39 | 报警复位：解除伺服报警状态。 | | |
| DICOM | 13 | I/O信号供电电源，需由用户提供24VDC电源。 | | |

| 控制模式 | 信号名 | 引脚号 | 功能 |
|------|--------|----------------------------------|--|
| 速度 | VREF+ | 1 | 速度指令差分输入：±10V。 |
| | VREF- | 2 | |
| 位置 | PULS+ | 30 | 脉冲输入形式： *符号 + 脉冲列 *CCW+CW脉冲 *两相正交脉冲(90°相位差) |
| | PULS- | 31 | |
| | SIGN+ | 32 | |
| | SIGN- | 33 | |
| | PPI | 34 | 集电极开路指令用电源(伺服驱动器内分别预置2KΩ/0.5W电阻) |
| | /CLR | 40 | 位置偏差脉冲清除：位置控制时清除位置偏差脉冲。 |
| | SHOM | — | 回零触发启动信号(上升沿触发回零操作)，由Pn509、Pn510分配 |
| ORG | — | 零点的粗略参考点信号(高电平有效)，由Pn509、Pn510分配 | |
| 力矩 | T-REF+ | 26 | 扭矩指令差分输入：±10V。 |
| | T-REF- | 27 | |

ProNet-□□□EG-EC 驱动器的输入信号描述如下表所示。

| 控制模式 | 信号名 | 引脚号 | 功能 |
|----------------|--------|--------------------------|----------------------------------|
| 速度 位置 力矩 | /S-ON | 15 | 伺服ON：电机变为通电状态。 |
| | /P-CON | 16 | 通过参数设置选择该信号的功能。 |
| | | | 比例控制切换 为ON时，将速度环控制方式从PI控制切换到P控制。 |
| | P-OT | 17 | 正转驱动禁止 |
| | N-OT | 18 | 反转驱动禁止 |
| | | | 超程禁止：为OFF时停止伺服电机的运转。 |
| /ALM-RST | 19 | 报警复位：解除伺服报警状态。 | |
| DICOM | 20 | I/O信号供电电源，需由用户提供24VDC电源。 | |
| 位置 | EXT1 | 3 | Touch Probe输入信号 |
| | EXT2 | 4 | Touch Probe输入信号 |

■ 输出信号的名称及其功能

ProNet-□□□MG 驱动器的输出信号描述如下表所示。

| 控制模式 | 信号名 | 引脚号 | 功能 | |
|----------------|---------|-----|--|----------------------|
| 速度 位置 力矩 | /TGON+ | 5 | 电机旋转检测： 电机旋转时的转速达到设定值以上时为ON。 | |
| | /TGON- | 6 | | |
| | ALM+ | 7 | 伺服报警： 检测到异常状态时OFF。 | |
| | ALM- | 8 | | |
| | /S-RDY+ | 9 | 伺服准备就绪： 当控制回路和主回路加电后，若伺服未发生报警，则为ON。 | |
| | /S-RDY- | 10 | | |
| | PAO+ | 20 | A相信号 | 两相脉冲(A相、B相)编码器分频输出信号 |
| | PAO- | 21 | | |
| | PBO+ | 22 | B相信号 | |
| | PBO- | 23 | | |
| | PCO+ | 24 | C相信号 | 原点脉冲(C相)信号 |
| | PCO- | 25 | | |

| 控制模式 | 信号名 | 引脚号 | 功 能 |
|------|---------|------|---|
| | FG | 金属壳体 | 如果将CN1连接器电缆的屏蔽线连接到该金属外壳上，则连接到了机壳地线上。 |
| 速度 | /V-CMP+ | 11 | 速度一致： |
| | /V-CMP- | 12 | 当伺服电机的转速与指令速度处于一致状态时为ON。 |
| 位置 | /COIN+ | 11 | 定位完成： |
| | /COIN- | 12 | 定位完成(偏差脉冲达到设定值)后为ON。 |
| 保留 | /CLT | — | 保留的功能可通过修改参数设置分配到/TGON、/S-RDY、/V-CMP(/COIN)信号引脚。 /CLT：扭矩限制输出。达到设定值以上时为ON。 /BK：制动器连锁输出。ON时解除制动。 /PGC：C脉冲输出 OT：超程信号输出 /RD：伺服使能电机励磁输出 /HOME：回零完成输出信号，回零完成后为ON。 |
| | /BK | | |
| | — | | 4,18,19,29,35 36,37,38,43 44,45,47,49 |

ProNet-□□□EG-EC 驱动器的输入信号描述如下表所示。

| 控制模式 | 信号名 | 引脚号 | 功 能 |
|----------------|---------|---------------------|---|
| 速度 位置 力矩 | /TGON+ | 11 | 电机旋转检测： 电机旋转时的转速达到设定值以上时为ON。 |
| | /TGON- | 14 | |
| | ALM+ | 12 | 伺服报警： 检测到异常状态时OFF。 |
| | ALM- | 14 | |
| | /S-RDY+ | 13 | 伺服准备就绪： 当控制回路和主回路加电后，若伺服未发生报警，则为ON。 |
| | /S-RDY- | 14 | |
| | FG | 金属壳体 | 如果将CN1连接器电缆的屏蔽线连接到该金属外壳上，则连接到了机壳地线上。 |
| 保留 | /CLT | — | 保留的功能可通过修改参数设置分配到/TGON、/S-RDY、 /CLT：扭矩限制输出。达到设定值以上时为ON。 /BK：制动器连锁输出。ON时解除制动。 OT：超程信号输出 /RD：伺服使能电机励磁输出 |
| | /BK | | |
| | — | 1,2,5,6,7 8,9,10 | 未用引脚 |

3.2.3 输入与输出用连接器 (CN1) 的端子排列

ProNet-□□□MG 驱动器的 CN1 端子描述如下表所示。

| 端子记号 | 名称 | 功能 | 端子记号 | 名称 | 功能 | |
|------|---------|-----------------|------------------|----------|-----------------|-----|
| 1 | VREF+ | 速度指令差分输入: ±10V。 | 26 | T-REF+ | 扭矩指令差分输入: ±10V。 | |
| 2 | VREF- | | 27 | T-REF- | | |
| 3 | DGND | 数字地 | 28 | DGND | 数字地 | |
| 4 | — | 保留 | 29 | — | 保留 | |
| 5 | /TGON+ | 电机旋转检测 | 30 | PULS+ | 指令脉冲输入 | |
| 6 | /TGON- | | 31 | PULS- | | |
| 7 | ALM+ | 伺服报警 | 32 | SIGN+ | 指令信号输入 | |
| 8 | ALM- | | 33 | SIGN- | | |
| 9 | /S-RDY+ | 伺服准备就绪 | 34 | PPI | 集电极开路指令用电源 | |
| 10 | /S-RDY- | | 35 | — | 保留 | |
| 11 | /COIN+ | 定位结束 | 36 | — | 保留 | |
| 12 | /COIN- | | 37 | — | 保留 | |
| 13 | DICOM | I/O信号24VDC供电电源 | 38 | — | 保留 | |
| 14 | /S-ON | 伺服ON | 39 | /ALM-RST | 报警清除 | |
| 15 | /P-CON | 比例控制切换 | 40 | /CLR | 位置偏差脉冲清除 | |
| 16 | P-OT | 正转驱动禁止 | 41 | /PCL | 正转扭矩外部限制 | |
| 17 | N-OT | 反转驱动禁止 | 42 | /NCL | 反转扭矩外部限制 | |
| 18 | — | 保留 | 43 | — | 保留 | |
| 19 | — | 保留 | 44 | — | 保留 | |
| 20 | PAO+ | 编码器A相信号 | 两相脉冲编码器分频输出的脉冲信号 | 45 | — | 保留 |
| 21 | PAO- | | | 46 | DGND | 数字地 |
| 22 | PBO+ | 编码器B相信号 | 原点脉冲信号 | 47 | — | 保留 |
| 23 | PBO- | | | 48 | DGND | 数字地 |
| 24 | PCO+ | 编码器C相信号 | 原点脉冲信号 | 49 | — | 保留 |
| 25 | PCO- | | | 50 | DGND | 数字地 |

ProNet-□□□EG-EC 驱动器的 CN1 端子描述如下表所示。

| 端子记号 | 名称 | 功能 | 端子记号 | 名称 | 功能 |
|------|------|-----------------|------|---------|---------|
| 1 | — | 保留 | 11 | /TGON+ | 电机旋转检测 |
| 2 | — | 保留 | 12 | ALM+ | 伺服报警 |
| 3 | EXT1 | Touch Probe输入信号 | 13 | /S-RDY+ | 伺服准备就绪 |
| 4 | EXT2 | Touch Probe输入信号 | 14 | COM2 | 输出信号公共端 |
| 5 | — | 保留 | 15 | /S-ON | 伺服ON |
| 6 | — | 保留 | 16 | /P-CON | 比例控制切换 |
| 7 | — | 保留 | 17 | P-OT | 正转驱动禁止 |
| 8 | — | 保留 | 18 | N-OT | 反转驱动禁止 |

| 端子记号 | 名称 | 功能 | 端子记号 | 名称 | 功能 |
|------|----|----|------|----------|----------------|
| 9 | — | 保留 | 19 | /ALM-RST | 报警清除 |
| 10 | — | 保留 | 20 | DICOM | I/O信号24VDC供电电源 |

(注) 下述输入输出可通过用户参数的设定进行功能的分配变更。

输入: /S-ON, /P-CON, P-OT, N-OT, /ALM-RST, /CLR, /PCL, /NCL, SHOM, ORG

输出: /TGON, /S-RDY, /COIN, /RD, /HOME

有关详细内容, 请参照“ A.3 参数详解” Pn509, Pn510 以及 Pn511。

3.2.4 接口电路

伺服驱动器的输入、输出信号以及其与上位装置的连接实例如下所示。

■ 与模拟指令输入电路的接口

模拟指令信号有速度指令信号和扭矩指令信号, 指令输入阻抗约40kΩ, 输入信号的最大允许电压为±10V。

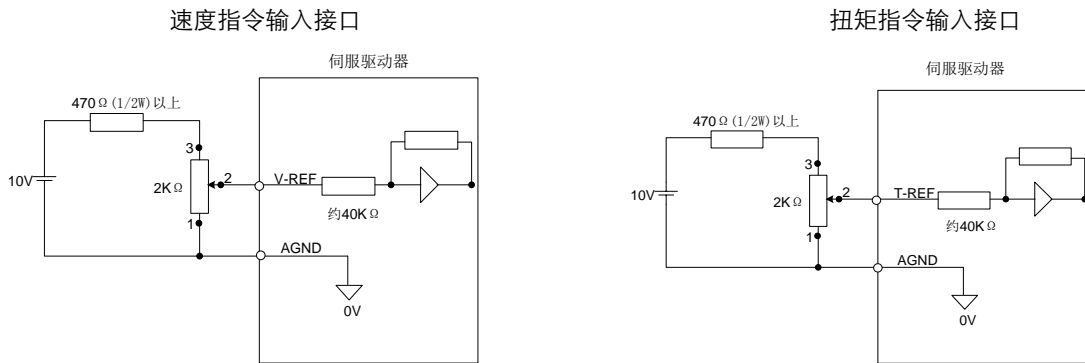

■ 与顺序输入电路的接口

使用继电器或者集电极开路的晶体管电路来连接。使用继电器连接时, 请选用微小电流用继电器。如果不使用微小电流用继电器, 则会造成接触不良。

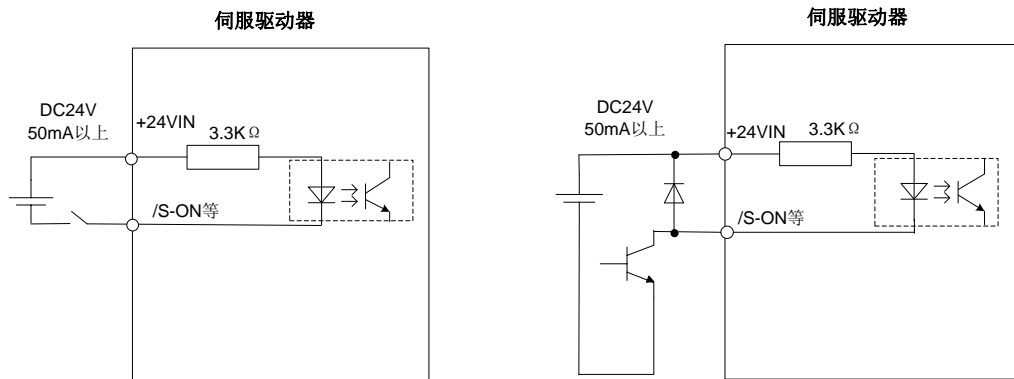

■ 与总线驱动器输出电路的接口

将编码器的2相(A相, B相)脉冲的输出信号(PAO、/PAO、PBO、/PBO)和原点脉冲信号(PCO、/PCO)通过总线驱动器输出电路进行输出。通常当在上位装置侧构成位置控制系统时使用, 在上位装置侧, 请使用线接收电路接收。连接电路实

例请参照“3.3 与编码器的配线”。

■ 与顺序输出电路的接口

伺服报警、伺服准备就绪以及其它的顺序用输出信号由光电耦合器输出电路构成，请使用继电器连接。

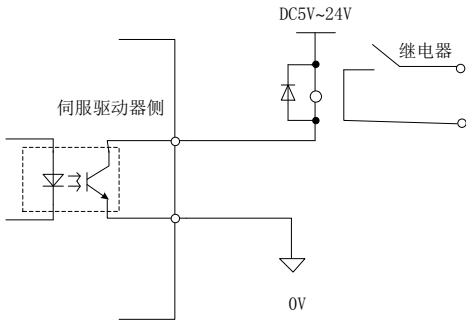

3.3 与编码器的配线

3.3.1 与编码器的连接 (CN2)

绝对值编码器

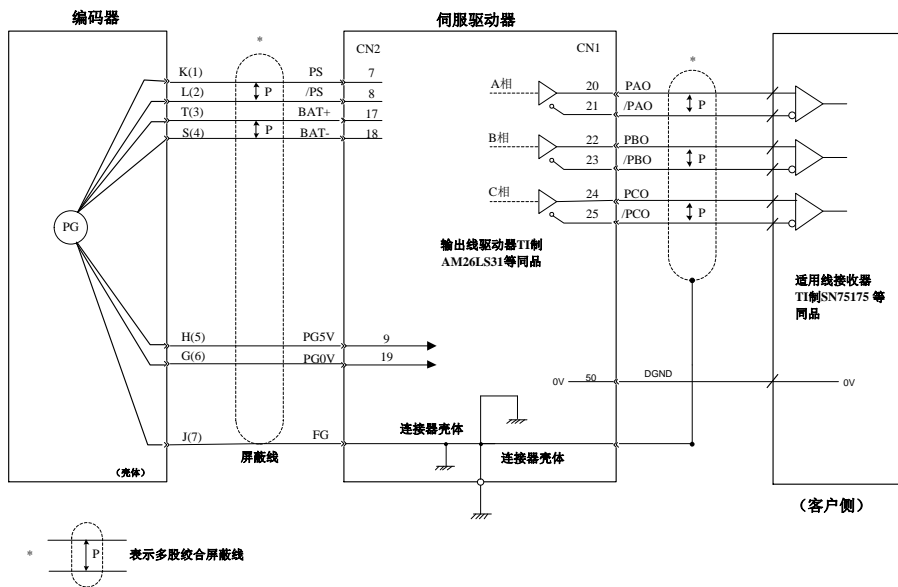

注:编码器插头连接器针号因电机型号不同而有所区别。

增量式编码器

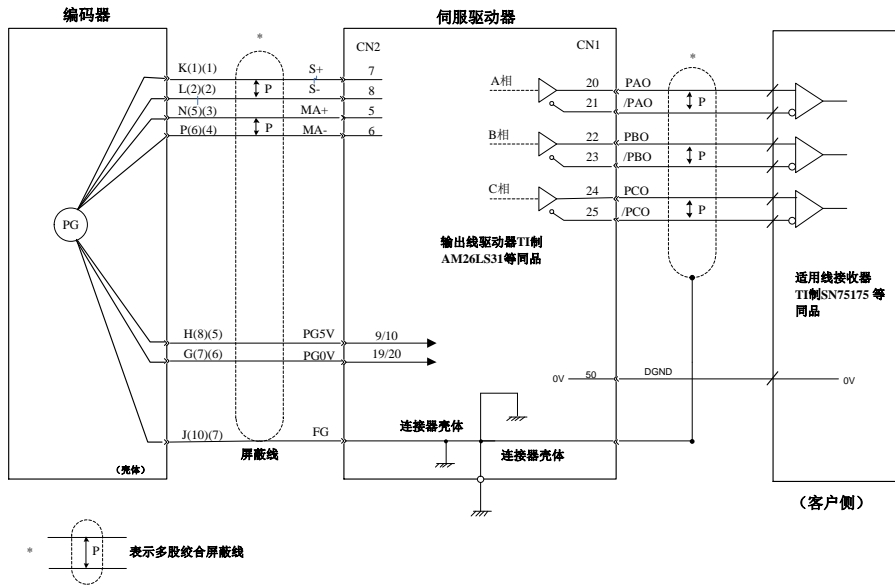

注：编码器插头连接器针号因电机型号不同而有所区别。

3.3.2 编码器用连接器 (CN2) 的端子排列

绝对值编码器

| 端子记号 | 名称 | 功能 | 端子记号 | 名称 | 功能 |
|------|------|-----------|------|------|------------------|
| 7 | PS | PG串行信号输入 | 17 | BAT+ | 电池(+)[当为绝对值编码器时] |
| 8 | /PS | PG串行信号输入 | 18 | BAT- | 电池(-)[当为绝对值编码器时] |
| 9 | PG5V | PG电源 + 5V | 19 | GND | PG电源0V |

增量式编码器

| 端子记号 | 名称 | 功能 | 端子记号 | 名称 | 功能 |
|------|------|-----------|-------|-----|----------|
| 7 | S+ | PG串行信号输入 | 5 | MA+ | PG串行时钟输出 |
| 8 | S- | PG串行信号输入 | 6 | MA- | PG串行时钟输出 |
| 9/10 | PG5V | PG电源 + 5V | 19/20 | GND | PG电源0V |

3.4 通讯信号连接

3.4.1 通讯用连接器 (CN3) 的端子排列

ProNet-□□MG 驱动器的 CN3 端子描述如下表所示。

| 端子记号 | 名称 | 功能 |
|------|---------|-------------|
| 1 | — | 保留 |
| 2 | — | |
| 3 | 485+ | RS-485通讯用端子 |
| 4 | ISO_GND | 隔离地 |
| 5 | ISO_GND | |
| 6 | 485- | RS-485通讯用端子 |
| 7 | CANH | CAN通讯用端子 |
| 8 | CANL | CAN通讯用端子 |

注:

1. CN3 的 1、2 引脚不能短接在一起。
2. 如 CAN 总线组网超过 16 个节点（不含主站）请与原厂沟通。

ProNet-□□□EG-EC 驱动器的 CN3 端子描述如下表所示。

| 端子记号 | 名称 | 功能 |
|------|-----|-------|
| 1 | TD+ | 通讯用端子 |
| 2 | TD- | 通讯用端子 |
| 3 | RD+ | 通讯用端子 |
| 4 | NC | 保留 |
| 5 | NC | 保留 |
| 6 | RD- | 通讯用端子 |
| 7 | NC | 保留 |
| 8 | NC | 保留 |

3.4.2 通讯用连接器 (CN4) 的端子排列

ProNet-□□□MG 驱动器的 CN4 端子描述如下表所示。

| 端子记号 | 名称 | 功能 |
|------|---------|-------------|
| 1 | — | 保留 |
| 2 | — | |
| 3 | 485+ | RS-485通讯用端子 |
| 4 | ISO_GND | 隔离地 |
| 5 | ISO_GND | |
| 6 | 485- | RS-485通讯用端子 |
| 7 | CANH | CAN通讯用端子 |
| 8 | CANL | CAN通讯用端子 |

ProNet-□□□EG-EC 驱动器的 CN4 端子描述如下表所示。

| 端子记号 | 名称 | 功能 |
|------|-----|-------|
| 1 | TD+ | 通讯用端子 |
| 2 | TD- | 通讯用端子 |
| 3 | RD+ | 通讯用端子 |
| 4 | NC | 保留 |
| 5 | NC | 保留 |
| 6 | RD- | 通讯用端子 |
| 7 | NC | 保留 |
| 8 | NC | 保留 |

3.5 标准接线实例

3.5.1 单相 200V 电源规格 (ProNet-A5A~04A)

ProNet-□□□MG 驱动器的接线实例如下图所示。

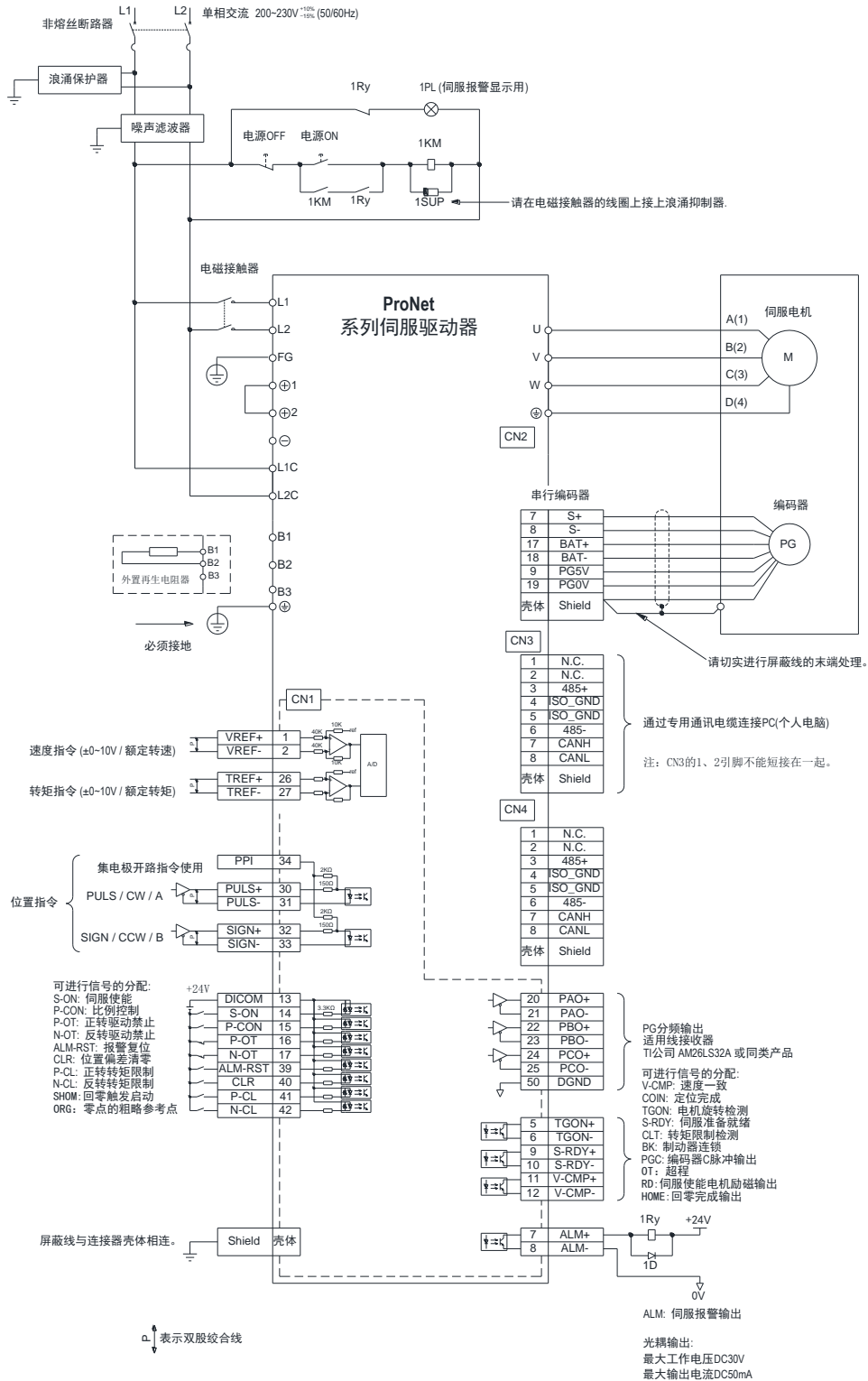

ProNet-□□□EG-EC驱动器的接线实例如下图所示。

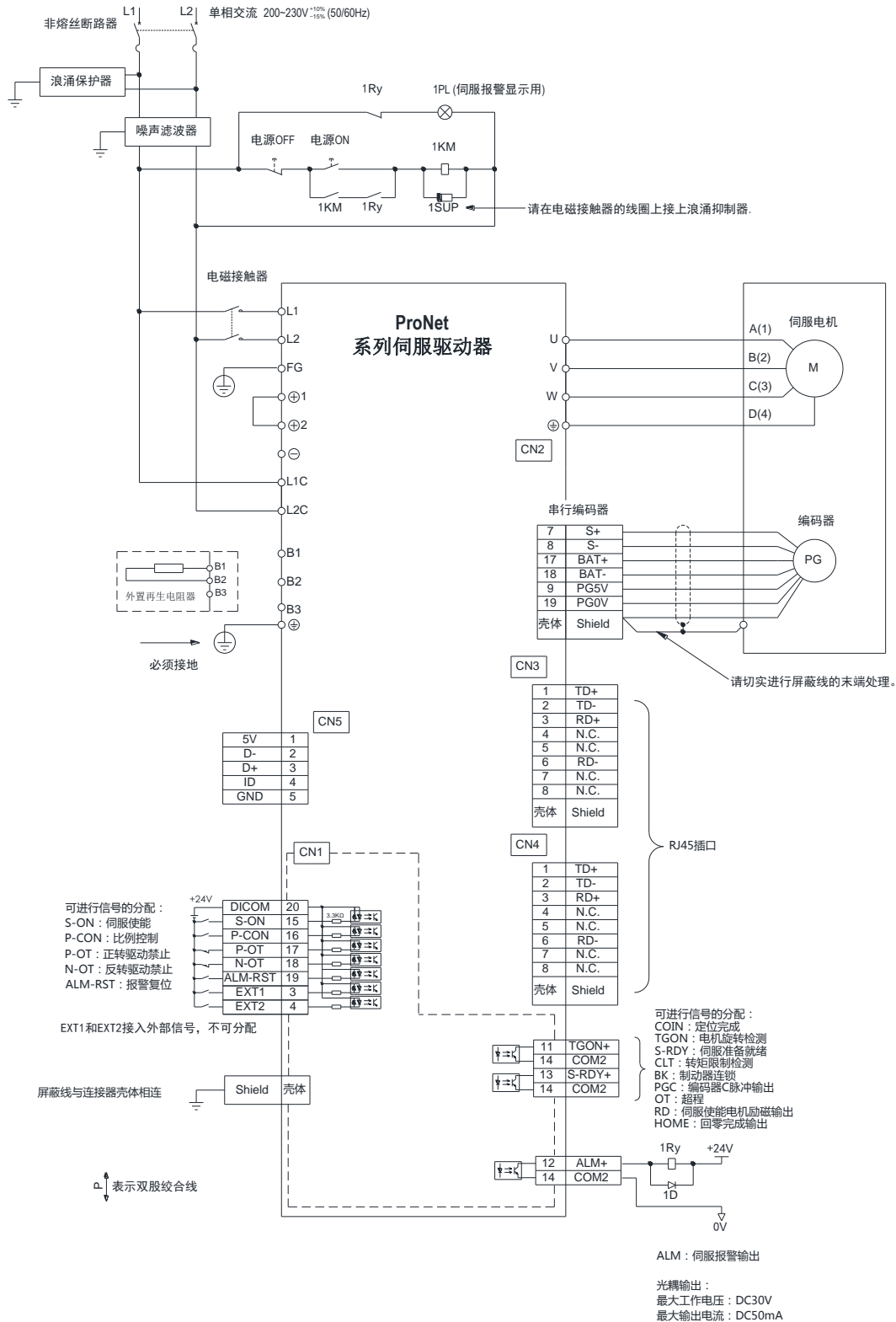

备注：

1. ProNet-A5A~04A型号的驱动器的主回路电源采用单相交流输入。
2. ProNet-A5A~04A型号的驱动器，外置再生电阻器建议选用电阻型号：60W，50Ω。
3. ProNet-A5~04A型号的驱动器使用外接再生电阻器时需将参数Pn521.0由“1”改为“0”。

3.5.2 三相 200V 电源规格 (ProNet-08A~50A)

ProNet-□□□MG 驱动器的接线实例如下图所示。

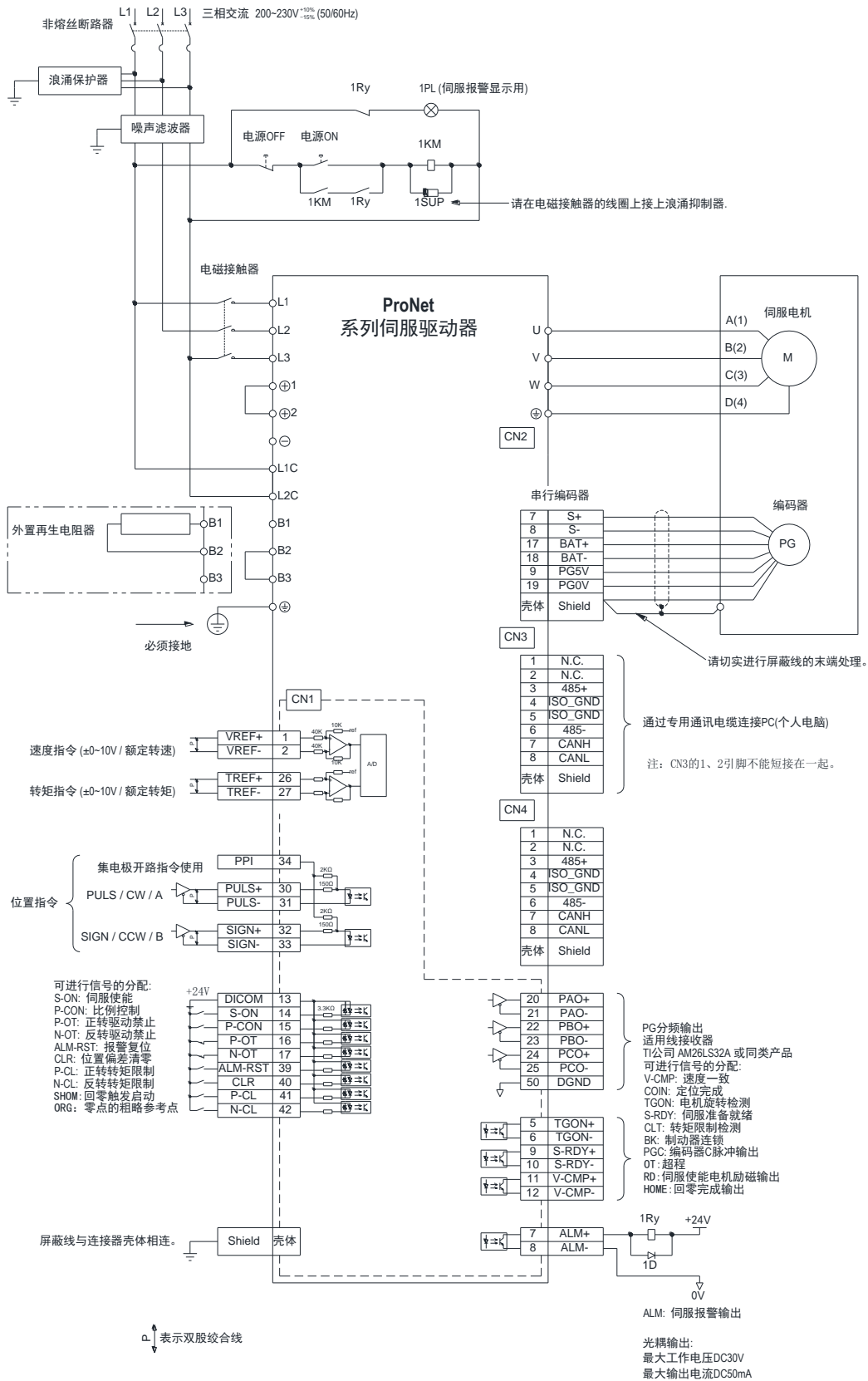

ProNet-□□□EG-EC 驱动器的接线实例如下图所示。

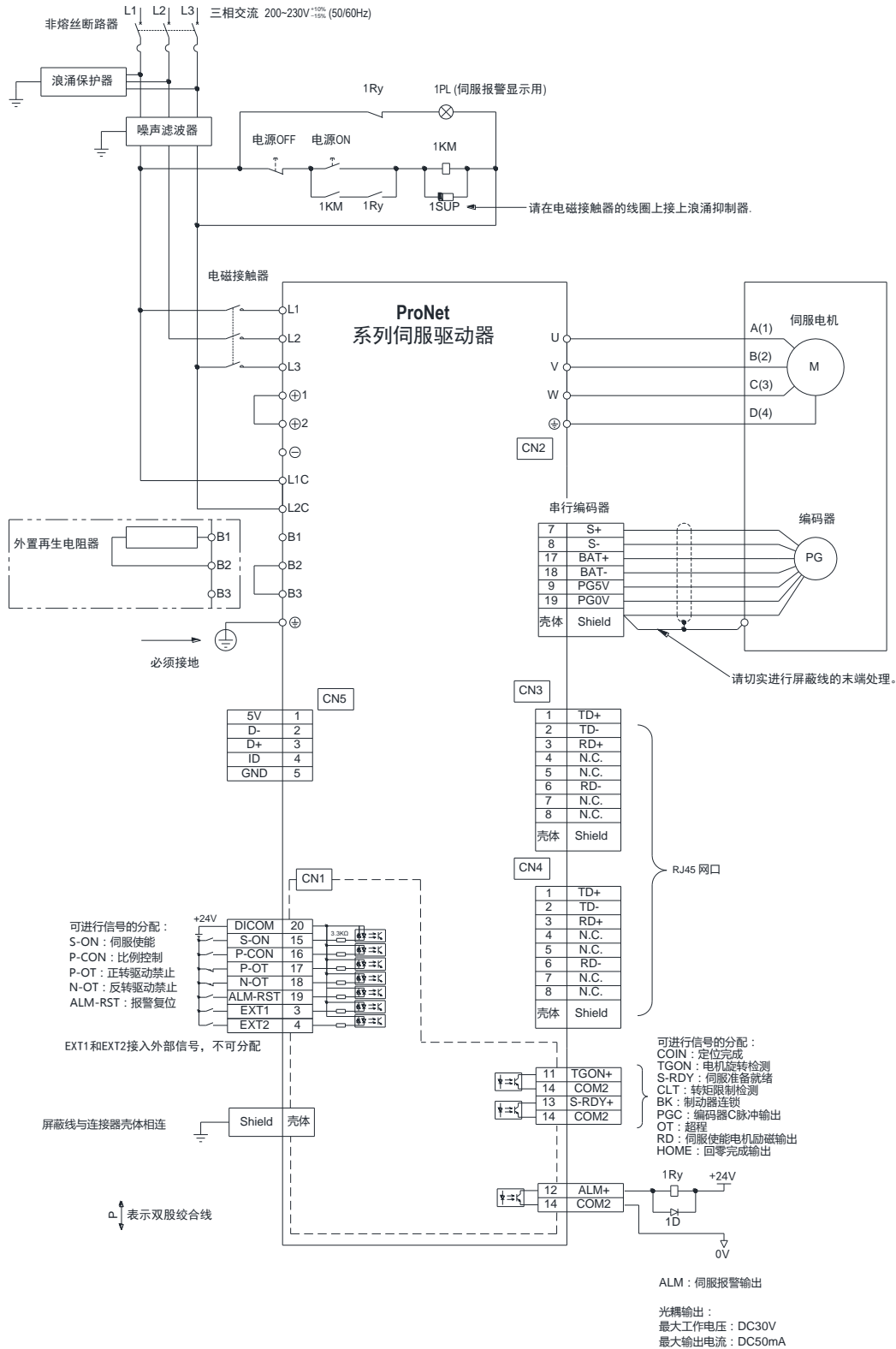

3.5.3 三相 400V 电源规格 (ProNet-10D~50D)

ProNet-□□□MG 驱动器的接线实例如下图所示。

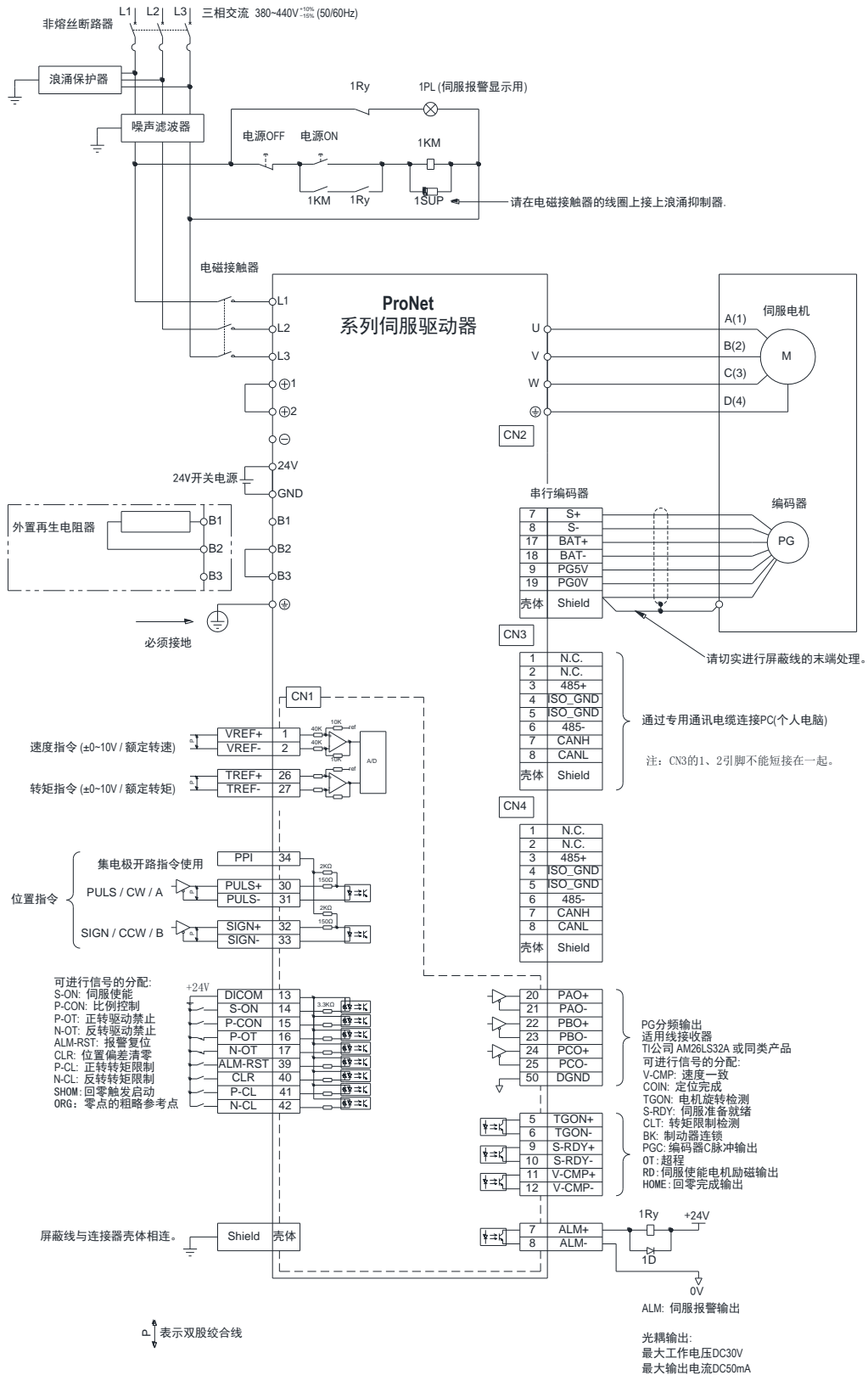

ProNet-□□□EG-EC 驱动器的接线实例如下图所示。

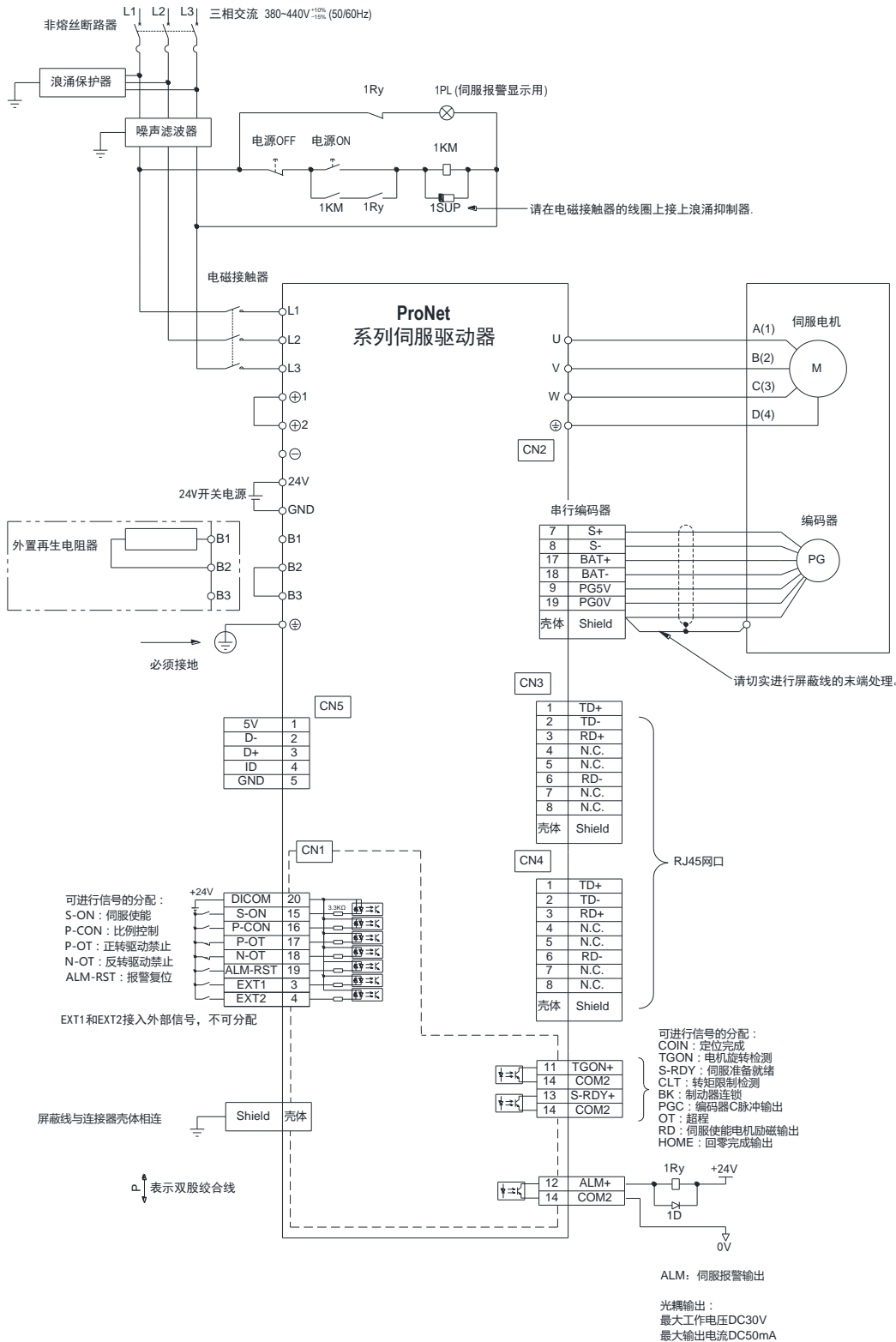

3.5.4 当为位置控制时

【注意】仅限 ProNet-□□□MG 驱动器。

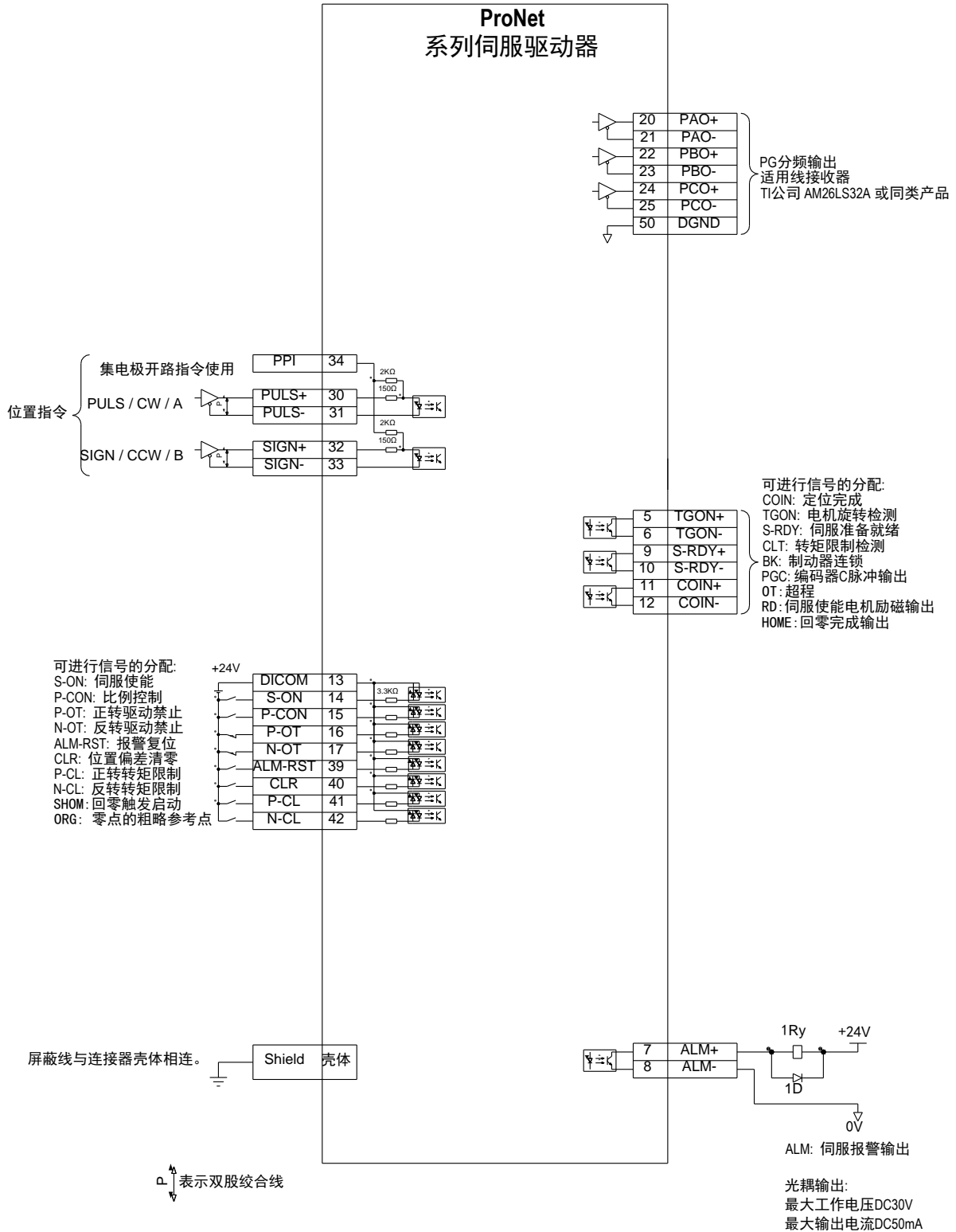

3.5.5 当为速度控制时

【注意】仅限 ProNet-□□□MG 驱动器。

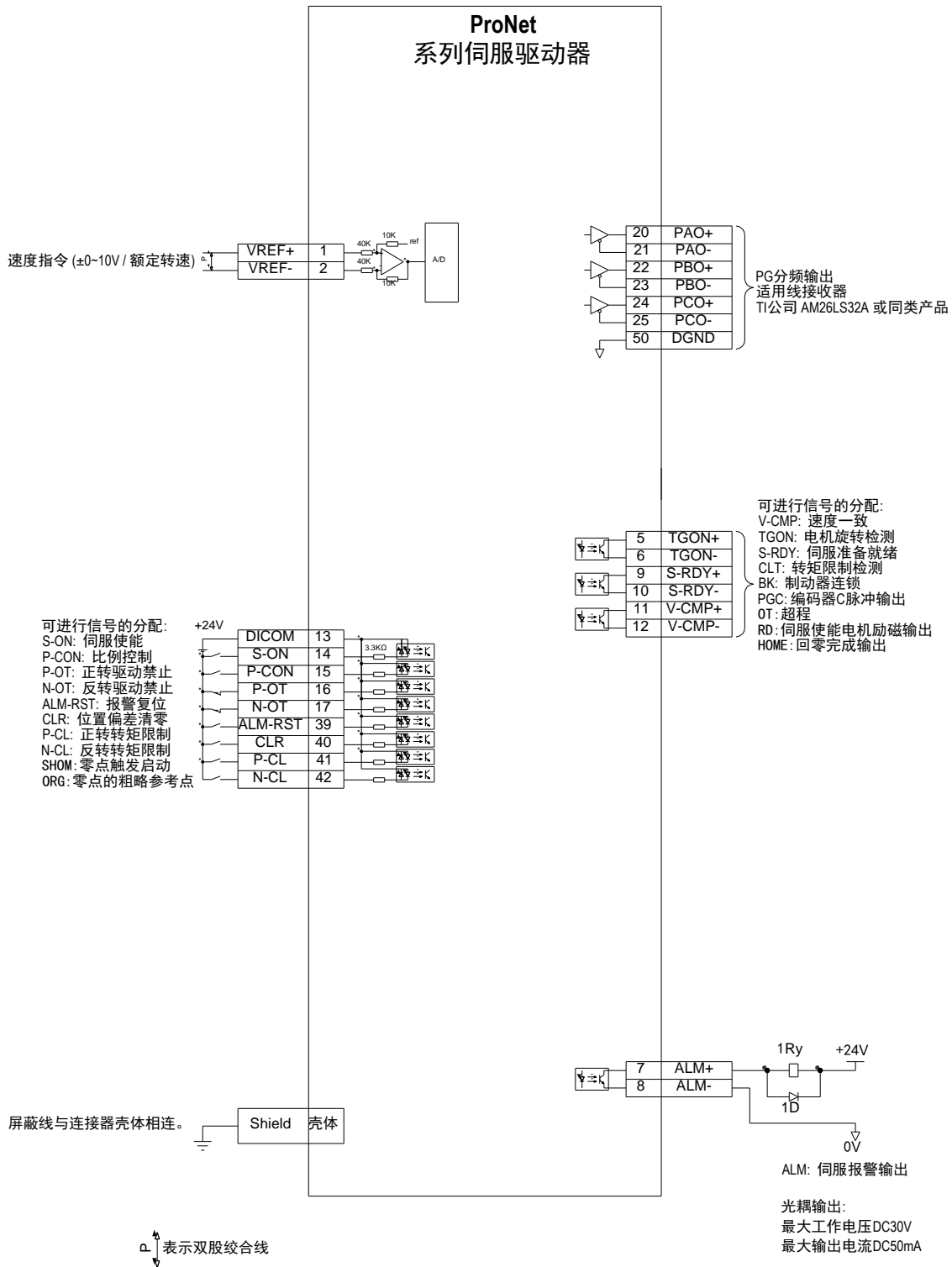

3.5.6 当为扭矩控制时

【注意】仅限 ProNet-□□□MG 驱动器。

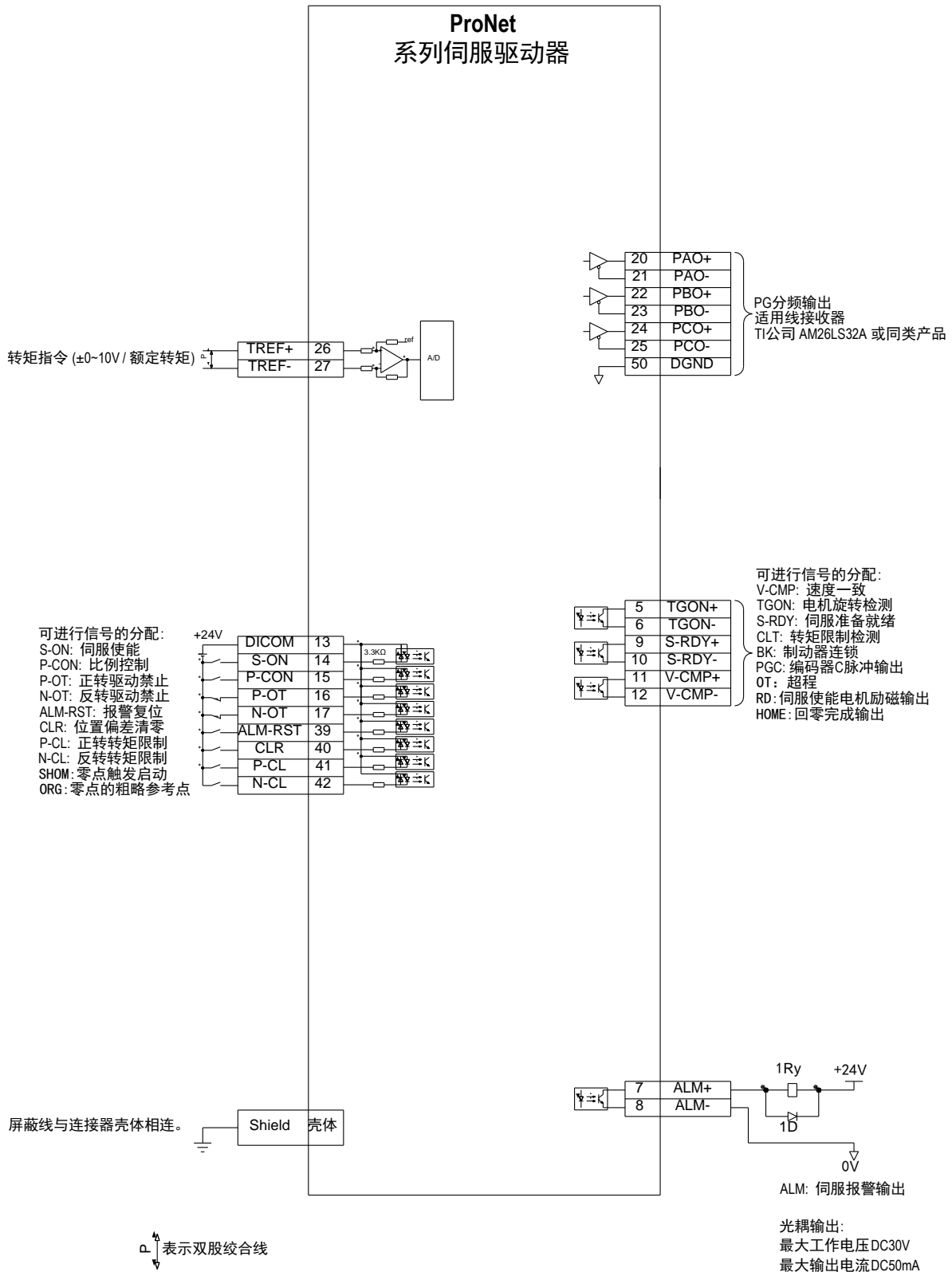

3.6 噪音抑制

3.6.1 噪音及其对策

由于伺服驱动器的主回路使用高速开关元件，因此在进行伺服单元外围的接线处理及接地处理时，可能会受到开关元件噪音的影响。

为防止噪音的发生，可根据需要，采取以下噪音对策。

- 请尽可能将指令输入设备及噪音滤波器设置在伺服驱动器的附近。
- 请务必在继电器、螺线管、电磁接触器的线圈上连接浪涌抑制器。
- 接线时，主回路电缆（电机主回路用电缆）与输入输出信号线应离开30cm 以上。不要放入同一套管或捆在一起。
- 不要与电焊机、电火花加工机等使用同一电源。即使不是同一电源，当附近有高频发生器时，请在主回路电缆的输入侧连接噪音滤波器。有关噪音滤波器的连接方法，请参照“(1) 噪音滤波器”。
- 请进行适当的接地处理。有关接地处理，请参照“(2) 适当的接地处理”。

(1) 噪音滤波器

将噪音滤波器连接在适当的场所，以避免噪音对伺服驱动器造成不良影响。

以下是考虑了噪音对策的接线示例。

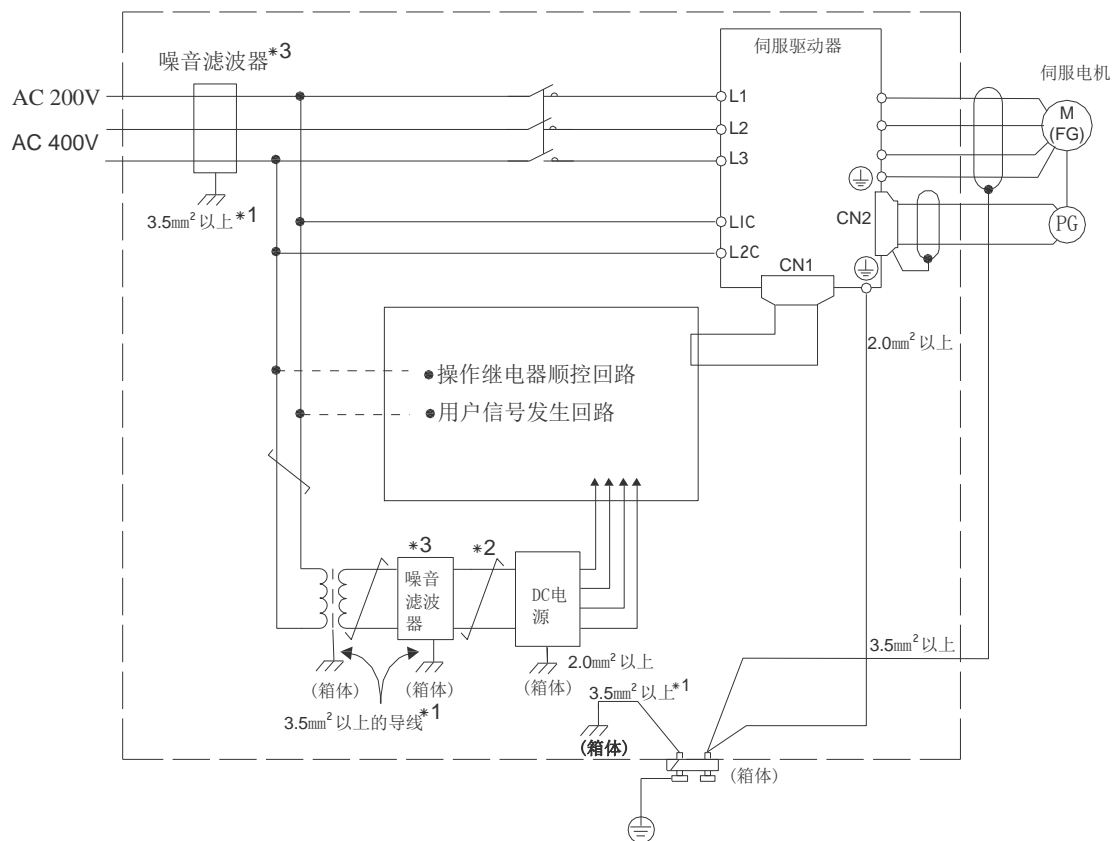

*1 连接外壳用的电线请尽量使用 3.5mm^2 以上的粗线(平扁铜线较适合)。

*2 部请尽量使用双股绞合线进行接线。

*3 关于噪音滤波器的使用，请遵守“3.6.2 连接噪音滤波器时的注意事项”的注意事项。

(2) 适当的接地处理

为防止因噪音影响而造成误动作，以下对适当的接地处理方法进行说明。

■ 电机框架的接地

当伺服电机经由机械接地时，开关干扰电流会从伺服单元的主回路通过伺服电机的寄生电容流出。为了防止这种现象发生，请务必将伺服电机的电机框架端子（FG）和伺服单元的接地端子相连。另外，接地端子“⊕”必须接地。

■ 输入输出信号电缆中出现噪音时

在输入输出信号电缆中出现噪音等情况时，应对该输入输出信号电缆的OV线（SG）实施单点接地。电机主回路接线套有金属套管时，务必对金属套管及接线盒实施单点接地。

(3) 安装在控制柜内的注意事项

■ 当伺服驱动器安装在控制柜内时，柜内应有一块金属背板用于固定伺服驱动器及其他外围设备。滤波器应安装在背板上且靠近机柜电源线接入开孔处。用螺丝将滤波器壳体良好地固定于背板上，滤波器的接地端子应接到控制柜接地端子上。

■ 伺服驱动器必须安装在金属背板上，且确保散热器面接地，伺服驱动器的接地端子应接到控制柜接地端子上。

3.6.2 连接噪音滤波器时的注意事项

连接噪音滤波器时的注意事项如下所示。

(1) 关于制动器电源用噪音滤波器

使用带保持制动器的伺服电机时，请在制动器电源输入处使用SCHAFNER 公司生产的噪音滤波器。

伺服驱动器功率大小与滤波器电流大小的对应关系如下：

| 伺服驱动器功率 | 滤波器电流大小 |
|---------|---------|
| 0.05 kW | 0.7A |
| 0.1 kW | 1.4A |
| 0.2kW | 1A |
| 0.4kW | 2A |
| 0.75kW | 4A |
| 1 kW | 4A |
| 1.5 kW | 6A |
| 2 kW | 8A |
| 3 kW | 12A |
| 5 kW | 20A |

备注：1. 单相供电的驱动器应选用单相滤波器，三相供电的驱动器应选用三相滤波器。

2. 请结合所需的参数（如：工作电压、工作电流、生产厂家等），选择合适的滤波器。

3. 400V伺服驱动器推荐使用滤波器品牌型号如下：

| 驱动器型号 | 坚力滤波器型号 | SCHAFFNER型号 |
|------------|----------|----------------|
| ProNet-10D | DL-5EB | FN3025HP-10-71 |
| ProNet-20D | DL-10EB | FN3025HP-10-71 |
| ProNet-30D | DL-15EB3 | FN3025HP-20-71 |
| ProNet-50D | DL-25EB3 | FN3025HP-30-71 |

(2) 噪音滤波器安装、接线时的注意事项

噪音滤波器的安装、接线请遵守以下注意事项。

请将输入配线与输出配线分开。另外，请勿对输入、输出接线使用同一套管，也不要将其捆扎在一起。

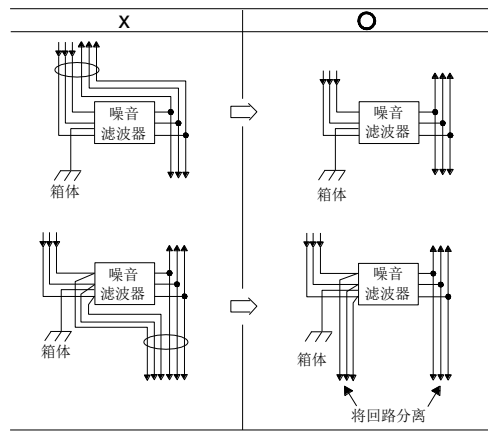

噪音滤波器的地线请与输出接线分开设置。另外，地线请勿与噪音滤波器的输出接线及其他信号线使用同一套管，也不要将其捆扎在一起。

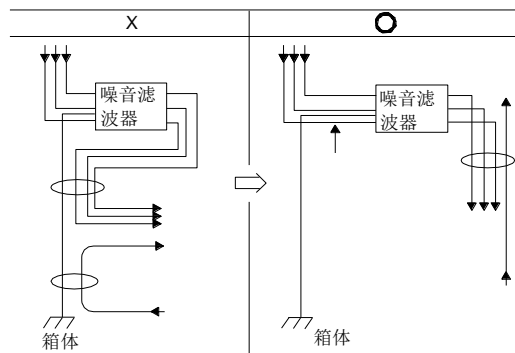

噪音滤波器的外壳应该安装在接地板上，不可直接安装在控制柜带漆的表面。

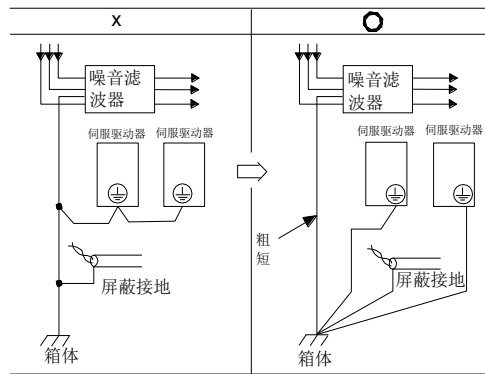

控制柜内部有噪音滤波器时，请将噪音滤波器的地线和控制柜内其他设备的地线，连接在控制柜的接地板上之后再行接地。

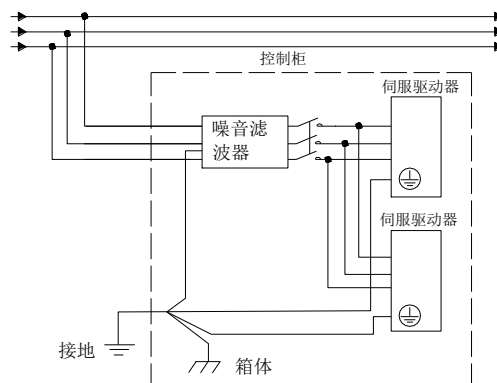

3.7 EMC 设置条件

下面示出了ESTUN伺服电机与ProNet伺服驱动器配套试验时的EMC标准(EN61326-1:2006)认定条件。

(1) EMC 认定的设置条件

下面说明ProNet伺服驱动器的EMC 认定试验设置条件。这里记载的EMC 设置条件是本公司接受的试验条件，EMC 电平会因实际装置构成、配线状态以及其他条件而异。

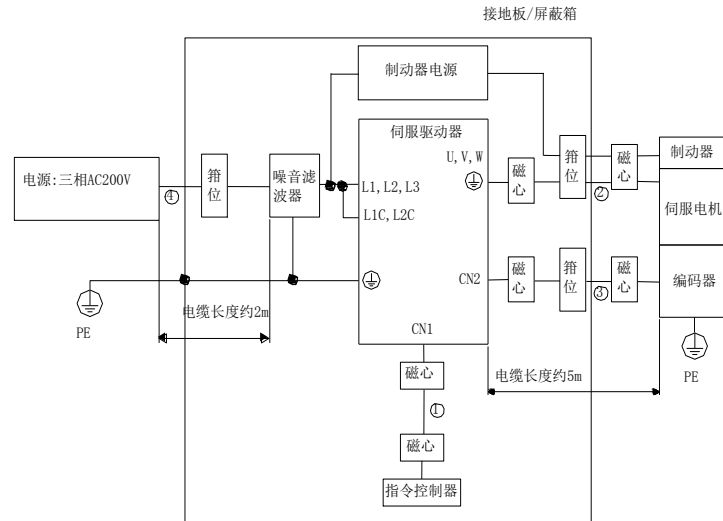

| 记号 | 电缆名称 | 规格 |
|----|-----------|-----|
| ① | 输入输出信号用电缆 | 屏蔽线 |
| ② | 电机主电路用电缆 | 屏蔽线 |
| ③ | 编码器电缆 | 屏蔽线 |
| ④ | 电源线用电缆 | 屏蔽线 |

注：该图以三相200VAC驱动器连接为例

(2) 电缆上的铁氧体磁芯安装与电缆的固定

(a) 铁氧体磁芯的安装方法

在铁氧体磁芯上将电缆缠绕2圈(请参照下图)。

各电缆的铁氧体磁芯安装位置如下表所示。

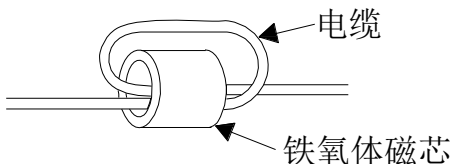

| 电缆名称 | 铁氧体磁芯的安装位置 |
|-----------|---------------|
| 输入输出信号用电缆 | 指令控制器与伺服驱动器附近 |
| 电机主电路用电缆 | 伺服驱动器与伺服电机附近 |
| 编码器电缆 | 伺服驱动器与伺服电机附近 |

(b) 推荐的铁氧体磁芯型号

| 电缆名称 | 铁氧体磁芯型号 | 生产厂家 |
|-----------|-----------|-------|
| 输入输出信号用电缆 | ESD-SR-25 | TOKIN |
| 编码器电缆 | | |
| 电机主电路用电缆 | 400W及以下 | TDK |
| | 750W及以上 | |

(c) 电缆的固定

用导电性固定件(电缆夹) 固定电缆的屏蔽层部分, 并固定在接地板上。

· 电缆夹实例

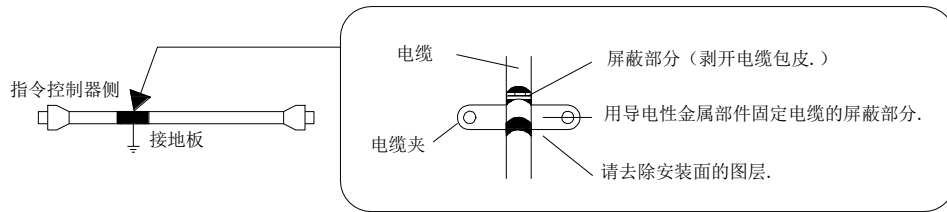

(d) 屏蔽箱

为了屏蔽来自伺服驱动器的电磁干扰(EMI), 需要使用屏蔽箱(密闭的金属壳体)。屏蔽箱必须具有可使屏蔽箱主体、门、冷却装置等接地的构造。屏蔽箱的开口部分应尽可能小。

注意:

建议客户按照上述方法布置系统, 对于客户现场未采用本章节推荐配置而引起的电磁干扰风险, 本公司不承担相应的法律责任。

3.8 多台伺服驱动器的使用

使用多台伺服驱动器时, 其配线实例如下图所示。

各伺服驱动器的警报输出“ALM”全部串联连接以使警报检测继电器动作。

ALM 输出为警报状态时, 输出晶体管为OFF。

配线用断路器以及噪音滤波器各一个, 可以共用。请选择规格适合于多台伺服驱动器合计电源容量(考虑负载条件)的配线用断路器以及噪音滤波器。

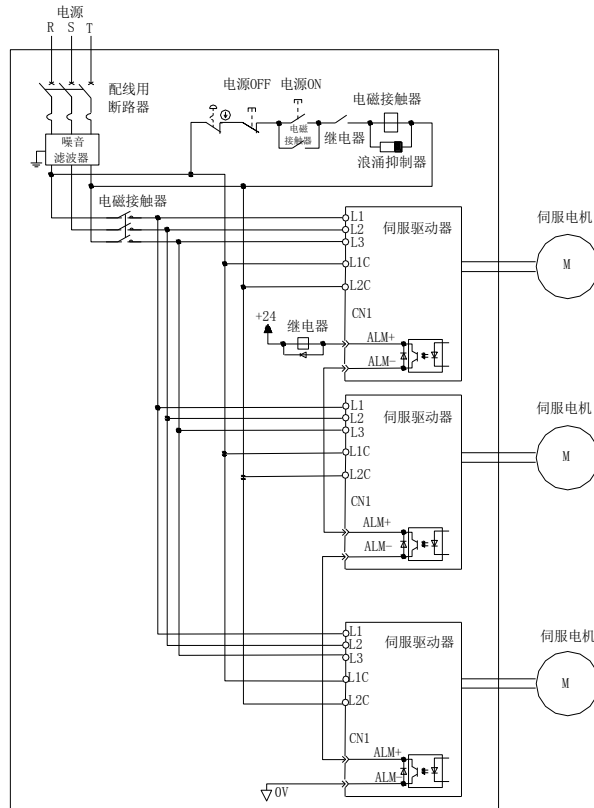

注:

- 1、配线时使电源的S相成为接地相。
- 2、该图以三相200VAC驱动器连接为例。

第 4 章

运 行

4.1 试运行

请在配线结束后，进行试运行。

请按顺序进行下述3个试运行。下面就速度控制模式(标准设定)与位置控制模式进行说明。没有特别说明时，使用出厂时设定的用户参数。

| | |
|-----------------------------------|---|
| (1) 伺服电机单体的试运行(请参照 4.1.1) | |
| | <p>■ 目的</p> <p>在伺服电机轴未与机械连接的状态下运行伺服电机。</p> <p>确认以下配线是否正确。</p> <ul style="list-style-type: none"> · 电源电路配线 · 伺服电机配线 · 编码器配线 · 伺服电机的旋转方向、转速 |
| (2) 通过上级指令进行伺服电机单体的试运行(请参照 4.1.2) | |
| | <p>■ 目的</p> <p>在伺服电机轴未与机械连接的状态下运行伺服电机。</p> <p>确认以下配线是否正确。</p> <ul style="list-style-type: none"> · 与指令控制器的输入输出信号配线 · 伺服电机旋转方向、转速、旋转量的确认 · 制动器、超程等保护功能的动作确认 |
| (3) 机械与伺服电机配套试运行(请参照 4.1.3) | |
| | <p>■ 目的</p> <p>将伺服电机连接到机械上，进行试运行。</p> <p>根据机械的特性，调整伺服驱动器。</p> <ul style="list-style-type: none"> · 伺服电机的转速与机械的移动距离 · 所需用户参数的设定 |

| 步骤 | 项目 | 内容 | 指令 |
|----|-----------|---|--------|
| 1 | 设置·安装 | 根据设置条件设置伺服电机、伺服驱动器。(但需首先进行无载状态下的动作确认,因此请不要将伺服电机连接到机械上。) | - |
| ↓ | | | |
| 2 | 配线·接线 | 请连接电源电路L1、L2、L3,伺服电机的配线(U, V, W),输入输出信号配线(CN1),编码器配线(CN2)。但在“(1) 伺服电机单体的试运行”期间,拆下CN1 连接器。 | - |
| ↓ | | | |
| 3 | 接通电源 | 请接通电源。请用面板操作器确认伺服驱动器有无异常。使用带绝对值编码器的伺服电机时,请进行编码器的设置。 | - |
| ↓ | | | |
| 4 | 点动(JOG)运行 | 请在无载状态下对伺服电机单体进行JOG 运行。 | JOG 运行 |
| ↓ | | | |
| 5 | 输入信号的连接 | 将试运行所需的输入输出信号(CN1)连接到伺服驱动器上。 | - |
| ↓ | | | |
| 6 | 输入信号的确认 | 利用内部监视功能确认所输入的信号。 请接通电源,确认紧急停止、制动器、超程等保护动作是否正常地进行。 | - |
| ↓ | | | |
| 7 | 伺服ON信号输入 | 输入伺服 ON 信号,将伺服电机置于通电状态。 | 上级指令 |
| ↓ | | | |
| 8 | 指令输入 | 输入要使用的控制模式的指令,确认伺服电机可以正常地运行。 | 上级指令 |
| ↓ | | | |
| 9 | 保护动作 | 请切断电源。请将伺服电机连接机械上。 使用带绝对值编码器的伺服电机时,请进行绝对值编码器的设置以及指令控制器的初始设定以对准机械的原点位置。 | - |
| ↓ | | | |
| 10 | 所需用户参数的设定 | 与步骤8的指令输入同样,通过指令控制器进行运行并设定所需的用户参数以使机械的移动方向、移动距离以及移动速度与指令内容相符。 | 上级指令 |
| ↓ | | | |
| 11 | 运行 | 现在就可以运行了。请根据需要进行伺服增益的调整。 | 上级指令 |

4.1.1 伺服电机单体的试运行



- 断开伺服电机与机械之间的连接部分，仅使伺服电机单体处于固定的状态下。
为了避免意想不到的事故，在本项的说明中，将伺服电机置于空载状态(联轴节与皮带等脱离的伺服电机单体的状态)，进行试运行。



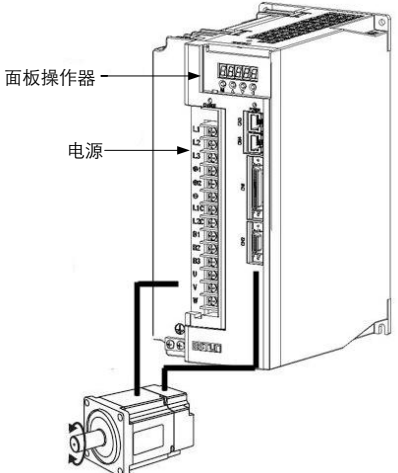

在本项中确认电源与电机主电路用电缆、编码器电缆是否正确配线。伺服电机在试运行状态下不能平滑旋转的很多原因就是这类配线错误。因此请再次确认。

确认配线正确之后，请按下面所示的编号顺序进行伺服电机单体的试运行。

| 步骤 | 内容 | 确认方法与补充说明 |
|----|---|--|
| 1 | <p>请将伺服电机固定牢靠。</p> | <p>将伺服电机的安装面(法兰)固定在机械上。 伺服电机旋转时可能会进行左右旋转。 请不要将伺服电机轴连接到机械上。</p> |
| 2 | <p>请确认电源电路、伺服电机以及编码器的配线。</p> | <p>在输入输出信号用连接器(CN1)没有连接的状态下，请确认电源电路与伺服电机的配线。 有关主电路的配线实例，请参照“3.1 主电路的配线”。</p> |
| 3 | <p>请接通控制电源与主电路电源。</p> <p>正常状态</p> <p>交互显示</p> <p>发生警报时的显示实例</p> | <p>如果正常供电，伺服驱动器正面的面板操作器上就会出现左图所示的显示。显示内容的意思是禁止正转驱动(P-OT)，禁止反转驱动(N-OT)。 出现左图“发生警报时的显示实例”所示的警报显示时，可认为是电源电路、电机主电路用电缆或者编码器电缆的配线有问题。请切断电源，确定产生问题的位置，采取纠正措施以恢复左图所示的“正常状态”。</p> |

| 步骤 | 内容 | 确认方法与补充说明 |
|----|---|--|
| 4 | 使用带制动器的伺服电机时，必须在驱动伺服电机之前释放制动器。 使用绝对值编码器时，必须在驱动伺服电机之前进行编码器的设置。 | 请参照“4.3.4 保持制动器的设定”。 请参照“4.5 速度控制(模拟量电压指令)运行”。 |
| 5 |  | <p>操作面板操作器，执行“点动(JOG)模式运行(Fn002)”。</p> <p>利用INC键确认正转，利用DEC键确认反转。</p> <p>如果未出现警报显示并且按照设定内容运行，则“伺服电机单体的试运行”完成。结束“点动(JOG)模式运行(Fn002)”，切断电源。</p> <p>有关面板操作器的操作方法，请参照“第5章 面板操作器的使用方法”。</p> <p>伺服电机的转速可通过用户参数“JOG速度(Pn305)”进行变更。出厂时已设定为500rpm。</p> |

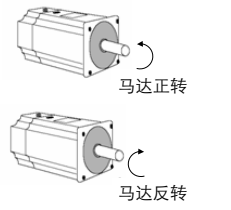
■ 点动 (JOG) 模式运行 (Fn002)

| 步骤 | 操作后的显示 | 操作面板 | 说明 |
|----|---|--------------|---|
| 1 |  | MODE 键 | 按 MODE 键，选择辅助功能模式。 |
| 2 |  | INC 键或 DEC 键 | 按 INC 键或 DEC 键，选择点动 (JOG) 运行模式的功能号码。 |
| 3 |  | ENTER 键 | 按 ENTER 键，进入点动 (JOG) 运行模式。 |
| 4 |  | MODE 键 | 按 MODE 键，进入伺服 ON (电机通电) 状态。 |
| 5 |  | INC 键或 DEC 键 | 按 INC 键 (正转) 或 DEC 键 (反转)，按键期间，电机转动。 |
| 6 |  | MODE 键 | 按 MODE 键，进入伺服 OFF (电机断电) 状态。 |
| 7 |  | ENTER 键 | 按 ENTER 键，返回功能号码的显示。此时伺服 OFF (电机非通电状态)。 |

注意：

伺服电机的旋转方向取决于用户参数 Pn001.0 的“旋转方向的选择”。上例所示为 Pn001.0 的出厂时的设定。

| | | | | |
|-------------------------------------|--------|-----|--------|----------|
| Pn305 | JOG 速度 | 速度 | 位置 | 扭矩 |
| | 设定范围 | 单位 | 出厂时的设定 | 是否需要重新上电 |
| | 0~6000 | rpm | 500 | 不需要 |
| 设定辅助功能“点动(JOG)模式运行(Fn002)”的电机转速指令值。 | | | | |

在指令控制器没有发出指令的情况下，也可以用操作面板运行伺服电机。

另外，请注意，在点动(JOG)模式运行中，禁止正转驱动(P-OT)与禁止反转驱动(N-OT)信号无效。

4.1.2 通过上级指令进行伺服电机单体的试运行

【注意】 本功能仅限 ProNet-□□□MG 驱动器。

在本项当中，确认从指令控制器输入到伺服驱动器的伺服电机移动指令与输入输出信号是否正确设定。确认指令控制器与伺服驱动器之间的配线与极性是否正确，伺服驱动器的动作设定是否正确等。这是将伺服电机连接到机械之前的最终确认。

(1)基于上级指令的伺服ON指令

必须配置下述外部输入信号电路与等价信号电路。

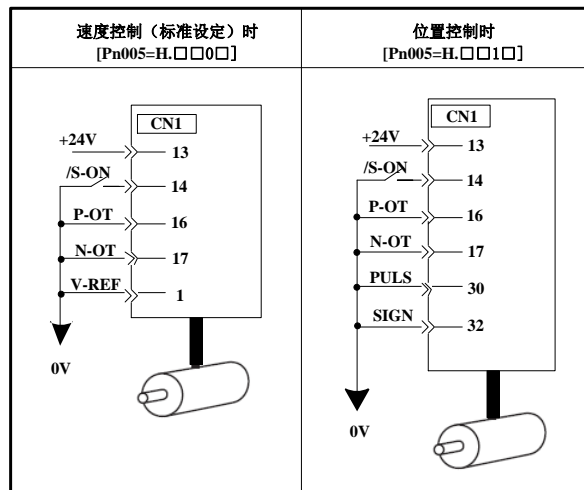

(2)速度控制模式下的运行步骤(Pn005=H.□□0□)

必须配置下述外部输入信号电路与等价信号电路。

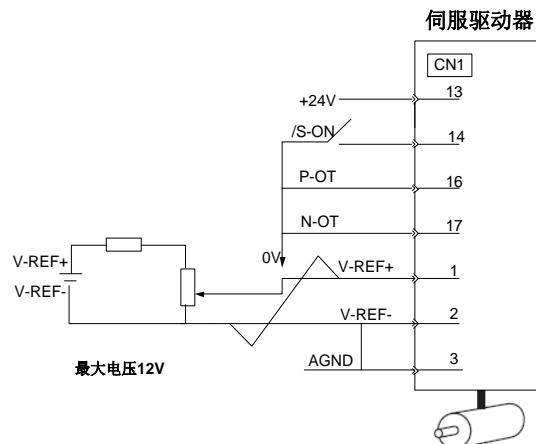

| 步骤 | 内容 | 确认方法与补充说明 |
|----|--|--|
| 1 | 请再次确认电源与输入信号电路，确认速度指令输入(V-REF+与V-REF-之间的电压)为0V。 | 请参照上图所示的输入信号电路。 |
| 2 | 请将伺服 ON(/S-ON)输入信号置为 ON。 | 如果伺服电机进行微小旋转，则请参照“4.5.3 指令偏移量的调整”，进行伺服电机不旋转的设定。 |
| 3 | 请将速度指令输入(V-REF+与V-REF-之间的电压)的电压从0V开始缓缓提升。 | 出厂时的设定为6V/额定转速。 |
| 4 | 请确认输入到伺服驱动器中的速度指令(Un001 [min ⁻¹])的值。 | 有关显示方法请参照“5.1.6 监视模式操作”。 |
| 5 | 请确认伺服电机转速(Un000 [min ⁻¹])的值。 | 有关显示方法请参照“5.1.6 监视模式操作”。 |
| 6 | 请确认步骤 4 与 5 的值(Un001 与 Un000)相等。 | 变更速度指令输入电压以确认多个速度指令值时 Un001=Un000 是否成立。 |
| 7 | 请确认模拟速度指令输入增益或者电机旋转方向。 | 变更模拟速度指令输入增益(Pn300)时，请参考下式。 Un001 = (V-REF电压)[V] × Pn300 想在不改变速度指令输入电压极性的情况下改变电机旋转方向时，请参照“4.3.2 电机旋转方向的切换”。变更之后请再从步骤2开始执行。 |
| 8 | 如果将速度输入指令置为0V时进入伺服OFF状态，则表明伺服电机单体的试运行已经完成。 | |

■在指令控制器上配置位置控制时

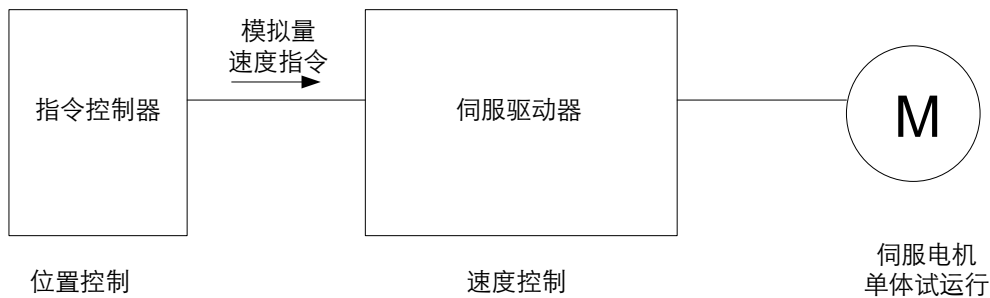

将伺服驱动器置于速度控制并在指令控制器配置位置控制时，请在上述“速度控制模式下的运行步骤”之后，进行下述事项の確認。

| 步骤 | 内容 | 确认方法与补充说明 |
|----|--|---|
| 9 | 请再次确认输入信号电路，确认速度指令输入(V-REF+与V-REF-之间的电压)为0V。 | 请参照上述输入信号电路。 |
| 10 | 请将伺服 ON(/S-ON)输入信号置为 ON。 | 如果伺服电机进行微小旋转，则请参照“4.5.3 指令偏移量的调整”，进行伺服电机不旋转的设定。 |

| | | |
|----|---|---|
| 11 | 从指令控制器发出易于事先确认的电机旋转量(比如电机旋转1圈)指令, 通过目视以及电机旋转角监视(Un004[脉冲])确认已发出指令的电机旋转量与已经旋转的电机旋转量。 | 有关显示方法请参照“5.1.6 监视模式操作”。 编码器旋转角脉冲数(Un004[脉冲]): 从原点开始的脉冲数。 |
| 12 | 步骤11的旋转量出现差异时, 请正确地设定从伺服驱动器输出编码器脉冲的PG分频(Pn200)。 | 有关设定方法, 请参照“4.5.8 编码器信号输出”。 PG分频比(Pn200[P/Rev]): 每旋转1圈的编码器脉冲数。 |
| 13 | 如果将速度输入指令置为0V时进入伺服OFF状态, 则表明指令控制器设定为位置控制的试运行已经完成。 | |

(3)位置控制模式下的运行步骤(Pn005=H.□□1□)

必须配置下述外部输入信号电路与等价信号电路。

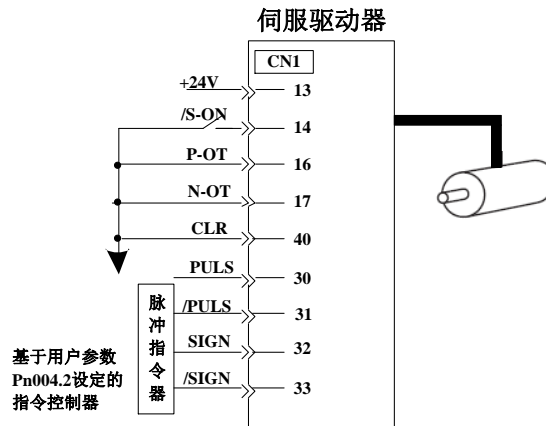

| 步骤 | 内容 | 确认方法与补充说明 |
|----|--|--|
| 1 | 请确认指令脉冲形态与上级脉冲指令器的脉冲输出形态保持一致。 | 指令脉冲形态由 Pn004.2 设定。 |
| 2 | 设定指令单位, 根据指令控制器设定电子齿数比。 | 电子齿数比由 (Pn201 或 Pn203) /Pn202 决定。 |
| 3 | 请接通电源, 并将伺服 ON(/S-ON)输入信号置为 ON。 | |
| 4 | 利用易于事先确认的电机旋转量(比如电机旋转1圈), 从指令控制器输出慢速指令脉冲。 | 请将指令脉冲速度设定为电机转速处在 100 min ⁻¹ 左右的安全速度。 |
| 5 | 请确认以输入指令脉冲计数器(Un013, Un014[脉冲])的指令前后的变化量输入到伺服驱动器中的指令脉冲数。 | 有关显示方法请参照“5.1.6 监视模式操作”。 |
| 6 | 请确认电机实际位置Un009、Un010与Un013、Un014是否相同。 | 有关显示方法请参照“5.1.6 监视模式操作”。 |
| 7 | 请确认是否与发出指令的伺服电机的旋转方向一致。 | 请确认已输入脉冲的极性与输入指令脉冲的形态。 |
| 8 | 请从指令控制器输入一定速度的大电机旋转量的脉冲指令。 | 请将指令脉冲速度设定为电机转速处在 100 min ⁻¹ 左右的安全速度。 |

| | | |
|----|--|---|
| 9 | 请通过输入脉冲给定频率(Un008[min^{-1}])确认输入到伺服驱动器中的指令脉冲频率是否正常。 | 有关显示方法请参照“5.1.6 监视模式操作”。 |
| 10 | 请通过电机转速(Un000[min^{-1}])确认电机速度。 | 有关显示方法请参照“5.1.6 监视模式操作”。 |
| 11 | 请确认电机旋转方向。 | 想在不改变输入指令脉冲形态的情况下改变电机旋转方向时,请参照“4.3.2 电机旋转方向的切换”。变更之后请再从步骤8开始执行。 |
| 12 | 如果停止脉冲指令输入时进入伺服OFF状态,那么使用上级位置指令的伺服电机单体位置控制模式下的试运行已经完成。 | |

4.1.3 机械与伺服电机配套试运行

危险

· 请按指示进行本节所示的操作。

在伺服电机和机械连接后的状态下,如果发生操作错误,则不仅仅会造成机械的损坏,有时还可能会导致人身伤害事故。

请按照以下步骤进行试运行。

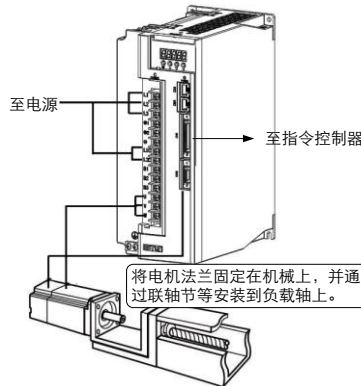

| 步骤 | 内容 | 确认方法与补充说明 |
|----|-------------------------------|---|
| 1 | 请接通电源,进行有关超程与制动器等保护功能的机械构成设定。 | 请参照“4.3 通用基本功能的设定”。 使用带制动器的伺服电机时,请在事先采取防止机械自然落下以及外力产生振动的应对措施的条件下确认制动器的动作。请确认伺服电机的动作与制动器动作均为正常。 请参照“4.3.4 保持制动器的设定”。 |
| 2 | 请根据使用的控制模式设定所需的用户参数。 | 根据使用的控制模式,请参照 “4.5 速度控制(模拟量电压指令)运行” “4.6 位置控制运行” “4.7 扭矩控制运行” |
| 3 | 请在切断电源的状态下,用联轴节等连接伺服电机与 | |

| | | |
|---|---|--|
| | 机械。 | |
| 4 | 请在确认伺服驱动器变为伺服OFF(伺服电机非通电状态)之后, 接通机械(指令控制器的)电源。请再次确认步骤1的保护功能是否正常地动作。 | 请参照“4.3 通用基本功能的设定”。 如果此后的步骤在运行时发生异常, 则可执行能够安全停止的紧急停止。 |
| 5 | 请根据“4.1.2 通过上级指令进行伺服电机单体的试运行”的各项目, 在机械与伺服电机已安装好的状态下进行试运行。 | 请确认结果与伺服电机单体的试运行相同。另外还请确认指令单位等设定与机械相符。 |
| 6 | 请再次确认用户参数设定与步骤2的控制模式相符。 | 请确认伺服电机是否按照机械动作规格进行运行。 |
| 7 | 请根据需要调整伺服增益以改善伺服电机的响应性。 | 试运行时可能会出现与机械的“磨合”不充分的情况, 因此请充分地进行试运行。 |
| 8 | 至此“机械与伺服电机配套试运行”已经完成。 | |

4.1.4 带制动器的伺服电机的试运行

带制动器的伺服电机的保持制动器动作由伺服驱动器的制动器联锁输出(/BK)信号进行控制。

在确认制动器动作的作业中, 请事先采取防止机械自然落下以及外力产生振动的应对措施。请在伺服电机与机械脱离的状态下确认伺服电机的动作与保持制动器的动作。如果各自的动作都正常, 则将伺服电机和机械连接在一起, 并进行试运行。

有关带制动器的伺服电机的配线、用户参数的设定, 请参照“4.3.4 保持制动器的设定”。

4.1.5 通过指令控制器进行位置控制

如前所述, 请务必在伺服电机与机械脱离之后再行伺服电机单体的试运行。请参照下表, 事先进行伺服电机动作、规格的确认为。

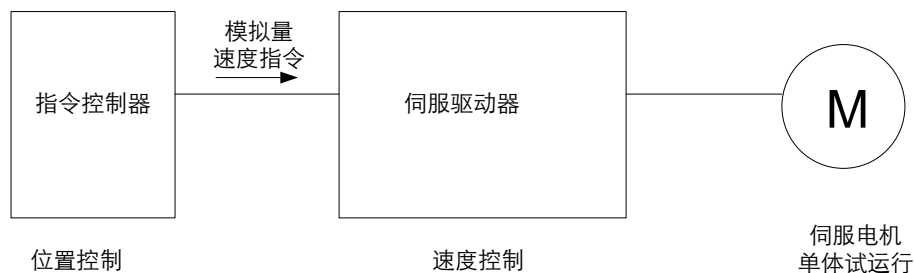

| 指令控制器的指令 | 确认事项 | 确认方法 | 重新修正的地方 |
|------------------------|--------|---|---------------------------------------|
| JOG动作(由指令控制器输入一定速度的指令) | 伺服电机转速 | 用下面的方法确认伺服电机的速度。 · 使用面板操作器的电机转速监视(Un000) · 以低速试着运行伺服电机。例如, 输入 60min^{-1} 的速度指令, 并确认每1秒钟旋转1圈。 | 请通过确认用户参数的设定值, 判断模拟速度指令输入增益Pn300是否正确。 |

| | | | |
|--------------------------|-------------------------|--|----------------------------------|
| 简单的定位 | 伺服电机旋转量 | 输入相当于伺服电机旋转1圈的指令，目视确认伺服电机轴旋转1圈。 | 请通过确认用户参数的设定值，判断PG分频比Pn200 是否正确。 |
| 超程动作 (使用P-OT与N-OT信号时) | 输入P-OT、N-OT信号，伺服电机是否停止。 | 伺服电机在连续旋转时，请确认在将P-OT、N-OT信号置为ON后，伺服电机停止运行。 | 如果伺服电机没有停止运行，请再次修正P-OT、N-OT 的配线。 |

4.2 控制方式的选择

下面就利用 ProNet 型伺服驱动器可进行的控制方式(控制模式)进行说明。

| 用户参数 | | 控制方式 | 参照 |
|-------|---------------------------------|---|------|
| Pn005 | H.□□0□ | 速度控制(模拟量电压指令) 利用模拟量电压速度指令控制伺服电机的转速。请在以下场合时使用。 · 想要控制转速时 · 使用来自伺服驱动器的编码器反馈分频输出并在指令控制器配置位置环、进行位置控制时 | 4.5 |
| | H.□□1□ | 位置控制(脉冲列指令) 利用脉冲列位置指令控制伺服电机的位置。 利用输入脉冲数控制位置，用输入脉冲的频率控制速度。 请在需要进行定位动作时使用。 | 4.6 |
| | H.□□2□ | 扭矩控制(模拟量电压指令) 利用模拟量电压扭矩指令控制伺服电机的输出扭矩。请在想要输出推压等所需扭矩时使用。 | 4.7 |
| | H.□□3□ | 速度控制(接点指令) ↔ 速度控制(零指令) 使用/P-CON, /P-CL, /N-CL总共3个输入信号，通过事先在伺服驱动器中设定好的运行速度进行速度控制。伺服驱动器可设定7个运行速度。(此时不需要模拟量电压指令。) | 4.8 |
| | H.□□4□ · · · H.□□E□ | 是与上述4个控制方式配套使用的切换模式。请选择适合客户用途的控制方式的切换模式。 | 4.10 |

4.3 通用基本功能的设定

4.3.1 伺服 ON 设定

对发出伺服电机通电/非通电状态指令的伺服ON信号(/S-ON)进行设定。

(1)伺服 ON 信号(/S-ON)

| 种类 | 信号名称 | 连接器针号 | 设定 | 意义 |
|----|-------|-------------------------------------|----------|-----------------------------|
| 输入 | /S-ON | ProNet-□□□MG: CN1_14 | ON=L 电平 | 伺服电机通电状态(伺服 ON 状态), 可运行。 |
| | | ProNet-□□□EG-EC: CN1_15 (出厂时的参数) | OFF=H 电平 | 伺服电机非通电状态(伺服 OFF 状态), 不能运行。 |

■ 重要

请务必在发出伺服ON信号之后再发出输入指令以启动/停止伺服电机。请不要先发出输入指令, 然后再使用/S-ON信号启动/停止伺服电机。如果重复进行AC电源的ON与OFF, 则会使内部组件老化, 导致事故发生。

/S-ON 信号可通过用户参数将输入的连接器的针号分配给别处, 请参照“3.2.2 输入与输出信号名称及其功能”。

(2)选择使用/不使用伺服ON信号

可通过用户参数对伺服ON进行设定。此时不需要/S-ON的配线, 但由于伺服驱动器在电源ON的同时变为动作状态, 因此请小心处理。

| 用户参数 | | 意义 |
|-------|--------|----------------------------------|
| Pn000 | b.□□□0 | 外部S-ON有效(出厂时的设定) |
| | b.□□□1 | 外部 S-ON 无效, S-RDY 输出后自动打开电机激励信号。 |

· 变更本用户参数后, 必须重新启动电源以使设定生效。

4.3.2 电机旋转方向的切换

只需反转伺服电机的旋转方向而不必变更送入伺服驱动器的指令脉冲与指令电压的极性。

此时, 轴的移动方向(+, -)反转, 但编码器脉冲输出以及模拟量监视信号等来自伺服驱动器的输出信号的极性保持不变。

标准设定时的“正转方向”从伺服电机的负载侧观看是“逆时针旋转”。

| 用户参数 | 名称 | 指令 | |
|-------|--------------------------------------|-----------------------|-----------------------|
| | | 正转指令 | 反转指令 |
| Pn001 | b.□□□0 标准设定 (CCW为正转) (出厂设定) | <p>从伺服驱动器输出的编码器信号</p> | <p>从伺服驱动器输出的编码器信号</p> |

| | | |
|--|------------------|--|
| b.□□□1 | 反转模式 (CW 为正转) | |
| <p>切换P-OT, N-OT 的方向。Pn001=b.□□□0(标准设定)时, CCW方向为P-OT, Pn001=b.□□□1(反转模式)时, CW方向为P-OT。</p> | | |

4.3.3 超程设定

超程是指机械的可动部分超越可移动设定区域时, 使限位开关动作(ON)的状态, 伺服驱动器的超程功能就是在这种情况下进行强制停止的功能。

(1)超程信号的连接

为了使用超程功能, 请将下述超程限位开关的输入信号正确地连接到伺服驱动器CN1连接器的相应针号上。

| 种类 | 信号名称 | 连接器针号 | 设定 | 意义 |
|----|------|-------------------------------------|----------|----------------|
| 输入 | P-OT | ProNet-□□□MG: CN1_16 | ON=L 电平 | 可正转侧驱动(通常运行) |
| | | ProNet-□□□EG-EC: CN1_17 (出厂时的设定) | OFF=H 电平 | 禁止正转侧驱动(正转侧超程) |
| 输入 | N-OT | ProNet-□□□MG: CN1_17 | ON=L 电平 | 可反转侧驱动(通常运行) |
| | | ProNet-□□□EG-EC: CN1_18 (出厂时的设定) | OFF=H 电平 | 禁止反转侧驱动(反转侧超程) |

在直线驱动等情况下, 为了防止机械损坏, 请务必按下图所示连接限位开关。

即使处于超程状态时, 也可以向相反侧驱动。

比如, 在正转侧超程的状态下, 可向反转侧驱动。

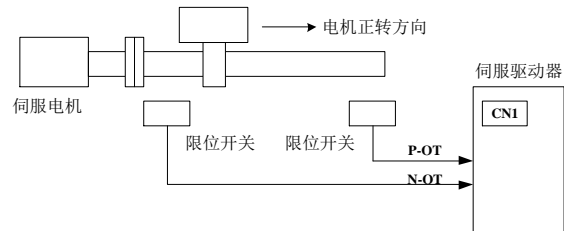

■ 重要

位置控制时, 用超程使电机停止运行时, 会有位置偏移脉冲。

要清除位置偏移脉冲, 必须输入清除信号(CLR)。

注意:

- 1、在垂直轴上使用伺服电机时, 工件可能会在超程状态下落下。
- 2、为了防止工件在超程时落下, 请务必设定 Pn004.0 以便在停止后进入零钳位状态。

(2)选择使用/不使用超程信号

不使用超程信号时, 可通过设定伺服驱动器内部的用户参数, 设定为不使用。

此时, 不需要超程用输入信号的配线。

| 用户参数 | | 意义 |
|-------|--------|--|
| Pn000 | b.□□□□ | ProNet-□□□MG驱动器从CN1-16输入禁止正转驱动信号(P-OT)。(出厂时的设定) ProNet-□□□EG-EC 驱动器从 CN1-17 输入禁止正转驱动信号(P-OT)。(出厂时的设定) |
| | b.□□□1 | 使禁止正转驱动信号(P-OT)无效。(可正常进行正转侧驱动) |

| | |
|--------|---|
| b.□0□□ | ProNet-□□□MG驱动器从CN1-17输入禁止反转驱动信号(N-OT)。(出厂时的设定) |
| | ProNet-□□□EG-EC 驱动器从 CN1-18 输入禁止反转驱动信号(N-OT)。(出厂时的设定) |
| b.□1□□ | 使禁止反转驱动信号(N-OT)无效。(可正常进行反转侧驱动) |

· 有效控制方式：速度控制、位置控制、扭矩控制

· 变更本用户参数后，必须重新启动电源以使设定生效。

· P-OT, N-OT 信号可通过用户参数自由地分配输入的连接器的针号。详细内容请参照“3.2.2 输入与输出信号名称及其功能”。

(3)停止方式 (S-OFF 和超程)

设定伺服电机旋转过程中输入超程(P-OT, N-OT)信号时的停止方法。

| 用户参数 | | 电机停止方式 | 电机停止后 | 意义 |
|-------|--------|----------|--------|--|
| Pn004 | H.□□□0 | DB 停止 | 惯性运行状态 | 通过DB(动态制动器)进行快速停止，伺服电机停止后进入惯性运行(非通电)状态。 |
| | H.□□□1 | 惯性运行停止 | | 按照与伺服OFF时相同的停止方法(惯性运行停止)停止，伺服电机停止后进入惯性运行(非通电)状态。 |
| | H.□□□2 | S-OFF/超程 | 惯性运行状态 | 伺服OFF时DB停止，超程时反接制动停止，伺服电机停止后进入惯性运行(非通电)状态。 |
| | H.□□□3 | | | 伺服OFF时自由停止，超程时反接制动停止，伺服电机停止后进入惯性运行(非通电)状态。 |
| | H.□□□4 | | 零钳位状态 | 伺服OFF时DB停止，超程时反接制动停止，伺服电机停止后进入零钳位状态。 |
| | H.□□□5 | | | 伺服OFF时自由停止，超程时反接制动停止，伺服电机停止后进入零钳位状态。 |

· 变更本用户参数后，必须重新启动电源以使设定生效。

· DB停止：用动态制动器(伺服驱动器内部电路短路)制动、停止。

· 惯性运行停止：不进行制动，而是通过电机旋转时的摩擦阻力进行自然停止。

· 反接制动：使用反接制动扭矩限制的停止。

· 零钳位状态：利用位置指令零配置位置环的状态。

伺服驱动器

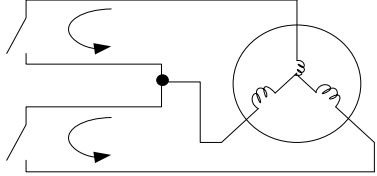

伺服电机

- 动态制动器(DB)是用于紧急停止的功能，是使伺服电机紧急停止的一种常用方法。通过短接伺服电机的电路，可紧急停止伺服电机。伺服驱动器内置有这一电路。
- 通过电源ON/OFF或者伺服ON信号(/S-ON)频繁地进行伺服电机的启动与停止操作时，DB电路也频繁地重复进行ON、OFF操作，这是导致伺服驱动器内部组件产生老化的主要原因。
- 请通过速度输入指令与位置指令的控制进行伺服电机的启动与停止。

(4)超程时的停止扭矩设定

| | | | | | |
|-------|----------|------|--------|----|-------|
| Pn405 | 反接制动扭矩限制 | | 速度 | 位置 | 扭矩 |
| | 设定范围 | 设定单位 | 出厂时的设定 | | 电源重起动 |
| | 0~300 | % | 300 | | 不需要 |

- 设定输入超程信号(P-OT, N-OT)时的停止扭矩。
- 设定单位为相对于额定扭矩的%。(额定扭矩为100%)
- 出厂时的反接制动扭矩必须设定为电机最大扭矩那样的充分大的值300%，但实际输出的反接制动扭矩取决于电机的额定值。

4.3.4 保持制动器的设定

在用伺服电机驱动垂直轴等时使用。

当伺服驱动器的电源为OFF时，使用带制动器的伺服电机以保持可动部分不因重力而移动。(请参照“4.1.4 带制动器的伺服电机的试运行”。)

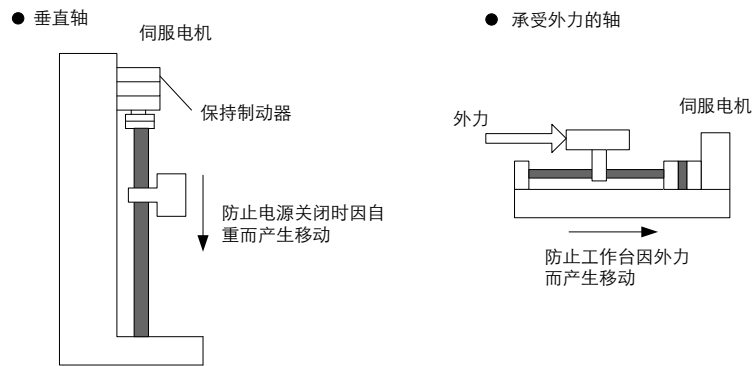

- 内置于带制动器的伺服电机中的制动器为无励磁动作型保持专用制动器，不能用于制动，只能用于保持伺服电机的停止状态。
- 仅用速度环使伺服电机动作时，在制动器动作的同时，将伺服置为OFF，输入指令设定为“0V”。
- 配置位置环时，由于伺服电机停止时处于伺服锁定状态，因此不要使机械制动器动作。

(1) 连接实例

伺服驱动器的顺序输出信号“/BK”和制动器电源构成了制动器的ON/OFF电路。标准的连接实例如下所示：

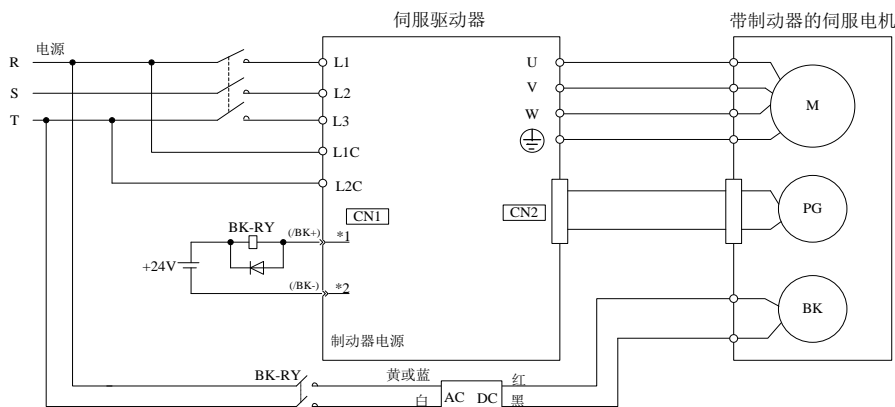

BK-RY: 制动器控制继电器

1*、2*: 是通过用户参数Pn511分配的输出端子号码。

(2) 制动器联锁输出

| 种类 | 信号名称 | 连接器针号 | 设定 | 意义 |
|----|------|-------|----------|-------|
| 输出 | /BK | 需要分配 | ON=L 电平 | 释放制动器 |
| | | | OFF=H 电平 | 使用制动器 |

使用带制动器的伺服电机时，是控制制动器的输出信号。另外，本输出信号在出厂时的设定中未使用。需要进行输出信号的分配(Pn511的设定)。使用不带制动器的电机时不要连接。

(3) 制动器信号(/BK)的分配

制动器信号(/BK)在出厂时的设定状态下不能使用。因此需要进行输出信号的分配。

| 驱动系列 | 用户常数 | | 连接器针号 | | 意义 |
|-----------------|-------|--------|--------|--------|--------------------------------|
| | | | + 端子 | - 端子 | |
| ProNet-□□□MG | Pn511 | H.□□□4 | CN1-11 | CN1-12 | 由输出端子 CN1-11, CN1-12 输出/BK 信号。 |
| | Pn511 | H.□□4□ | CN1-5 | CN1-6 | 由输出端子 CN1-5, CN1-6 输出/BK 信号。 |
| | Pn511 | H.□4□□ | CN1-9 | CN1-10 | 由输出端子 CN1-9, CN1-10 输出/BK 信号。 |
| ProNet-□□□EG-EC | Pn511 | H.□□□4 | CN1_11 | CN1_14 | 由输出端子 CN1-11, CN1-14 输出/BK 信号。 |
| | Pn511 | H.□4□□ | CN1_13 | CN1_14 | 由输出端子 CN1-13, CN1-14 输出/BK 信号。 |

■ 重要

- 出厂时设定的制动器信号(/BK)是无效的。
- 有关伺服驱动器的其它输出信号的分配方法，请参照“3.2.2 输入与输出信号名称及其功能”。

对于 Pn511 信号引脚功能定义如下：

| | |
|---|-------------------|
| 0 | /COIN(/V-CMP)输出 |
| 1 | /TGON 旋转检测输出 |
| 2 | /S-RDY 伺服准备好输出 |
| 3 | /CLT 转矩限制输出 |
| 4 | /BK 制动连锁输出 |
| 5 | /PGC 编码器 C 脉冲输出 |
| 6 | OT 超程信号输出 |
| 7 | /RD 伺服使能电机输出 |
| 8 | /HOME 回零完成输出 |
| 9 | /TCR 转矩检测输出 |
| A | /R-OUT1 远程自定义输出 1 |
| B | /R-OUT2 远程自定义输出 2 |

相关的用户常数：

| 参数号 | 名称及说明 | 单位 | 设定范围 | 出厂值 |
|-------|------------|------|------------|-----|
| Pn505 | 伺服 ON 等待时间 | ms | -2000~2000 | 0 |
| Pn506 | 基本等待流程 | 10ms | 0~500 | 0 |
| Pn507 | 制动等待速度 | rpm | 10~100 | 100 |
| Pn508 | 制动等待时间 | 10ms | 10~100 | 50 |

(4) 制动器ON/OFF的设定(伺服电机停转时)

出厂设定时, /BK信号在/S-ON信号置为ON/OFF的同时进行输出, 可通过用户参数变更伺服ON/OFF的定时。

| | | | | | | |
|--|--|------|--------|-------|----|----|
| Pn505 | 伺服 ON 等待时间 | | | 速度 | 位置 | 扭矩 |
| | 设定范围 | 设定单位 | 出厂时的设定 | 电源重启动 | | |
| | -2000~2000 | ms | 0 | 不需要 | | |
| | 说明: Pn505 为正时, 当有伺服 ON 输入时首先输出/BK 信号, 然后延时该参数设置的时间再给出电机励磁信号; Pn505 为负时, 当有伺服 ON 输入时立即给出电机励磁信号, 然后延时该参数设置的时间再输出/BK 信号。 | | | | | |
| Pn506 | 基本等待流程 | | | 速度 | 位置 | 扭矩 |
| | 设定范围 | 设定单位 | 出厂时的设定 | 电源重启动 | | |
| | 0~500 | 10ms | 0 | 不需要 | | |
| | <ul style="list-style-type: none"> 在垂直轴等上面使用时, 由于制动器ON/OFF的设定, 机械可动部分有时会因自重或者外力的作用产生微小量的移动。通过上述用户参数进行伺服ON/OFF动作时间的调整, 可消除这一微小量的移动。 有关伺服电机旋转过程中的制动器动作, 请参照本项的“(5) 制动器ON/OFF的设定(伺服电机旋转时)”。 | | | | | |
| | | | | | | |
| <p>■ 重要</p> <ul style="list-style-type: none"> 发生警报时, 伺服电机立即进入非通电状态而与上述用户参数的设定无关。 由于受机械可动部分自重或者外力的影响等, 机械有时会在制动器动作之前的时间内产生移动。 在制动器解除但电机未励磁期间, 请不要输入外部指令, 以免发生电机过冲的情形。 | | | | | | |

(5) 制动器ON/OFF的设定(伺服电机旋转时)

在伺服OFF或者发生警报时等向正在旋转的伺服电机发出停止指令的情况下, 可根据下述用户参数变更/BK信号的输出条件。

| | | | | | | |
|-------|--------|------|--------|-------|----|----|
| Pn507 | 制动等待速度 | | | 速度 | 位置 | 扭矩 |
| | 设定范围 | 设定单位 | 出厂时的设定 | 电源重启动 | | |
| | 10~100 | 1rpm | 100 | 不需要 | | |
| Pn508 | 制动等待时间 | | | 速度 | 位置 | 扭矩 |
| | 设定范围 | 设定单位 | 出厂时的设定 | 电源重启动 | | |

| | | | | |
|--|--------|------|----|-----|
| | 10~100 | 10ms | 50 | 不需要 |
|--|--------|------|----|-----|

伺服电机旋转过程中的/BK信号输出条件

以下任一条件成立时，将/BK信号设定为H电平(制动器制动)。

- 伺服OFF后，电机转速为Pn507以下时
- 伺服OFF后，超过Pn508的设定时间时

4.3.5 瞬间停电的处理设定

向伺服驱动器主电路电源的电压供给出现瞬间 OFF 时，设定继续运行还是置为伺服报警。

| 用户参数 | | 意义 |
|-------|--------|--------------------|
| Pn000 | b.0□□□ | 瞬间停电一周期间伺服驱动器继续运行。 |
| | b.1□□□ | 瞬间停电一周期间伺服驱动器报警。 |

4.4 绝对值编码器的使用方法

| 绝对值编码器种类 | 分辨率 | 多圈旋转数据输出范围 | 超出限值时的动作 |
|----------------|--------|---------------|--|
| ProNet Plus 系列 | 16 位多圈 | -32768~+32767 | <ul style="list-style-type: none"> · 超出正旋转方向的上限值(+32767)时，多旋转数据变为-32768。 · 超出反方向的下限值(-32768)时，多旋转数据变为+32767。 |

用户可以通过 ModBus 协议来读取绝对位置，用于实际控制时，可用 ModBus 协议在电机静止时（如 S-OFF）读得初始位置，其后可通过 PG 分频输出的脉冲计数来得知运动过程中的电机实际的实时位置。

4.4.1 绝对值编码器的选择

绝对值编码器也可以作为增量型编码器使用。

| 用户参数 | | 意义 |
|--|--------|--------------------------|
| Pn002 | b.□0□□ | 将绝对值编码器用作绝对值编码器。(出厂时的设定) |
| | b.□1□□ | 将绝对值编码器用作增量型编码器。 |
| <ul style="list-style-type: none"> · 作为增量型编码器使用时，不需要备用电池。 · 变更本用户参数后，必须重新启动电源以使设定生效。 | | |

4.4.2 电池的使用方法

为了保存绝对值编码器的位置数据，需要安装电池单元。

请采购本公司的专用电缆及电池盒。

电池安装在伺服驱动器编码器电缆上的步骤：

A、打开电池单元的外罩。

B、如图所示安装电池。

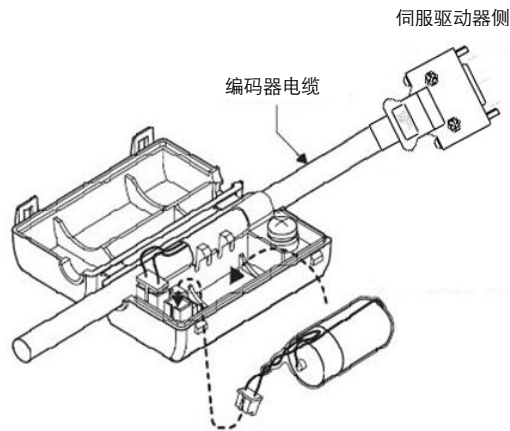

C、盖上电池单元的外罩。

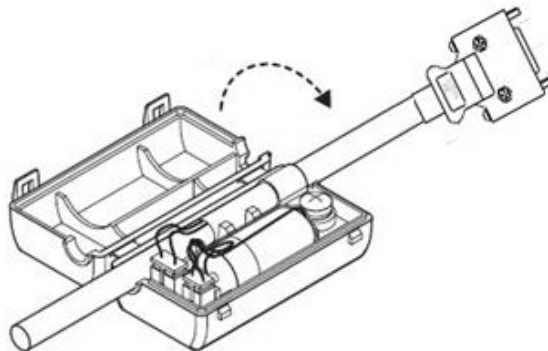

4.4.3 电池的更换

电池的电压下降至大约3.1V以下时，伺服驱动器会发出“电池电压偏低(A.48)”。

■ 电池的更换步骤

1. 请在保持伺服驱动器控制电源ON的状态下更换电池。
2. 更换电池后，请使用操作面板进入Fn011，清除“电池电压偏低(A.48)”。
3. 重新启动伺服驱动器的电源，如没有异常动作，则表明电池更换结束。

注意：

如何报“多圈信息已丢 (A.47)”说明电池电压已低于 2.5V，多圈数据已丢，此时必须更换电池后重新设置绝对值编码器。

4.4.4 绝对值编码器的设置 (Fn010、Fn011)

绝对值编码器的设置操作：

- 最初起动机机械时，须将Pn002.2设置为0。
- 发生A.45~A.48及A.51报警时，须通过Fn010、Fn011清除。

请用面板操作器进行以上设置。

注意：

1. 编码器设置操作请在伺服OFF状态下进行。
2. 在显示绝对值编码器报警时 (A.45~A.48, A.51) ，请执行设置(初始化)操作以解除警报。使用伺服驱动器的警报复位(/ALM-RST)输入信号并不能解除警报。
3. 发生编码器内部监视的警报时，请用切断电源的方法解除警报。

4.5 速度控制(模拟量电压指令)运行

【注意】本功能仅限 ProNet-□□□MG 驱动器。

4.5.1 用户参数的设定

| 用户参数 | | 意义 |
|-------|--------|-------------------------------|
| Pn005 | H.□□0□ | 控制方式选择: 速度控制(模拟量电压指令)(出厂时的设定) |

| | | | | | |
|-------|------------|-------|--------|-------|----|
| Pn300 | 模拟速度指令输入增益 | | 速度 | 位置 | 扭矩 |
| | 设定范围 | 设定单位 | 出厂时的设定 | 电源重起动 | |
| | 0~3000 | rpm/v | 150 | 不需要 | |

设定以额定转速运行伺服电机所需的速度指令(V-REF)的模拟量电压电平。

■ 例

Pn300=150: 表示每输入1V电压, 电机的给定转速为150rpm(出厂时的设定)。

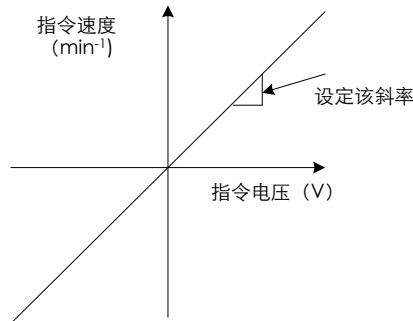

4.5.2 输入信号的设定

(1) 速度指令输入

向伺服驱动器发出模拟量电压指令形式的速度指令, 则以与输入电压成比例的速度对伺服电机进行速度控制。

| 种类 | 信号名称 | 连接器针号 | 名称 |
|----|--------|-------|----------|
| 输入 | V-Ref+ | CN1-1 | 速度指令差分输入 |
| | V-Ref- | CN1-2 | 速度指令差分输入 |

在进行速度控制(模拟量电压指令)时使用。(Pn005.1=0, 4, 7, 9, A)

利用Pn300设定模拟速度指令输入增益。有关设定的详细说明, 请参照“4.5.1 用户参数的设定”

(2) 比例动作指令信号 (/P-CON)

| 种类 | 信号名称 | 连接器针号 | 设定 | 意义 |
|----|--------|--------|----------|------------------|
| 输入 | /P-CON | CN1-15 | ON=L 电平 | 以 P 控制方式运行伺服驱动器 |
| | | | OFF=H 电平 | 以 PI 控制方式运行伺服驱动器 |

· /P-CON信号是从PI(比例·积分)或者P(比例)控制中选择速度控制方式的信号。

· 如果设为P控制,则可以减轻因速度指令输入漂移而引起的电机旋转和轻微振动。

· 输入指令可减低0V时的漂移所产生的伺服电机旋转,但停止时的伺服刚性(支撑力)下降。

· /P-CON 信号可通过用户参数将输入的连接器的针号分配给别处。请参照“3.2.2 输入与输出信号名称及其功能”。

4.5.3 指令偏移量的调整

当使用速度控制模式时,作为模拟量指令电压,即使发出0V指令,也会出现电机以微小速度旋转的情况。

在上级控制装置或外部电路的指令电压出现微小量(mV单位)的偏移(偏移量)时会发生这种情况。在这种情况下,可利用面板操作器对指令偏移量进行自动调整或手动调整。请参照“5.2 应用操作”。

模拟量(速度·扭矩)指令偏移量的自动调整是计量偏移量并自动调整电压的功能。

当上级控制装置及外部电路的电压指令出现偏移时,伺服驱动器会自动对偏移量作如下调整。

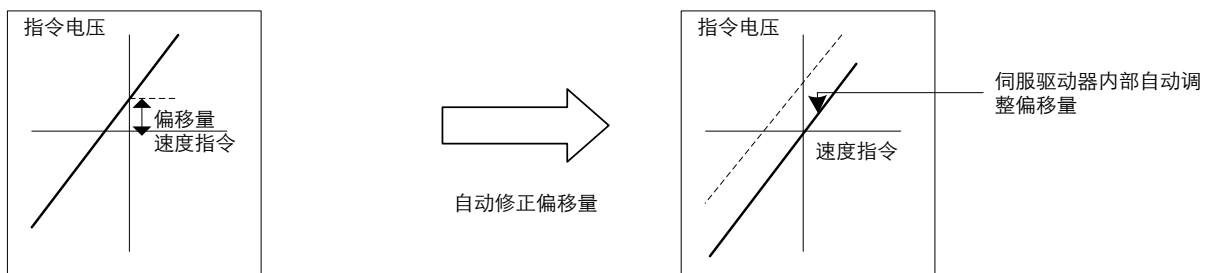

一旦进行指令偏移量的自动调整,该偏移量将被保存在伺服驱动器内部。

偏移量可通过速度指令偏移量的手动调整(Fn004)进行确认。请参照“4.5.3(2)速度指令偏移量的手动调整”。

(1) 速度指令偏移量的自动调整

在指令控制器配置位置环的状态下将伺服锁定停止时的偏移脉冲设为零时,不能使用指令偏移自动调整(Fn003)。在这种情况下,请使用速度指令偏移量的手动调整(Fn004)。

零速度指令时,还配备有可强制执行伺服锁定的零钳位速度控制功能。请参照“4.5.7 零钳位功能的使用”

注意:

请在伺服 OFF 状态下执行模拟量值零偏移量的自动调整。

请按下述步骤进行速度指令偏移量的自动调整。

1. 请将伺服驱动器置为伺服 OFF，通过指令控制器或者外部电路输入 0V 指令电压。

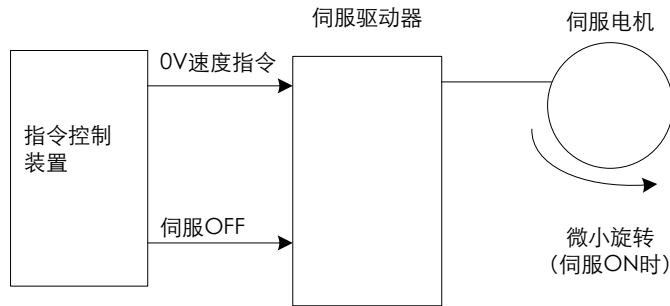

2. 按 MODE 键，选择辅助功能模式。
3. 按 INC 键或 DEC 键，选择速度指令偏移的自动调整的功能号码。

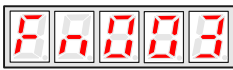

4. 按 ENTER 键，进入速度指令偏移的自动调整模式。



5. 按 MODE 键，显示闪烁一秒钟后，速度偏移被自动调整。

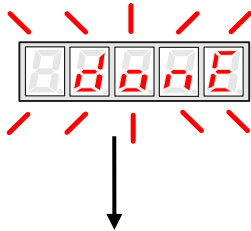

6. 按 ENTER 键，返回功能号码的显示。

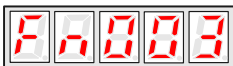

7. 至此，速度指令偏移的自动调整结束。

(2) 速度指令偏移量的手动调整

请在下述情况下使用速度指令偏移量的手动调整(Fn004)。

- 指令控制器配置位置环以将伺服锁定停止时的偏移脉冲设为零时
- 有意识地将偏移量设定为某个设定量时
- 确认用自动调整设定的偏移量数据时

基本功能与模拟量(速度·扭矩)指令偏移量的自动调整(Fn003)相同，但在手动调整(Fn004)时，必须在直接输入偏移量的同时进行调整。

偏移量的调整范围与设定单位如图所示。

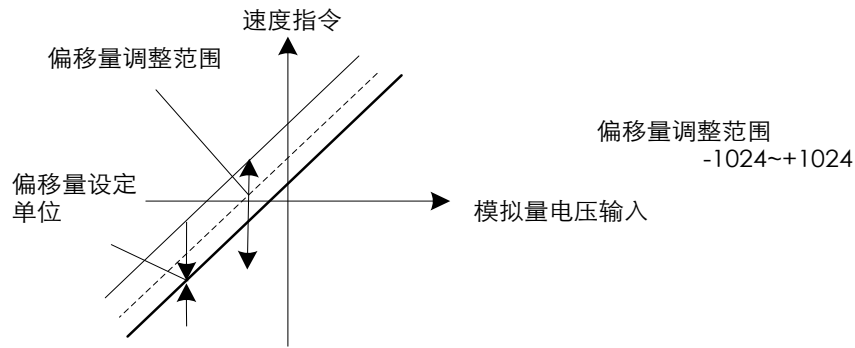

请按下述步骤进行速度指令偏移量的手动调整。

1. 按 MODE 键，选择辅助功能模式。
2. 按 INC 键或 DEC 键，选择速度指令偏移的手动调整的功能号码。



3. 按 ENTER 键，进入速度指令偏移的手动调整模式。



4. 将伺服 ON 信号 (/S-ON) 置为 ON，显示变为如下显示。



5. 长按 ENTER 键 1 秒钟，则显示速度指令偏移量。



6. 按 INC 键或 DEC 键，调整偏移量。
7. 长按 ENTER 键 1 秒钟，返回步骤 4 的显示。
8. 再按 ENTER 键，返回功能号码的显示。



至此，速度指令偏移的手动调整结束。

4.5.4 软启动

软启动是指在伺服驱动器内部将阶跃速度指令输入转换为加减速一定的指令的功能。可以通过参数 Pn310 选择软启动的形式：

0：斜坡；1：S 曲线；2：一次滤波；3、二次滤波

| | | | | |
|-------|---------|------|--------|-------|
| Pn306 | 软启动加速时间 | | 速度 | |
| | 设定范围 | 设定单位 | 出厂时的设定 | 电源重启动 |
| | 0~10000 | ms | 100 | 不需要 |
| Pn307 | 软启动减速时间 | | 速度 | |
| | 设定范围 | 设定单位 | 出厂时的设定 | 电源重启动 |

| | | | | |
|--|---------|----|-----|-----|
| | 0~10000 | ms | 100 | 不需要 |
| <p>在输入阶跃速度指令或选择内部设定速度时，可进行平滑的速度控制。 (一般的速度控制请设为“0”。) 各设定值如下所示。</p> <ul style="list-style-type: none"> · Pn306: 从停止状态到最大转速的时间 · Pn307: 从最大转速到停止状态的时间 | | | | |
| | | | | |

4.5.5 速度滤波时间常数

| | | | | |
|---|--|------|--------|-------|
| Pn308 | 速度滤波时间常数 速度 | | | |
| | 设定范围 | 设定单位 | 出厂时的设定 | 电源重起动 |
| | 0~10000 | ms | 0 | 不需要 |
| 使模拟量速度指令(V-REF)输入通过 1 次延迟滤波器以平滑速度指令。如果设定过大的值，则响应性会降低。 | | | | |

4.5.6 S 曲线上升时间

| | | | | |
|-------|--|------|--------|-------|
| Pn309 | S 曲线上升时间 速度 | | | |
| | 设定范围 | 设定单位 | 出厂时的设定 | 电源重起动 |
| | 0~10000 | 1ms | 0 | 不需要 |
| | | | | |

4.5.7 零钳位功能的使用

(1) 零钳位功能的含义

零钳位功能是指在速度控制时指令控制器未配置位置环的系统的情况下使用的功能。

如果将零钳位(/P-CON)信号置为ON，则在速度指令(V-REF)的输入电压达到Pn502(零钳位转速)的转速以下时，伺服驱动器内部配置位置环，无视速度指令并使伺服电机紧急停止以进入伺服锁定状态。

伺服电机在零钳位生效的位置上被钳位在±1 脉冲以内，即使通过外力转动，也会返回零钳位位置。

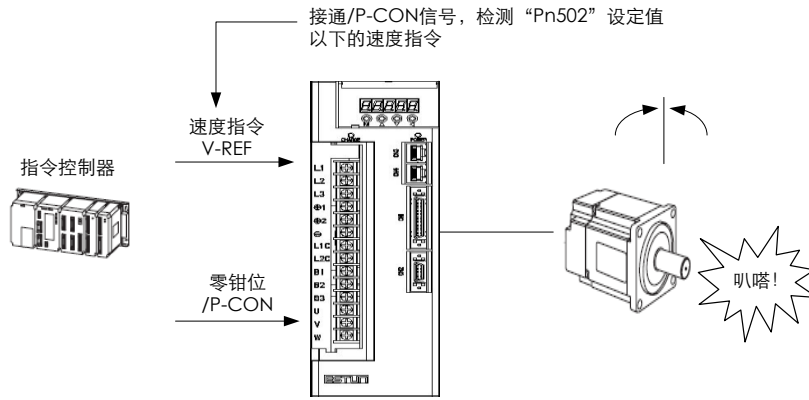

(2) 用户参数设定

| 用户参数 | | 意义 |
|-------|--------|---------------------------|
| Pn005 | H.□□A□ | 控制方式: 速度控制(模拟量电压指令) ↔ 零钳位 |

零钳位动作切换条件:
 设定Pn005=H.□□A□, 以下两个条件都成立, 则进入零钳位。

- /P-CON为ON, L电平。
- 速度指令(V-REF)低于 Pn502 的设定值

伺服驱动器

| Pn502 | 零钳位转速 | | 速度 | |
|-------|--------|------|--------|-------|
| | 设定范围 | 设定单位 | 出厂时的设定 | 电源重启动 |
| | 0~3000 | rpm | 10 | 不需要 |

选择带零钳位功能的速度控制(Pn005=H.□□A□)时, 设定进入零钳位动作的转速。即使在Pn502中设定超过所用伺服电机最大转速的值, 所用伺服电机的最大转速仍然采用有效值。

(3) 输入信号设定

| 种类 | 信号名称 | 连接器针号 | 设定 | 意义 |
|----|---------|--|----------|---------------|
| 输入 | /P-CON | CN1-15 | ON=L 电平 | 零钳位功能 ON(有效) |
| | | | OFF=H 电平 | 零钳位功能 OFF(无效) |
| | /ZCLAMP | 出厂时无此信号输出, 可通过设定参数 Pn509, Pn510选择对应的端口输出 | ON=L 电平 | 零钳位功能 ON(有效) |
| | | | OFF=H 电平 | 零钳位功能 OFF(无效) |

/P-CON和/ZCLAMP是用于切换到零钳位动作的输入信号

■重要: 在速度控制(模拟指令)模式下, /ZCLAMP信号已经分配时, 零钳位功能都有效

4.5.8 编码器信号输出

编码器的反馈脉冲在伺服驱动器内部处理之后输出到外部。

| 种类 | 信号名称 | 连接器针号 | 名称 |
|----|------|--------|-----------------|
| 输出 | PAO | CN1-20 | 编码器输出 A 相 |
| | /PAO | CN1-21 | 编码器输出/A相 |
| 输出 | PBO | CN1-22 | 编码器输出B相 |
| | /PBO | CN1-23 | 编码器输出/B相 |
| 输出 | PCO | CN1-24 | 编码器输出C相(原点脉冲) |
| | /PCO | CN1-25 | 编码器输出/C 相(原点脉冲) |

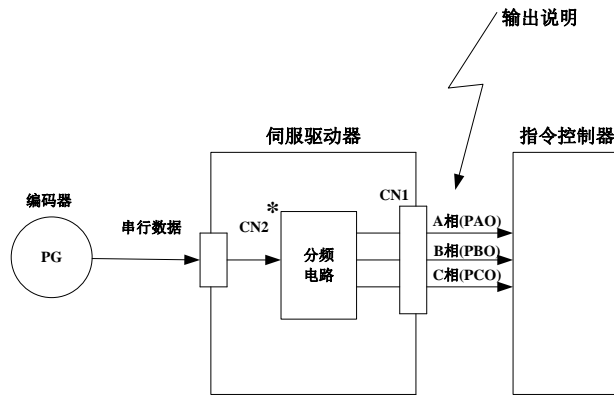

* 即使在反转模式(Pn001.0=1) 下, 分频输出相位形态也与标准设定(Pn001.0=0)相同。

■ 输出相位形态

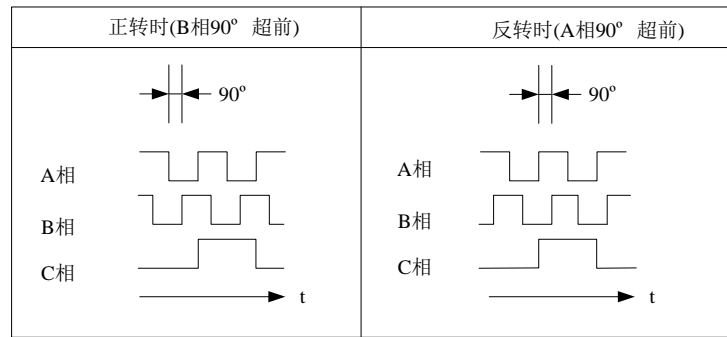

非绝对值编码器电机请在将伺服电机旋转两圈之后, 再使用伺服驱动器的 C 相脉冲输出进行机械原点复位动作。

分频: 是指以伺服电机上安装的编码器的脉冲数据为基础转换为用户参数(Pn200)设定的脉冲密度并进行输出。单位为“脉冲数/1 圈”。

■ 编码器脉冲分频比的设定

| | | | | |
|-------|----------|---|--------|-------|
| Pn200 | PG 分频 | <div style="display: flex; justify-content: space-around;"> <div style="border: 1px solid black; padding: 2px;">速度</div> <div style="border: 1px solid black; padding: 2px;">位置</div> <div style="border: 1px solid black; padding: 2px;">扭矩</div> </div> | | |
| | 设定范围 | 设定单位 | 出厂时的设定 | 电源重起动 |
| | 16~16384 | puls | 16384 | 需要 |

设定从伺服驱动器发向外部的PG输出信号(PAO,/PAO,PBO,/PBO)的输出脉冲数。

来自编码器的每1圈反馈脉冲在伺服驱动器内部被分频为Pn200的设定值并进行输出。(请根据机械与指令控制器的系统规格进行设定。)

另外，设定范围因所用伺服电机的编码器脉冲数而异。

■ 输出实例

Pn200=16(每1圈16脉冲输出)时

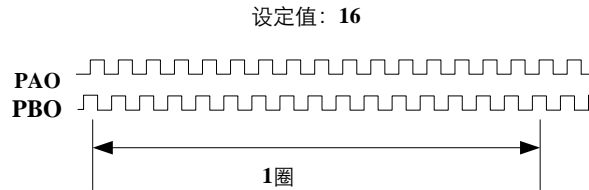

4.5.9 同速检测输出

伺服电机的转速与指令速度一致时，输出同速检测输出(/V-CMP)信号。请在与指令控制器联锁时使用。

| 种类 | 信号名称 | 连接器针号 | 设定 | 意义 |
|----|---------------|------------------------------|----------|-------|
| 输出 | /V-CMP(/COIN) | ProNet-□□□MG: CN1_11, CN1_12 | ON=L 电平 | 同速状态 |
| | | ProNet-□□□EG-EC: 需手动设定 | OFF=H 电平 | 不同速状态 |

| Pn501 | 同速误差 | | 速度 | |
|-------|-------|------|--------|-------|
| | 设定范围 | 设定单位 | 出厂时的设定 | 电源重起动 |
| | 0~100 | rpm | 10 | 不需要 |

如果电机转速与指令速度之差低于Pn501设定值，则输出“/V-CMP”信号。

■ 例

Pn501 = 100、指令速度为2000min⁻¹时，如果电机转速处在1900~2100min⁻¹之间，则将“/V-CMP”置为ON。

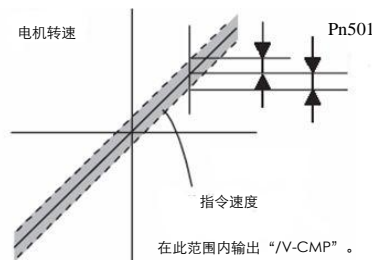

■ 补充

位置控制时该管脚输出/COIN信号；速度控制时输出/V-CMP信号。

4.6 位置控制运行

【注意】 本功能仅限 ProNet-□□□MG 驱动器。

利用脉冲列进行位置控制时，请设定以下用户参数：

| 用户参数 | | 意义 |
|-------|--------|--------------------|
| Pn005 | H.□□1□ | 控制方式选择：位置控制(脉冲列指令) |

位置控制时的控制框图如下所示

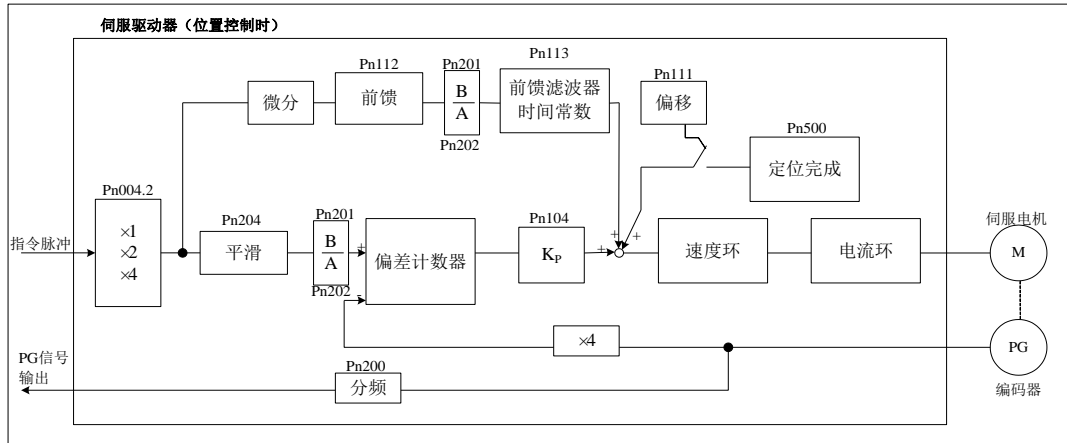

4.6.1 位置控制的基本设定

(1) 脉冲指令输入信号的设定

| 种类 | 信号名称 | 连接器针号 | 名称 |
|----|-------|--------|--------|
| 输入 | PULS | CN1-30 | 指令脉冲输入 |
| | /PULS | CN1-31 | 指令脉冲输入 |
| | SIGN | CN1-32 | 指令符号输入 |
| | /SIGN | CN1-33 | 指令符号输入 |

(2) 信号用指令输入滤波器的选择

| | | |
|-------|------|----------------------------|
| Pn006 | 0□□□ | 脉冲为差分输入时，伺服能接收的最大脉冲频率≤4M |
| | 1□□□ | 脉冲为差分输入时，伺服能接收的最大脉冲频率≤650K |
| | 2□□□ | 脉冲为差分输入时，伺服能接收的最大脉冲频率≤150K |

(3) 脉冲指令输入信号形态的设定

伺服驱动器侧的输入形态请根据指令控制器的规格设定用户参数 Pn004.2。

| 用户参数 | | 指令形态 | 输入倍增 | 正转指令 | 反转指令 |
|-------|--------|-----------------------------|------|------|------|
| Pn004 | H.□0□□ | 符号+脉冲列 (正逻辑) (出厂时的设定) | — | | |

| | | | | | | |
|--------|--------------------------|----|--------------------------------|--|--------------------------------|--|
| H.□1□□ | CW+CCW (正逻辑) | — | PULS (CN1-30) SIGN (CN1-32) | | PULS (CN1-30) SIGN (CN1-32) | |
| H.□2□□ | 90° 相位差 2相脉冲 (正逻辑) | ×1 | PULS (CN1-30) SIGN (CN1-32) | | PULS (CN1-30) SIGN (CN1-32) | |
| H.□3□□ | | ×2 | | | | |
| H.□4□□ | | ×4 | | | | |

■ 补充

90°相位差2相脉冲指令形态时，可设定输入倍增。

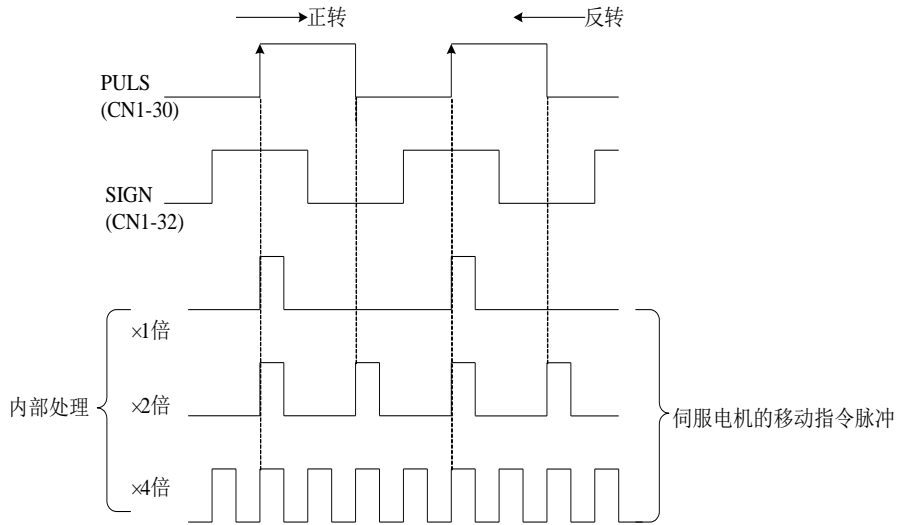

(4) 控制 PULS、SIGN 是否取反

| | | |
|-------|------|-----------------------|
| Pn004 | 0□□□ | PULS 指令不取反，SIGN 指令不取反 |
| | 1□□□ | PULS 指令不取反，SIGN 指令取反 |
| | 2□□□ | PULS 指令取反，SIGN 指令不取反 |
| | 3□□□ | PULS指令取反，SIGN指令取反 |

(5) 指令脉冲输入信号的定时

| 指令脉冲信号形态 | 电气规格 | 备注 |
|--|--|------------------------------|
| 符号+脉冲列输入 (SIGN+PULS信号) 最大指令频率: 500kpps (集电极开路输出时: 200kpps) | <p> $t1, t2=0.1\mu s$ $t3, t7=0.1\mu s$ $t4, t5, t6>3\mu s$ $t=1.0\mu s$ $(t/T)\times 100=50\%$ </p> | 符号(SIGN) H=正转指令 L=反转指令 |

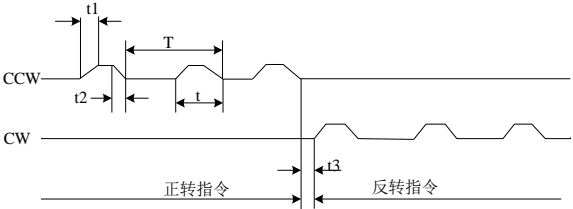
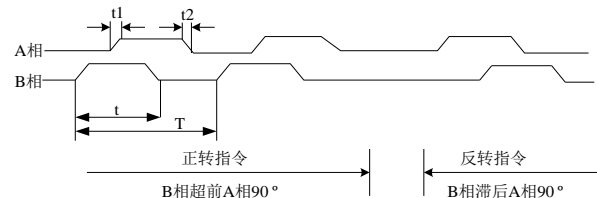
| | | |
|--|---|------------------------------------|
| <p>CW脉冲+CCW脉冲 最大指令频率：500kpps (集电极开路输出时： 200kpps)</p> |  <p>$t_1, t_2=0.1\mu s$ $t_3>3\mu s$ $t=1.0\mu s$ $(t/T)\times 100=50\%$</p> | |
| <p>90° 相位差2相脉冲 (A相+B相) 最大指令频率： ×1 倍增：500kpps ×2 倍增：400kpps ×4 倍增：200kpps</p> |  <p>$t_1, t_2=0.1\mu s$ $t=1.0\mu s$ $(t/T)\times 100=50\%$</p> | <p>倍增模式可通过设定用户参数 Pn004.2 进行切换。</p> |

(6) 连接实例

指令控制器的脉冲列输出形式包括下述几种类型。

- 总线驱动器输出
- +24V集电极开路输出
- +12V/+5V 集电极开路输出

(a)总线驱动器输出的连接实例

适用总线驱动器：TI 制 SN75174 或 MC3487 的等同品

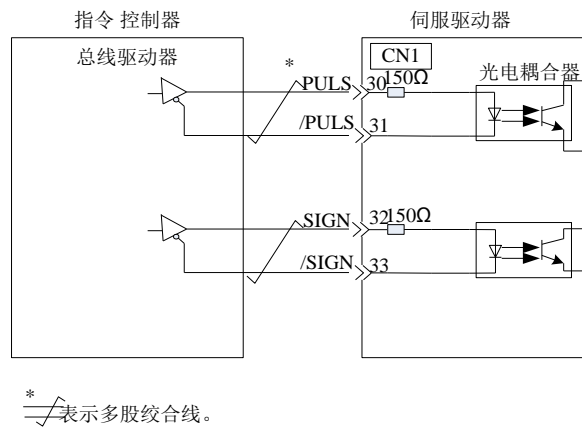

(b)集电极开路输出的连接实例

- NPN型集电极开路输出连接实例

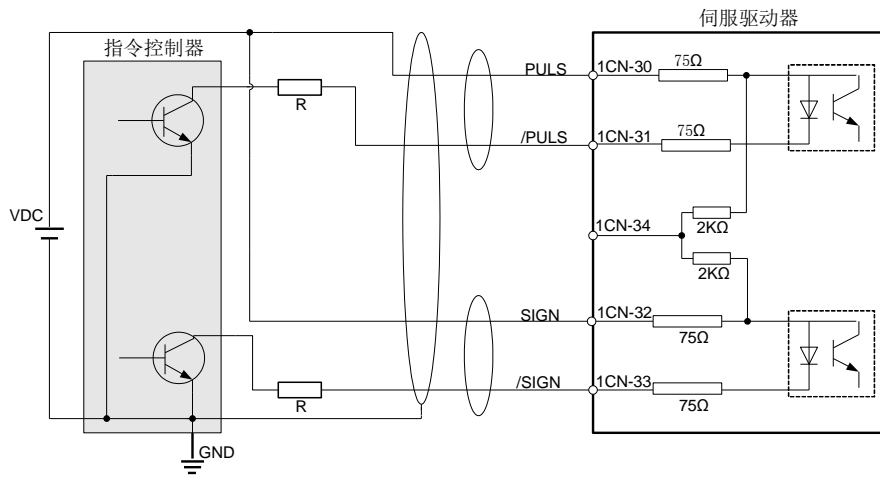

(注)
 VDC=12~24V时,
 $R=(VDC-1.5\text{Volt})/10\text{mA}-150$
 VDC=12V时,
 $R=1\text{K}\Omega /0.25\text{W}$
 VDC=24V时,
 $R=2\text{K}\Omega /0.25\text{W}$

■ PNP型集电极开路输出连接实例

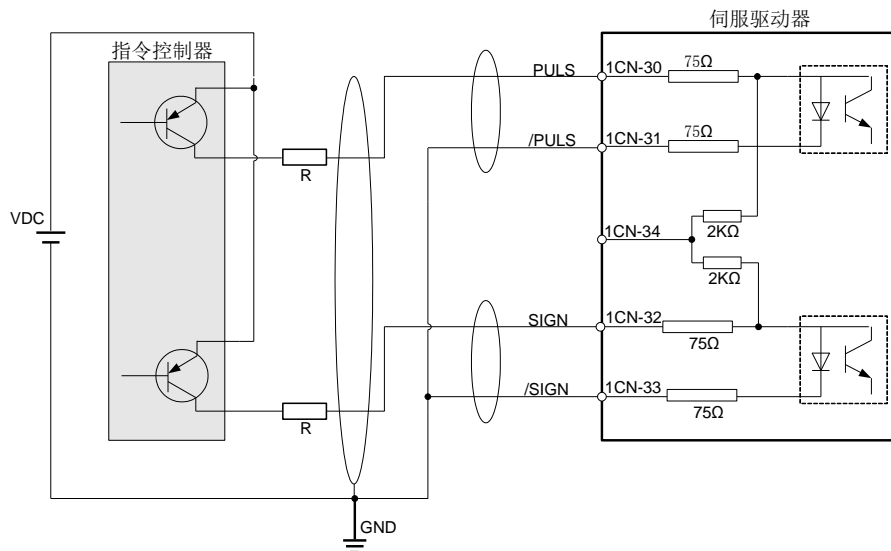

(注)
 VDC=12~24V时,
 $R=(VDC-1.5\text{Volt})/10\text{mA}-150$
 VDC=12V时,
 $R=1\text{K}\Omega /0.25\text{W}$
 VDC=24V时,
 $R=2\text{K}\Omega /0.25\text{W}$

注意:

通过集电极开路输出发出指令脉冲时，输入信号的噪音容限降低。因干扰而发生偏移时，请更改用户参数 Pn006.3 的值。

4.6.2 清除信号形态选择

(1) 清除输入信号的设定

| 种类 | 信号名称 | 连接器针号 | 含义 |
|----|------|--|--------|
| 输入 | /CLR | ProNet-□□□MG: CN1_40 ProNet-□□□EG-EC: 需手动设定 | 偏差计数清零 |

/CLR 信号为“L”电平时，清除偏差计数器：

- 伺服驱动器内部的偏差计数器为“0”
- 位置环动作无效

(2) 偏差计数器清零方式的设定

位置控制时，伺服 OFF 后，会存有滞留脉冲，故而重新上电（S-ON）时需要清除滞留脉冲信号，同时也可以通过用户参数 Pn004 设置伺服 OFF 时是否自动清除位置偏差脉冲信号。

| | | |
|-------|--|---------------------------|
| Pn004 | <input type="checkbox"/> <input type="checkbox"/> <input type="checkbox"/> | S-OFF 时偏差计数器清零，超程时不清零 |
| | <input type="checkbox"/> <input type="checkbox"/> <input type="checkbox"/> | 偏差计数器不清零 |
| | <input type="checkbox"/> <input type="checkbox"/> <input type="checkbox"/> | S-OFF 或超程时（零钳位除外）偏差计数器都清零 |

4.6.3 电子齿轮的设定

(1) 电子齿轮

电子齿轮功能是指可将相当于指令控制器输入指令1脉冲的工件移动量设定为任意值的功能。

这种来自指令控制器的指令1脉冲即最小单位叫做“1指令单位”。

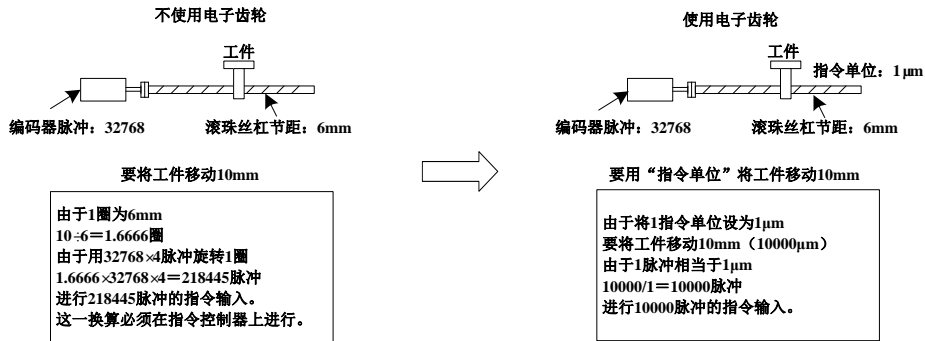

(2) 相关用户参数

| | | | | |
|-------|---|---------------|--------|-------|
| Pn009 | <input type="checkbox"/> 0 <input type="checkbox"/> <input type="checkbox"/> <input type="checkbox"/> | 使用 16 位电子齿轮参数 | | |
| | <input type="checkbox"/> 1 <input type="checkbox"/> <input type="checkbox"/> <input type="checkbox"/> | 使用 32 位电子齿轮参数 | | |
| Pn201 | 16 位电子齿轮 (分子) | | | |
| | 设定范围 | 设定单位 | 出厂时的设定 | 电源重起动 |
| | 1~65535 | — | 1 | 需要 |
| Pn202 | 16 位电子齿轮 (分母) | | | |
| | 设定范围 | 设定单位 | 出厂时的设定 | 电源重起动 |
| | 1~65535 | — | 1 | 需要 |
| Pn705 | 32 位电子齿轮 (分子, H) | | | |
| | 设定范围 | 设定单位 | 出厂时的设定 | 电源重起动 |
| | 1~9999 | 10000 | 0 | 需要 |
| Pn706 | 32 位电子齿轮 (分子, L) | | | |
| | 设定范围 | 设定单位 | 出厂时的设定 | 电源重起动 |
| | 1~9999 | 1 | 1 | 需要 |
| Pn707 | 32 位电子齿轮 (分母, H) | | | |
| | 设定范围 | 设定单位 | 出厂时的设定 | 电源重起动 |
| | 1~9999 | 10000 | 0 | 需要 |
| Pn708 | 32 位电子齿轮 (分母, L) | | | |
| | 设定范围 | 设定单位 | 出厂时的设定 | 电源重起动 |
| | 1~9999 | 1 | 1 | 需要 |

如果将电机轴与负载侧的机械减速比设为m/n，则可由下式求出电子齿数比的设定值。

(伺服电机旋转 m 圈、负载轴旋转 n 圈时)

$$\begin{aligned} \text{电子齿数比} \frac{B}{A} &= \frac{Pn201}{Pn202} \\ &= \frac{\text{编码器脉冲数} \times 4}{\text{负载轴旋转1圈的移动量}} \times \frac{m}{n} \end{aligned}$$

*使能32位电子齿轮功能时， $\frac{B}{A} = \frac{Pn705 \times 10000 + Pn706}{Pn707 \times 10000 + Pn708}$ 。

* 超过设定范围时，请将分子与分母约分成设定范围内的整数。

* 请注意，不要改变电子齿数比(B/A)。

■ 重要

电子齿数比的设定范围：0.01 ≤ 电子齿数比(B/A) ≤ 100

超出上述范围时，伺服驱动器不能正常动作。请变更机械构成或者指令单位。

(3) 电子齿数比的设定步骤

请按以下步骤设定电子齿数比：

| 步骤 | 内容 | 说明 |
|----|---------------|---|
| 1 | 确认机械规格 | 确认减速比、滚珠丝杠节距、滑轮直径等。 |
| 2 | 确认编码器脉冲数 | 确认所用伺服电机的编码器脉冲数。 |
| 3 | 决定指令单位 | 决定来自指令控制器的1指令单位。 请在考虑机械规格、定位精度等因素的基础上决定指令单位。 |
| 4 | 计算负载轴旋转1圈的移动量 | 以决定的指令单位为基础，计算负载轴旋转1圈所需的指令单位量。 |
| 5 | 计算电子齿数比 | 根据电子齿数比计算公式计算电子齿数比(B/A)。 |
| 6 | 设定用户参数 | 将计算出来的数值设定为电子齿数比。 |

(4) 电子齿数比的设定实例

实际上，根据几个实例决定电子齿数比。

| 步骤 | 内容 | 机器构成 | | |
|----|-------------|--|--|---|
| | | 滚珠丝杠 | 圆台 | 皮带+ 滑轮 |
| | | <p>指令单位：0.001mm 负载轴 17位编码器 滚珠丝杠节距：6mm</p> | <p>指令单位：0.1° 负载轴 17位编码器 减速比3：1 滑轮直径Φ100mm</p> | <p>指令单位：0.01mm 负载轴 17位编码器 减速比2：1 滑轮直径Φ100mm</p> |
| 1 | 确认机械构成 | · 滚珠丝杠节距：6mm · 减速比：1/1 | · 1 圈的旋转角：360° · 减速比：3/1 | · 滑轮直径：100 mm (滑轮周长：314 mm) · 减速比：2/1 |
| 2 | 编码器 | 17 位：32768P/R | 17 位：32768P/R | 17 位：32768P/R |
| 3 | 设定指令单位 | 1 指令单位：0.001mm(1μm) | 1 指令单位：0.1° | 1 指令单位：0.01mm |
| 4 | 负载轴旋转1圈的移动量 | 6mm/0.001mm=6000 | 360° /0.1° =3600 | 314mm/0.01mm=31400 |
| 5 | 计算电子齿数比 | $\frac{B}{A} = \frac{32768 \times 4}{6000} \times \frac{1}{1}$ | $\frac{B}{A} = \frac{32768 \times 4}{3600} \times \frac{3}{1}$ | $\frac{B}{A} = \frac{32768 \times 4}{31400} \times \frac{2}{1}$ |

| | | | | | | | |
|---|--------|-------|--------|-------|--------|-------|--------|
| 6 | 设定用户参数 | Pn201 | 131072 | Pn201 | 393216 | Pn201 | 262144 |
| | | Pn202 | 6000 | Pn202 | 3600 | Pn202 | 31400 |
| 7 | 最终结果 | Pn201 | 32768 | Pn201 | 32768 | Pn201 | 32768 |
| | | Pn202 | 1500 | Pn202 | 300 | Pn202 | 3925 |

如果计算结果未处在设定范围内，则需要对分子与分母进行约分。

比如，用 4 或其它数字对以上的分子与分母进行约分，则分别得到步骤 7 中的值，此时设定就已经完成。

(5) 电子齿轮的计算公式

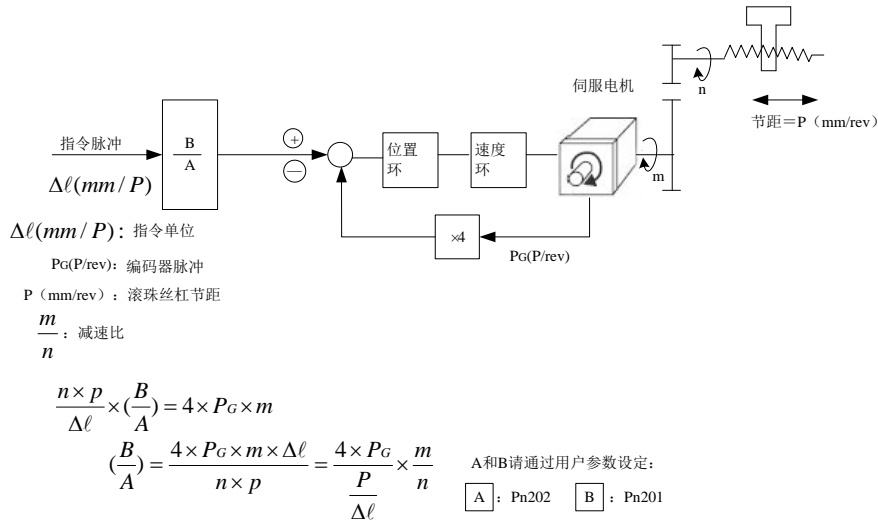

4.6.4 平滑功能

伺服驱动器内部可对一定频率的指令脉冲输入进行滤波。

(1) 位置指令滤波形式选择

| 用户参数 | 内容 |
|-------|-----------|
| Pn205 | 0: 一次指令滤波 |
| | 1: 二次指令滤波 |

· 本用户参数变更之后，需要重新启动电源。

(2) 滤波器相关用户参数

| | | | | |
|-------|------------|-------|--------|--------|
| Pn204 | 位置指令滤波时间常数 | | | 位置 |
| | 设定范围 | 设定单位 | 出厂时的设定 | 电源重新启动 |
| | 0~32767 | 0.1ms | 0 | 不需要 |

■ 重要

在变更位置指令滤波时间常数参数(Pn204)的情况下，没有指令脉冲输入并且偏移脉冲为0时变更的值才生效。为了切实地反映所设定的值，请输入清除信号(CLR)以禁止指令控制器的指令脉冲，或者伺服OFF清除偏移脉冲。

即使在以下场合，也能平滑地运行电机。另外，本设定对移动量(指令脉冲数)没有影响。

- 发出指令的指令控制器不能进行加、减速时
- 指令脉冲的频率较低时

- 电子齿数比较大时(10 倍以上)

4.6.5 低频抖动抑制

(1) 要点

对于低刚性负载，快速启停时容易在负载前端产生持续的低频抖动，使得定位时间延长，影响了生产效率。伺服驱动器内含消抖控制功能，通过推算负载位置，并加以补偿，从而实现抑制低频抖动的效果。

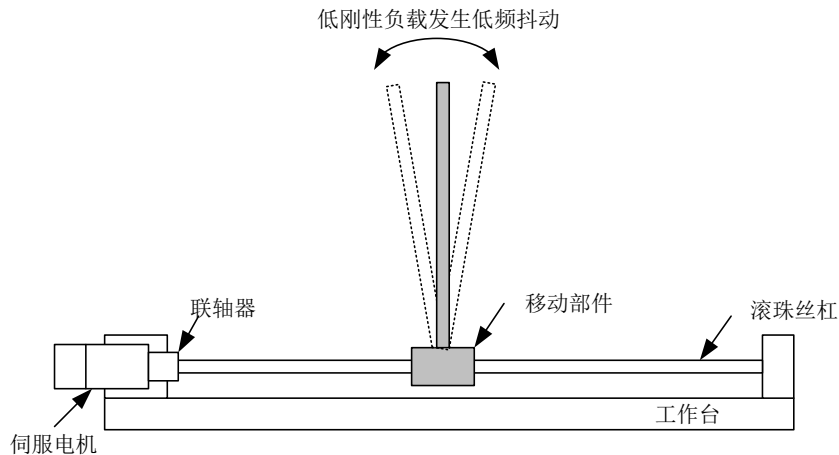

(2) 适用范围

低频抖动抑制功能在速度控制模式和位置控制模式下均有效。

在以下情形，低频抖动抑制可能不能正常起作用，或者不能达到预期的效果：

- 由于外力的原因，使得振动加剧
- 抖动频率在5.0Hz~50.0Hz之外
- 振动结构件的机械结合部存在机械间隙
- 移动时间小于一个振动周期时

(3) 如何操作

● 抖动频率的测量

如果抖动频率可以用仪器（如激光干涉仪）直接测出来，请将测得的频率数据（单位为0.1Hz）直接写入参数Pn411。

如果没有测量仪器，可借助通讯软件 ESView 的绘图功能或 FFT 分析功能，间接测量出负载的抖动频率。

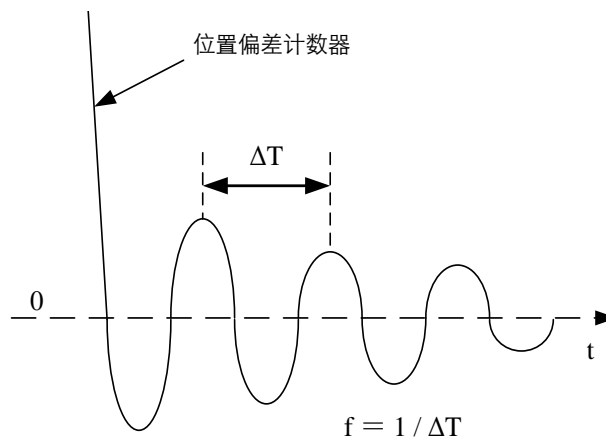

● 相关参数

| 用户参数 | | 意义 |
|-------|--------|----------------|
| Pn006 | H.□0□□ | 0: 不开启低频抖动抑制功能 |
| | H.□1□□ | 1: 开启低频抖动抑制功能 |

| | | | | |
|-------|--------|-------|--------|-------|
| Pn411 | 低频抖动频率 | | 速度 | 位置 |
| | 设定范围 | 设定单位 | 出厂时的设定 | 电源重启动 |
| | 50~500 | 0.1Hz | 100 | 不需要 |
| Pn412 | 低频抖动阻尼 | | 速度 | 位置 |
| | 设定范围 | 设定单位 | 出厂时的设定 | 电源重启动 |
| | 0~200 | — | 25 | 不需要 |

· 将测得的负载抖动频率写入参数 Pn411 后，可微调 Pn411 以获得最佳抑制效果。
 · 如果电机在停止时出现持续的振动，可以适当增大 Pn412，通常参数 Pn412 不用修改。
 · 参数 Pn411、Pn412 在 Pn006.2 = 1 时有效，Pn006.2 修改后重新上电有效。

4.6.6 定位完成信号

该信号是位置控制时表示伺服电机定位完成的信号，请在指令控制器进行定位完成确认的连锁时使用。

| 种类 | 信号名称 | 连接器针号 | 设定 | 意义 |
|----|-------|---------------------------|----------|--------|
| 输出 | /COIN | CN1-11,CN1-12 (出厂时的设定) | ON=L 电平 | 定位完成 |
| | | | OFF=H 电平 | 定位没有完成 |

· 定位完成信号可通过用户参数Pn511分配给输出端子。请参照“3.2.2 输入与输出信号名称及其功能”。
 · 出厂时的设定分配给 CN1-11, 12。

| | | | |
|-------|---------|-------|--------|
| Pn500 | 定位误差 | | 位置 |
| | 设定范围 | 设定单位 | 出厂时的设定 |
| | 0~5000 | puls | 10 |
| Pn520 | 到位时间 | | 位置 |
| | 设定范围 | 设定单位 | 出厂时的设定 |
| | 0~60000 | 0.1ms | 500 |

· 如果指令控制器的指令脉冲数与伺服电机移动量之差(偏移脉冲)低于本用户参数的设定值，且持续的时间超过参数Pn520设置值，则输出定位完成信号(/COIN)。
 · 设定单位为指令单位。这取决于电子齿轮设定的指令单位。
 · 如果设定过大的值，则低速运行时可减小偏移，但有可能常时输出“/COIN”，因此请注意。
 · 本用户参数的设定不影响最终的定位精度。

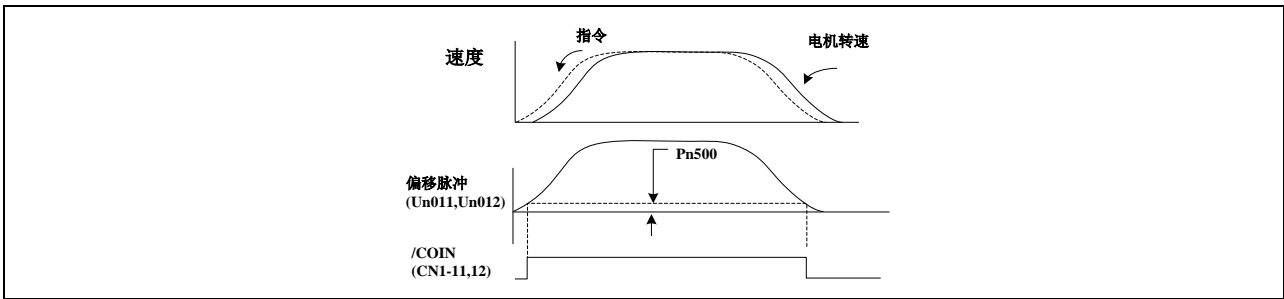

■ 补充

- “/COIN” 信号是位置控制时的信号。
- 如果是速度控制，则功能自动地变为 “/V-CMP”，如果是扭矩控制，则自动地变为 “OFF(H 电平)”。

4.6.7 指令脉冲禁止功能 (INHIBIT 功能)

(1) 指令脉冲禁止功能 (INHIBIT 功能)

指令脉冲禁止功能是在位置控制时停止(禁止)指令脉冲输入计数的功能。

使用本功能期间，进入伺服锁定(钳位)状态。

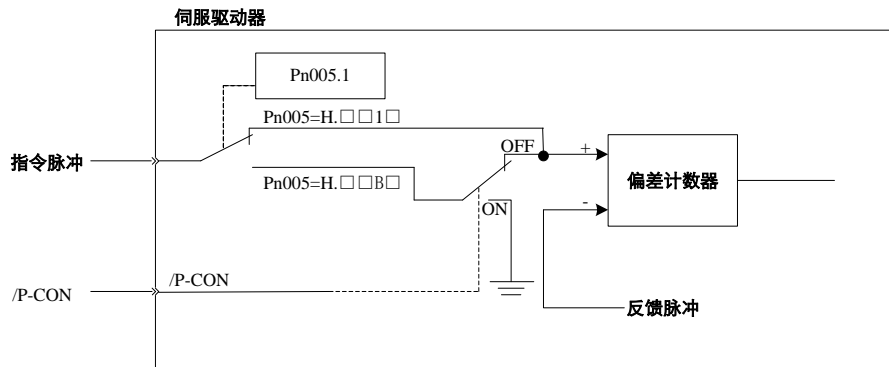

(2) 用户参数的设定

| 用户参数 | | 意义 |
|-------|--------|------------------------------|
| Pn005 | H.□□B□ | 控制方式：位置控制(脉冲列指令)⇔禁止(INHIBIT) |

■ 禁止 (INHIBIT) 切换条件

- /P-CON 信号为 ON(L 电平)

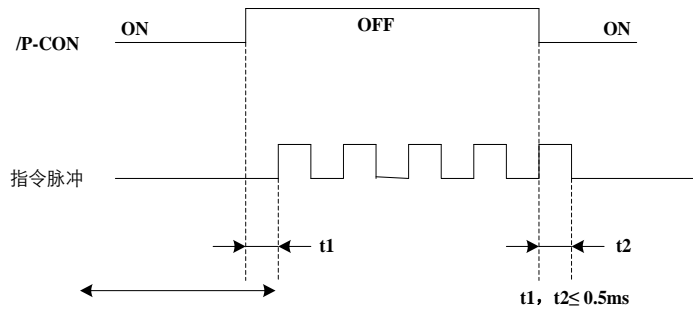

此期间即使输入指令脉冲也不计数。

(3)输入信号的设定

| 种类 | 信号名称 | 连接器针号 | 设定 | 意义 |
|----|--------|--------|----------|--------------------------------|
| 输入 | /P-CON | CN1-15 | ON=L 电平 | INHIBIT功能ON (停止(禁止)指令脉冲的计数) |
| | | | OFF=H 电平 | INHIBIT功能OFF (对指令脉冲进行计数) |

4.6.8 位置接点控制

参数指令下的位置控制(参数 Pn005.1=C), 在这种控制模式下,驱动器具有单轴定位功能,无需上位机控制。

该控制模式下具有 16 段位置控制, 每一个点位都可以设定位移量,运行速度,位置指令滤波时间常数,到位后的停止时间。找参考点的两段速度可设 (1.向着行程开关的方向运行时的速度“搜索行程速度”; 2.离开行程开关的速度)。

两种位置模式: 1.绝对位置模式; 2.相对位置模式。

两种运行模式: 1.循环运行模式; 2.单次运行模式。

两种换步方式: 1.延时换步; 2./P-CON 信号换步。

找参考点方式: 1.正向搜索; 2.反向搜索。

■ 设定位移量

每一点的位移量对应两个参数, 其中一个参数的单位是【×10000 指令脉冲】, 另一个单位是【×1 指令脉冲】, 这两个参数的设置范围都是: (-9999) ~ (+9999), 而位移量等于这两个参数的代数和。

例如:

零号位移量对应的这两个参数分别是 Pn600【×10000 指令脉冲】和 Pn601【×1 指令脉冲】, 设定 Pn600=100, Pn601=-100, 那么,

$$\begin{aligned} \text{零号位移量} &= \text{Pn600} \times 10000 \text{ 指令脉冲} + \text{Pn601} \times 1 \text{ 指令脉冲} \\ &= 100 \times 10000 \text{ 指令脉冲} + (-100) \times 1 \text{ 指令脉冲} \\ &= 999900 \text{ 指令脉冲。} \end{aligned}$$

同样的道理, 要得到这个位移量, 还有一种参数设置方法:

$$\text{Pn600}=99, \text{Pn601}=9900$$

由此, 我们可以看出只要两参数都不为零时, 要得到一个位移量有两种参数设置的办法, 一种是两个参数设置成同号, 另外一种是两个参数设置成异号。

■ 速度

这里的速度是指电机运行过程中的稳速阶段的速度, 类似于普通位置控制时的外部给定脉冲的频率, 但是, 这里的速度与电子齿轮无关, 指电机的实际速度。

■ 位置指令滤波时间常数

同普通位置控制的位置指令滤波时间常数 Pn204。

■ 到位后的换步时间

要使该参数有效, 必须采用内部延时换步方式, 请参考 Pn681.1 参数说明。

换步时间是指从定位信号/COIN 输出, 或者伺服 ON, 或者完成找参考点开始算起, 到伺服开始执行该点位控制程序的这段时间, 该时间决定于程序起始点的上一个点位号的换步时间。

在运行点位控制程序时, 若将偏差计数设置成“伺服 OFF 时不清零偏差计数器”, 则偏差计数器有可能会溢出; 若不溢出, 当再次伺服 ON 时电机很有可能会以最大转速运行, 在此提醒用户注意设备安全。

| 参数号 | 名称及说明 | 设定范围 | 出厂值 |
|---------|---|------|-----|
| Pn004.1 | [0] S-OFF 时偏差计数器清零, 超程时不清零 [1] 偏差计数器不清零 [2] S-OFF 或超程时 (零钳位除外) 偏差计数器都清零 | 0~2 | 0 |

■找参考点

找参考点是为了找出工作台的物理零点, 用以作为点位控制时的坐标零点, 用户可以选择正转侧找参考点, 也可以选择反转侧找参考点。

找参考点的方法

在正转侧或反转侧装上限位开关, 接通/PCL 后向正转侧方向找参考点, 接通/NCL 后向反转侧方向找参考点。当工作台撞到限位开关后, 电机按照 Pn004.0 参数规定的停止方式停止, 再向离开限位开关的方向运转; 在工作台完全离开限位开关后, 将电机转到第一个编码器 C 脉冲位置, 此时的工作台位置作为坐标零点。

寻找参考点的相关参数

向着限位开关方向运行的速度称为“搜索行程速度”, 离开限位开关方向运行的速度称为“离开行程开关速度”。这两个速度的大小可以通过下述参数设定。

| 参数号 | 功能说明 | 单位 | 设定范围 | 出厂值 |
|-------|----------|-----|--------|------|
| Pn685 | 搜索行程速度 | rpm | 0~3000 | 1500 |
| Pn686 | 离开行程开关速度 | rpm | 0~200 | 30 |

一般可以将“搜索行程速度”(Pn685)设为高速, “离开行程开关速度”(Pn686)设为低速。值得注意的是, 其中“离开行程开关速度”太高会影响找参考点的精度。

另外, 在找参考点时, /PCL、/NCL 接通与否不再作为外接电流限制控制。

■ 相关用户常数

| 参数号 | 名称及说明 | 说明 |
|---------|--|---|
| Pn681.0 | 选择单次/循环, 启动/参考点 [0] 循环运行,PCL 启动信号, NCL 反向找参考点 [1] 单次运行,PCL 启动信号, NCL 反向找参考点 [2] 循环运行,NCL 启动信号, PCL 正向找参考点 [3] 单次运行,NCL 启动信号, PCL 正向找参考点 | 多点循环时, 换步执行到结束点完成后, 下一次换步将从起始点开始执行; 多点单次时, 点位控制程序执行到结束点时, 将不再进行换步。 |
| Pn681.1 | 换步及启动方式 [0] 延时换步, 不需要启动信号, S-ON 以后延时启动 [1] PCON 换步, 不需要启动信号, S-ON 以后延时 PCON 做启动, 但 PCON 信号 OFF 时内部脉冲不能被停止只是不能换步 [2] 延时换步, 要启动信号, 撤销启动信号可以立即关闭内部脉冲, 在重新启动时, 回到程序起始点工作 [3] PCON 换步, 要启动信号, 撤销启动信号可以立即关闭内部脉冲, 在重新启动时, 回到程序起始点工作 | 外部/P-CON 信号换步时, 换步信号在驱动器输出到位信号后才有效, 若没有到位信号则换步信号无效; 在换步信号有效时, 则按照起始点到结束点的顺序来依次换步。 |
| Pn681.2 | 换步输入信号有效方式 [0] 换步输入信号电平方式 [1] 换步输入信号脉冲方式 | |
| Pn682 | 编程方式 [0]: 增量编程 [1]: 绝对值编程 | 增量编程: 相对位移 (当前位置到下一个点的位置) 编程; 绝对值编程: 绝对位移 (工作台与参考点之间的位移) 编程。 |

4.6.9 位置回零控制（原点回归功能）

在位置控制中，很多时候需要在固定的位置开始运行，这个位置常被称作零位，有时上位机需要系统在上电后，加工前，进行一次位置回零操作。以后每次运行都以此位置作为参考点。可以通过伺服驱动器完成此回零操作。

(1) 回零方式的选择

| 用户参数 | | 意义 |
|--|--------|---------------------|
| Pn689 | b.□□□0 | 正转方向寻找原点 |
| | b.□□□1 | 反转方向寻找原点 |
| | b.□□0□ | 原点回归时，返回寻找 C 脉冲 |
| | b.□□1□ | 原点回归时，不返回，直接寻找 C 脉冲 |
| | b.□0□□ | 关闭原点回归功能 |
| | b.□1□□ | 由 SHOM 输入信号触发原点回归功能 |
| <ul style="list-style-type: none"> · 有效控制方式：位置控制 · 定位完成信号/COIN 有效后，才能启动回零操作 · 回零过程中屏蔽上位机发送脉冲 · 控制模式切换过程回零操作无效，回零过程中不能进行控制模式切换 · 变更本用户参数后，必须重新启动电源以使设定生效 <p>* SHOM、ORG 信号可通过用户参数自由地分配输入的连接器针号。详细内容请参照“3.2.2 输入与输出信号名称及其功能”</p> | | |

(2) 相关用户参数

| | | | | |
|-------|----------------------|---------|--------|-------|
| Pn685 | 找参考点时的速度（撞原点信号 ORG） | | | |
| | 设定范围 | 设定单位 | 出厂时的设定 | 电源重启动 |
| | 0~3000 | rpm | 1500 | 不需要 |
| Pn686 | 找参考点时的速度（离开原点信号 ORG） | | | |
| | 设定范围 | 设定单位 | 出厂时的设定 | 电源重启动 |
| | 0~200 | rpm | 30 | 不需要 |
| Pn690 | 原点回归偏移脉冲数 | | | |
| | 设定范围 | 设定单位 | 出厂时的设定 | 电源重启动 |
| | 0~9999 | 10000 P | 0 | 不需要 |
| Pn691 | 原点回归偏移脉冲数 | | | |
| | 设定范围 | 设定单位 | 出厂时的设定 | 电源重启动 |
| | 0~9999 | 1P | 0 | 不需要 |

(3) 输入输出信号设定

| 种类 | 信号名称 | 连接器针号 | 设定 | 意义 |
|--|------|------------------|------------|------------|
| 输入 | SHOM | 由 Pn509、Pn510 分配 | ON=↑ (上升沿) | 启动回零操作 |
| | | | OFF=非上升沿信号 | 回零操作无效 |
| 输入 | ORG | 由 Pn509、Pn510 分配 | ON=H 电平 | 零点的粗略参考点有效 |
| | | | OFF=L 电平 | 零点的粗略参考点无效 |
| · 变更 Pn509、Pn510 用户参数后，必须重新启动电源以使设定生效。 | | | | |

回零完成输出信号分配：

| 用户常数 | | 连接器针号 | | 意义 |
|--|--------|--------|--------|------------------------------|
| | | +端子 | -端子 | |
| Pn511 | H.□□□8 | CN1-11 | CN1-12 | 由输出端子 CN1-11,CN1-12 输出回零完成信号 |
| Pn511 | H.□□8□ | CN1-5 | CN1-6 | 由输出端子 CN1-5,CN1-6 输出回零完成信号 |
| Pn511 | H.□8□□ | CN1-9 | CN1-10 | 由输出端子 CN1-9,CN1-10 输出回零完成信号 |
| · 变更 Pn511 用户参数后，必须重新启动电源以使设定生效 · 回零完成输出信号/HOME 采用电平信号（低有效） | | | | |

(4) 原点回归过程描述

位置控制模式下，根据实际操作要求选择 Pn689 参数。若启动原点回归功能，当检测到回零信号 SHOM 上升沿后，电机以 Pn685 的转速运行，当检测到原点信号 ORG 有效后，根据参数 Pn689.1 设置 C 脉冲寻找方式，电机以 Pn686 的转速运行。当原点信号 ORG 无效，且检测到编码器 C 脉冲后，开始计算回零偏移脉冲数。偏移脉冲数走完，电机停止并输出回零完成信号/HOME，至此回零操作完成。

一般可以将“撞原点信号 ORG 速度”（Pn685）设为高速，“离开原点信号 ORG 速度”（Pn686）设为低速。值得注意的是，其中“离开原点信号 ORG 速度”太高会影响找机械零点的精度。

碰到原点信号 ORG 后，电机折返寻找 C 脉冲对应时序如下图所示：

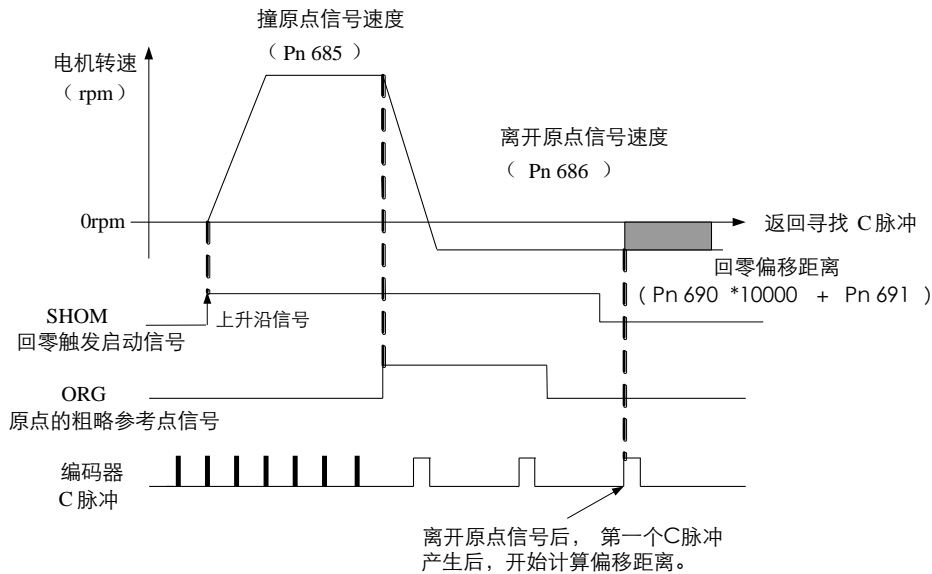

对应位置关系如下图所示：

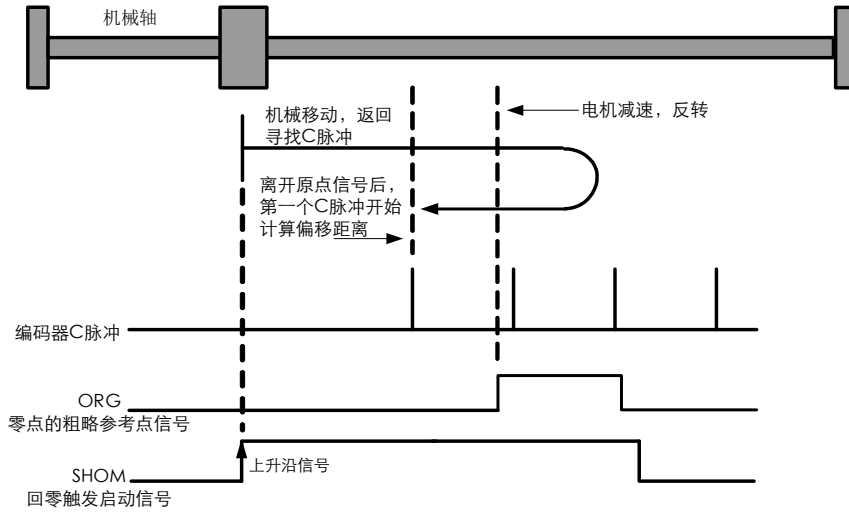

碰到原点信号 ORG 后, 电机不折返直接寻找 C 脉冲对应时序如下图所示：

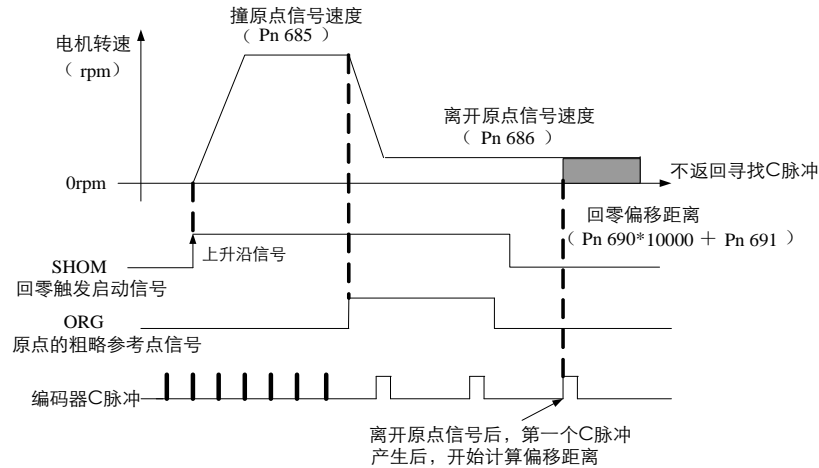

对应位置关系如下图所示：

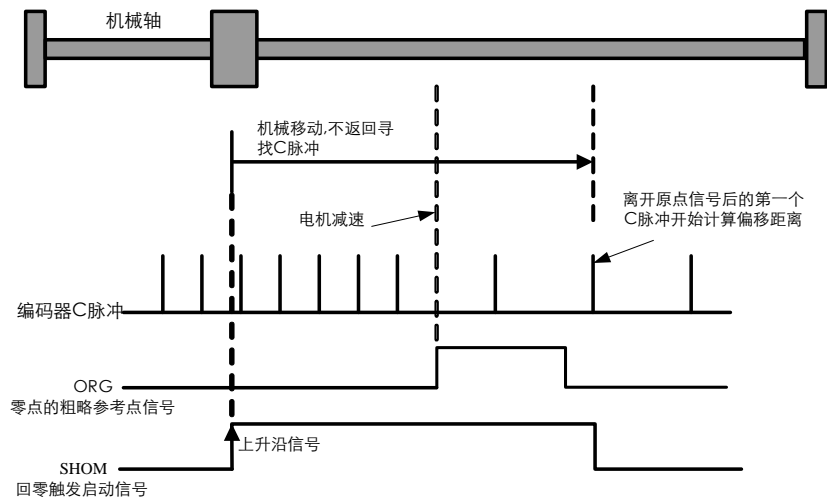

4.7 扭矩控制运行

【注意】本功能仅限 ProNet-□□□MG 驱动器。

4.7.1 用户参数的设定

利用模拟量电压指令进行扭矩控制运行时，需要设定下述用户参数。

| 用户参数 | | 意义 |
|-------|--------|----------------------|
| Pn005 | H.□□2□ | 控制方式选择：扭矩控制(模拟量电压指令) |

| Pn400 | 扭矩指令增益 | | | | |
|-------|--------|-----------|--------|-------|----|
| | | | 速度 | 位置 | 扭矩 |
| | 设定范围 | 设定单位 | 出厂时的设定 | 电源重起动 | |
| | 10~100 | 0.1V/100% | 33 | 不需要 | |

设定以额定扭矩运行伺服电机所需的扭矩指令(T-REF)的模拟量电压电平。

■ 例

- Pn400=30：表示设定为3V输入时使用的电机额定扭矩
- Pn400=100：表示设定为10V输入时使用的电机额定扭矩
- Pn400=20：表示设定为2V输入时使用的电机额定扭矩

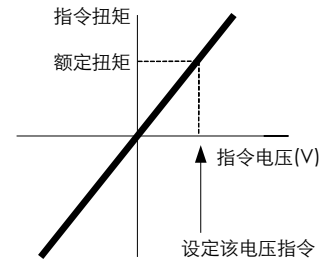

4.7.2 扭矩指令输入

向伺服驱动器发出模拟量电压指令形式的扭矩指令，则以与输入电压成比例的扭矩对伺服电机进行扭矩控制。

| 种类 | 信号名称 | 连接器针号 | 名称 |
|----|--------|--------|----------|
| 输入 | T-REF+ | CN1-26 | 扭矩指令差分输入 |
| | T-REF- | CN1-27 | |

在进行扭矩控制(模拟量电压指令)时使用。(Pn005.1=2, 6, 8, 9)

利用Pn400设定扭矩指令输入增益。有关设定的详细说明，请参照“4.7.1 用户参数的设定”。

■输入规格

- 输入范围：DC $\pm 0 \sim 10V$ /额定扭矩
- 出厂时的设定

Pn400=30: 3V条件下为额定扭矩

+3V输入：正方向时为额定扭矩

+9V输入：正方向时为额定扭矩的300%

-0.3V输入：反方向时为额定扭矩的10%

可通过用户参数Pn400变更电压输入范围。

■ 输入电路实例

为了能够采取有效防止干扰的措施，请务必在配线时使用多股绞合线。

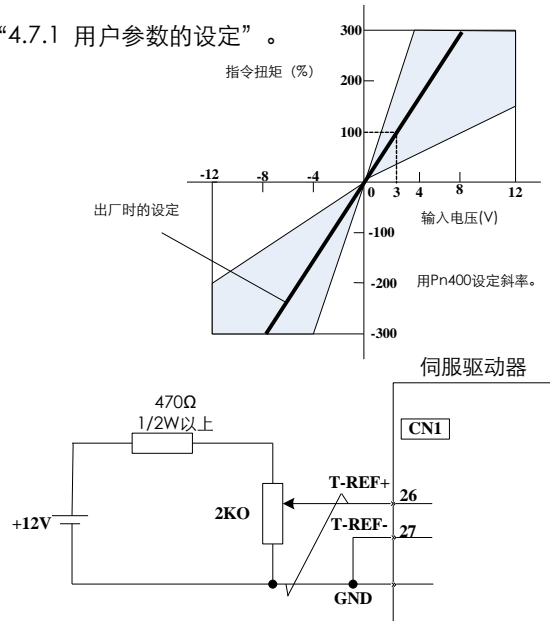

内部扭矩指令的确认

1. 通过面板操作器确认内部扭矩指令
可在监视模式(Un003)下确认内部扭矩指令。请参照“5.1.6 监视模式操作”。
2. 通过模拟量监视确认内部扭矩指令
可通过模拟量监视，由模拟量电压指令监视内部指令扭矩。

4.7.3 偏移量调整

(1) 扭矩指令偏移量的自动调整

当使用扭矩控制模式时，作为模拟量指令电压，即使发出0V指令，也会出现电机以微小速度旋转的情况。在上级控制装置或外部电路的指令电压出现微小量(mV单位)的偏移(偏移量)时会发生这种情况。

在这种情况下，可利用面板操作器对指令偏移量进行自动调整或手动调整。

模拟量(速度·扭矩)指令偏移量的自动调整(Fn003)是计量偏移量并自动调整电压的功能。

当上级控制装置及外部电路的电压指令出现偏移时，伺服驱动器会自动对偏移量作如下调整。

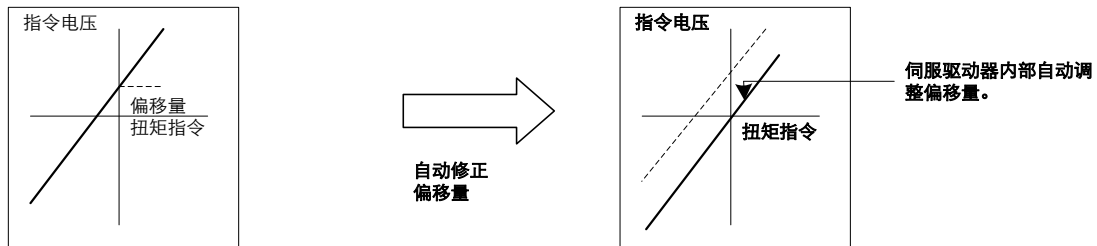

一旦进行指令偏移量的自动调整，该偏移量将被保存在伺服驱动器内部。

偏移量可通过扭矩指令偏移量的手动调整(Fn004)进行确认。

在指令控制器配置位置环的状态下将伺服锁定停止时的偏移脉冲设为零时，不能使用指令偏移量的自动调整(Fn003)。在这种情况下，请使用扭矩指令偏移量的手动调整(Fn004)。

注意：请在伺服 OFF 状态下执行模拟量值零偏移量的自动调整。

(2) 扭矩指令偏移的手动调整

请在下述情况下使用扭矩指令偏移量的手动调整(Fn004)。

- 指令控制器配置位置环以将伺服锁定停止时的偏移脉冲设为零时
- 有意识地将偏移量设定为某个设定量时
- 确认用自动调整设定的偏移量数据时

基本功能与模拟量(速度·扭矩)指令偏移量的自动调整(Fn003)相同，但在手动调整(Fn004)时，必须在直接输入偏移量的同时进行调整。

下图所示为偏移调整范围及设定单位。

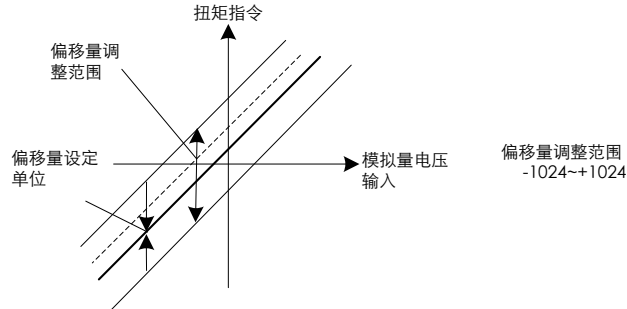

4.7.4 扭矩控制时的速度限制

由于扭矩控制时要对伺服电机进行控制以输出发出指令的扭矩，因此不进行电机转速的管理。

如果相对于机械侧的负载扭矩设定过大的指令扭矩，则会超过机械的扭矩，导致电机转速大幅度提高。

作为机械侧的保护措施，配备了扭矩控制时限制伺服电机转速的功能。

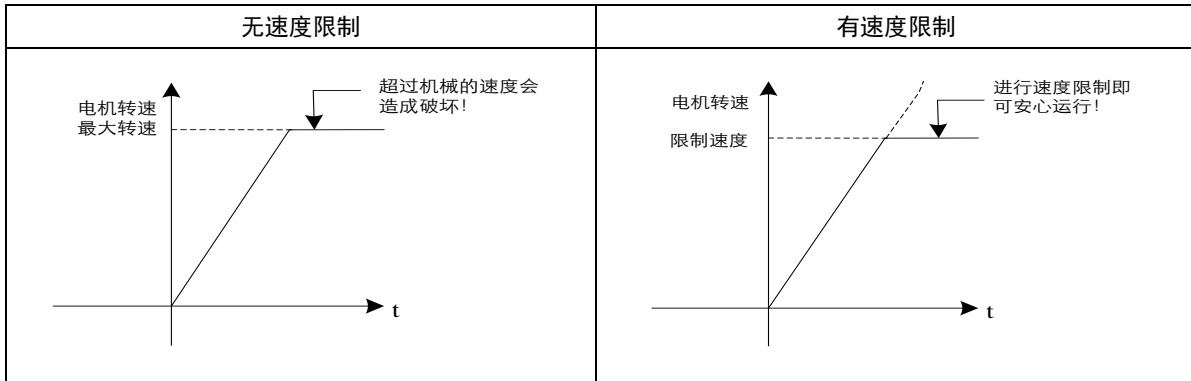

(1) 扭矩控制时速度限制方式的选择

| 用户参数 | | 内容 |
|-------|--------|---|
| Pn001 | b.□□0□ | 将 Pn406 设定的值作为速度限值。(内部速度限制功能) |
| | b.□□1□ | 扭矩控制以 Vref 输入模拟电压对应速度值与 Pn406 设定值中较小的值作为速度限制数值，该参数所有控制方式有效。(外部速度限制功能) |

(2) 扭矩控制时的速度限制

| Pn406 | 扭矩控制时的速度限制 | | | |
|---|------------|------|--------|--------|
| | 设定范围 | 设定单位 | 出厂时的设定 | 电源重新启动 |
| | 0~6000 | rpm | 1500 | 不需要 |
| <ul style="list-style-type: none"> · 设定扭矩限制时的电机转速限值。 · Pn005=H.□□1□时，Pn406 设定值为电机转速限制值。 · 即使在 Pn406 中设定超过所用伺服电机最大转速的值，实际值仍被限制为所用伺服电机的最大转速。 | | | | |

(3) 外部速度限制功能

| 种类 | 信号名称 | 连接器针号 | 名称 |
|---|--------|-------|------------|
| 输入 | V-REF+ | CN1-1 | 外部速度限制差分输入 |
| | V-REF- | CN1-2 | |
| <ul style="list-style-type: none"> · 用模拟量电压指令输入扭矩限制时的电机转速限值。 · Pn005=H.□□1□时，V-REF 的速度限制输入与 Pn406 “扭矩控制时的速度限制” 中较小的值为有效值。 · Pn300 的设定值决定作为限制输入的电压电平，与极性无关。 | | | |

| Pn300 | 模拟速度指令输入增益 | | | |
|---|------------|-------|--------|--------|
| | 设定范围 | 设定单位 | 出厂时的设定 | 电源重新启动 |
| | 0~3000 | rpm/v | 150 | 不需要 |
| <ul style="list-style-type: none"> · 扭矩控制时，设定进行外部速度限制的转速的电压电平。 | | | | |

4.8 速度控制(内部设定速度选择)运行

【注意】本功能仅限 ProNet-□□□MG 驱动器。

内部设定速度选择是通过伺服驱动器内部的用户参数先设定7种电机转速并利用外部输入信号选择其速度以进行速度控制运行的功能。对于运行速度为7种电机转速以内的速度控制动作是有效的。

不必在外部配置速度发生器或者脉冲发生器。

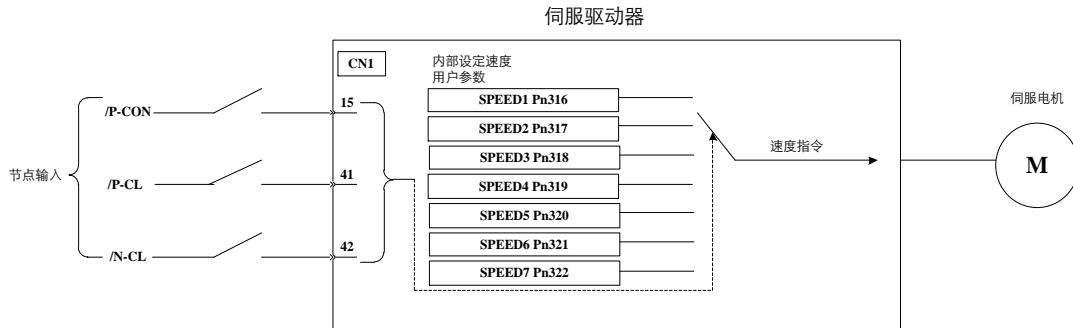

4.8.1 用户参数的设定

| 用户参数 | | 意义 | | |
|-------|------------|-----------------------|--------|--------|
| Pn005 | H.□□3□ | 控制方式选择：内部设定速度控制(接点指令) | | |
| Pn316 | 内部设定速度 1 | | | 速度 |
| | 设定范围 | 设定单位 | 出厂时的设定 | 电源重新启动 |
| | -6000~6000 | rpm | 100 | 不需要 |
| Pn317 | 内部设定速度 2 | | | 速度 |
| | 设定范围 | 设定单位 | 出厂时的设定 | 电源重新启动 |
| | -6000~6000 | rpm | 200 | 不需要 |
| Pn318 | 内部设定速度 3 | | | 速度 |
| | 设定范围 | 设定单位 | 出厂时的设定 | 电源重新启动 |
| | -6000~6000 | rpm | 300 | 不需要 |
| Pn319 | 内部设定速度 4 | | | 速度 |
| | 设定范围 | 设定单位 | 出厂时的设定 | 电源重新启动 |
| | -6000~6000 | rpm | -100 | 不需要 |
| Pn320 | 内部设定速度 5 | | | 速度 |
| | 设定范围 | 设定单位 | 出厂时的设定 | 电源重新启动 |
| | -6000~6000 | rpm | -200 | 不需要 |
| Pn321 | 内部设定速度 6 | | | 速度 |
| | 设定范围 | 设定单位 | 出厂时的设定 | 电源重新启动 |
| | -6000~6000 | rpm | -300 | 不需要 |
| Pn322 | 内部设定速度 7 | | | 速度 |

| | | | | |
|--|------------|------|--------|-------|
| | 设定范围 | 设定单位 | 出厂时的设定 | 电源重启动 |
| | -6000~6000 | rpm | 500 | 不需要 |

(注)即使在 Pn316~Pn322 中设定超过所用伺服电机最大转速的值，实际值仍被限制为所用伺服电机的最大转速。

4.8.2 输入信号的设定

使用以下输入信号进行运行速度的切换。

| 种类 | 信号名称 | 连接器针号 | 意义 |
|----|--------|--------|----------|
| 输入 | /P-CON | CN1-15 | 内部设定速度选择 |
| 输入 | /P-CL | CN1-41 | 内部设定速度选择 |
| 输入 | /N-CL | CN1-42 | 内部设定速度选择 |

4.8.3 内部设定速度运行

利用以下输入信号的 ON/OFF 组合，可通过内部设定进行运行。

Pn005.1=3: 设定内部设定速度选择 \longleftrightarrow 速度控制 (零指令) 时

| 输入信号 | | | 运行速度 |
|--------|--------|--------|------------|
| /P-CON | /P-CL | /N-CL | |
| OFF(H) | OFF(H) | OFF(H) | 速度控制 (零指令) |
| | OFF(H) | ON(L) | SPEED1 |
| | ON(L) | OFF(H) | SPEED2 |
| | ON(L) | ON(L) | SPEED3 |
| ON(L) | OFF(H) | OFF(H) | SPEED4 |
| | OFF(H) | ON(L) | SPEED5 |
| | ON(L) | OFF(H) | SPEED6 |
| | ON(L) | ON(L) | SPEED7 |

(注) 信号 OFF (H 电平), 信号 ON (L 电平)

■控制方式为切换模式时

Pn005.1 = 4, 5, 6 时, /P-CON, /P-CL, /N-CL 信号均置为 OFF(H 电平), 则进行控制方式切换。

(例) Pn005.1=5: 设定内部设定速度选择 \longleftrightarrow 位置控制(脉冲列)时

| 输入信号 | | | 运行速度 |
|--------|--------|--------|----------------|
| /P-CON | /P-CL | /N-CL | |
| OFF(H) | OFF(H) | OFF(H) | 脉冲列指令输入 (位置控制) |
| | OFF(H) | ON(L) | SPEED1 |
| | ON(L) | OFF(H) | SPEED2 |
| | ON(L) | ON(L) | SPEED3 |
| ON(L) | OFF(H) | OFF(H) | SPEED4 |
| | OFF(H) | ON(L) | SPEED5 |
| | ON(L) | OFF(H) | SPEED6 |
| | ON(L) | ON(L) | SPEED7 |

4.9 扭矩限制

出于保护机械等目的，可对输出扭矩进行限制。本伺服驱动器主要有以下 3 种扭矩限制方式。

| 方式 | 限制方式 | 参照 |
|----|----------------|-------|
| 1 | 内部扭矩限制 | 4.9.1 |
| 2 | 外部扭矩限制 | 4.9.2 |
| 3 | 基于模拟量电压指令的扭矩限制 | 4.9.3 |

4.9.1 内部扭矩限制

内部扭矩限制是通过用户参数限制最大输出扭矩的功能。

| | | | | | |
|-------|--------|------|--------|-------|----|
| Pn401 | 正转扭矩限制 | | 速度 | 位置 | 扭矩 |
| | 设定范围 | 设定单位 | 出厂时的设定 | 电源重起动 | |
| | 0~400 | % | 300 | 不需要 | |
| Pn402 | 反转扭矩限制 | | 速度 | 位置 | 扭矩 |
| | 设定范围 | 设定单位 | 出厂时的设定 | 电源重起动 | |
| | 0~400 | % | 300 | 不需要 | |

- 设定单位为相对于电机额定扭矩的%。
- 即使设定超出所用伺服电机最大扭矩的值，也会被限制为伺服电机的实际最大扭矩。(出厂时：相当于300%的状态。)

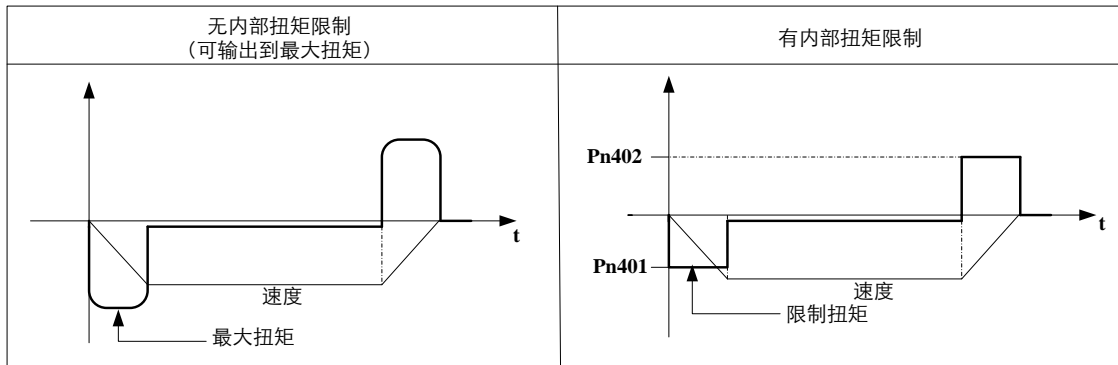

补充:

- 如果将 Pn401、Pn402 设定为过小的值，则会在伺服电机加减速时导致扭矩不足，请注意。

4.9.2 外部扭矩限制

外部扭矩限制在机械运行某一定时需要进行扭矩限制时使用。比如，用于按压停止动作或者机器人工件保持等应用。事先在用户参数中设定的扭矩限值通过输入信号变为有效。

(1)相关用户参数

| | | | | | |
|-------|-----------|------|--------|-------|----|
| Pn403 | 正转侧外部扭矩限制 | | 速度 | 位置 | 扭矩 |
| | 设定范围 | 设定单位 | 出厂时的设定 | 电源重起动 | |
| | 0~300 | % | 100 | 不需要 | |
| Pn404 | 反转侧外部扭矩限制 | | 速度 | 位置 | 扭矩 |
| | 设定范围 | 设定单位 | 出厂时的设定 | 电源重起动 | |
| | 0~300 | % | 100 | 不需要 | |

(注) 设定单位为相对于所用伺服电机额定扭矩的%。(额定扭矩下的限制为 100%。)

(2)输入信号

| 种类 | 信号名称 | 连接器针号 | 设定 | 意义 | 限制值 |
|----|-------|------------------------|----------|-----------|-------|
| 输入 | /P-CL | ProNet-□□□MG: CN1_41 | ON=L 电平 | 正转侧外部扭矩限制 | Pn403 |
| | | ProNet-□□□EG-EC: 需手动设定 | OFF=H 电平 | 正转侧内部扭矩限制 | Pn401 |
| 输入 | /N-CL | ProNet-□□□MG: CN1_42 | ON=L 电平 | 反转侧外部扭矩限制 | Pn404 |
| | | ProNet-□□□EG-EC: 需手动设定 | OFF=H 电平 | 反转侧内部扭矩限制 | Pn402 |

使用外部扭矩限制时，请确认是否有其它信号分配给与/P-CL，/N-CL相同的端子。

(3)外部扭矩限制时的输出扭矩变化

内部扭矩限制(Pn401， Pn402)=300%时

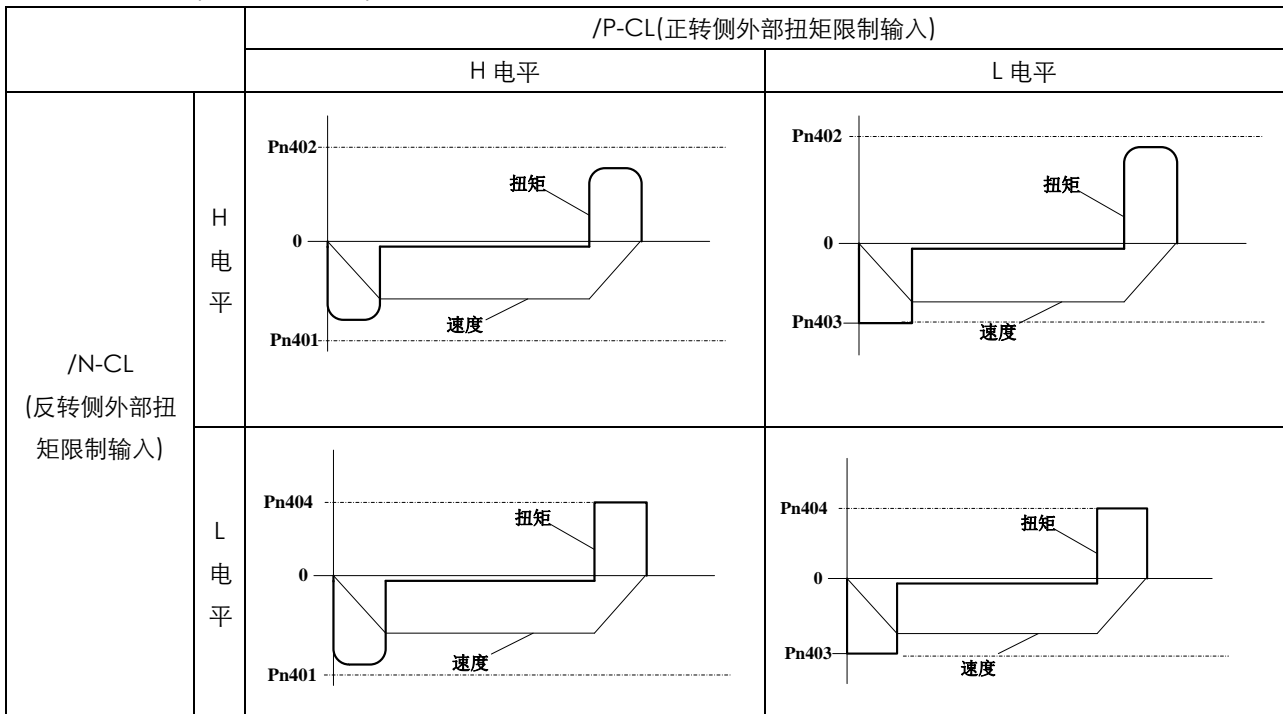

(注) 在设定 Pn001=b.□□□□(标准设定[以 CCW 为正转方向])时选择电机旋转方向。

4.9.3 通过模拟量电压指令进行扭矩限制

【注意】 本功能仅限 ProNet-□□□MG 驱动器。

是通过模拟量电压指令任意进行扭矩限制的功能。将T-REF(CN1-26, 27)用作模拟量电压指令输入端子。因此,进行扭矩控制时不能使用该功能。仅可在速度控制或位置控制时使用。

在速度控制的情况下,使用“通过模拟量电压指令进行扭矩限制”时的框图如下图所示。

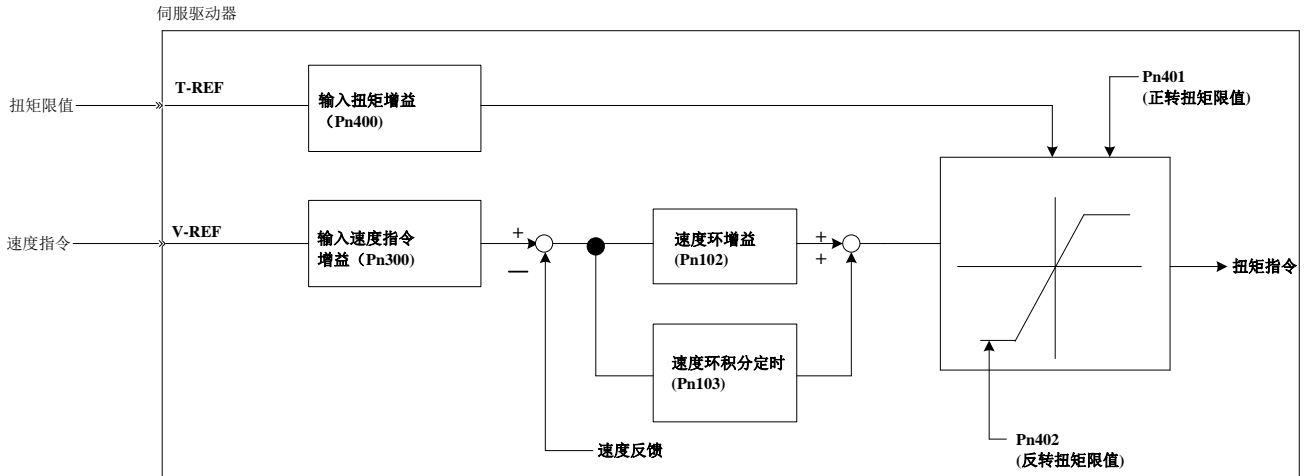

注意: · 用于扭矩限制的模拟量电压指令的输入电压没有极性。

· 不论是在“+”电压还是“-”电压下均取绝对值,基于该绝对值的扭矩限制适用于正转与反转这两个方向。

相关用户参数

| 用户参数 | | 意义 |
|-------|--------|----------------------|
| Pn001 | b.□1□□ | 将 T-REF 端子用作外部扭矩限制输入 |

4. 10 控制方式的切换

【注意】 本功能仅限ProNet-□□□MG驱动器。

本伺服驱动器可切换各种控制方式使用。

下面就其切换方法与条件进行说明。

4. 10. 1 用户参数的设定

控制方式可选择以下组合。请根据客户的用途进行使用。

| 用户参数 | | 控制方式 |
|-------|--------|--------------------------------|
| Pn005 | H.□□4□ | 内部设定速度选择(接点指令) ↔ 速度控制(模拟量电压指令) |
| | H.□□5□ | 内部设定速度选择(接点指令) ↔ 位置控制(脉冲列指令) |
| | H.□□6□ | 内部设定速度选择(接点指令) ↔ 扭矩控制(模拟量电压指令) |
| | H.□□7□ | 位置控制(脉冲列指令) ↔ 速度控制(模拟量电压指令) |
| | H.□□8□ | 位置控制(脉冲列指令) ↔ 扭矩控制(模拟量电压指令) |
| | H.□□9□ | 扭矩控制(模拟量电压指令) ↔ 速度控制(模拟量电压指令) |
| | H.□□A□ | 速度控制(模拟量电压指令) ↔ 零钳位 |
| | H.□□B□ | 位置控制(脉冲列指令) ↔ 位置控制(禁止) |

4. 10. 2 控制方式的切换

与内部设定速度控制之间的切换(Pn005.1=4, 5, 6 时)

顺序输入信号为出厂时设定的分配时, 如果/P-CL, /N-CL 中的一个信号置为OFF(H电平), 则切换控制方式。

| 种类 | 信号名称 | 连接器针号 | 设定 | 意义 |
|----|-------|----------------|----------|---------|
| 输入 | /P-CL | CN1-41(出厂时的设定) | OFF=H 电平 | 控制方式的切换 |
| 输入 | /N-CL | CN1-42(出厂时的设定) | OFF=H 电平 | |

4.11 其它输出信号

4.11.1 伺服报警输出

“伺服报警输出信号”的基本连接方法，如下所示。

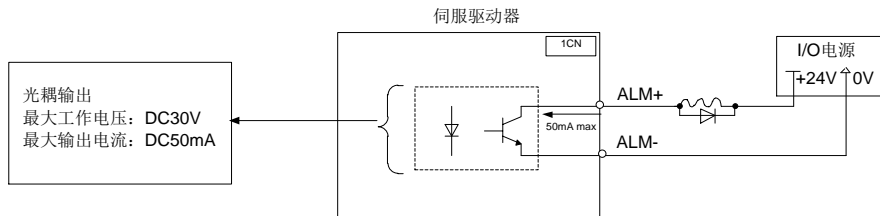

请在外部准备+24V的 I/O 用电源，伺服驱动器内部没有提供+24V 电源。

| | |
|-----------|-------------|
| 输出 → ALM+ | 伺服报警输出 |
| 输出 → ALM- | 伺服报警输出用接地信号 |

该信号在检测出伺服驱动器发生异常时输出。

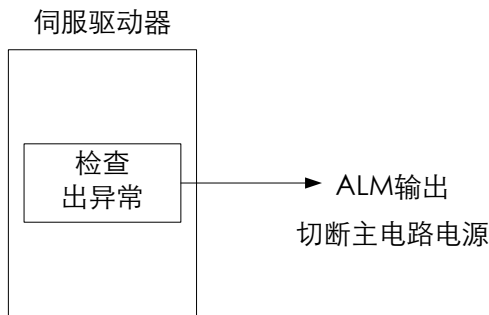

由ALM所构成的外部电路必须做到：该报警的输出可以使通向伺服驱动器的电源关断。

| 信号 | 状态 | 输出电平 | 说明 |
|-----|-----|---|------|
| ALM | ON | ProNet-□□□MG: CN1_07, CN1_08: “L” 电平 ProNet-□□□EG-EC: CN1_12, CN1_14: “L” 电平 | 正常状态 |
| | OFF | ProNet-□□□MG: CN1_07, CN1_08: “H” 电平 ProNet-□□□EG-EC: CN1_12, CN1_14: “H” 电平 | 报警状态 |

当“伺服报警(ALM)”发生时，应先排除其原因，然后将输入信号“/ALM-RST”置于“ON”，则报警状态得以清除。

| | |
|---------------|--------|
| → 输入 /ALM-RST | 报警清除输入 |
|---------------|--------|

| 信号 | 状态 | 输入电平 | 说明 |
|----------|-----|---|------------|
| /ALM-RST | ON | ProNet-□□□MG: CN1_39: “L” 电平 ProNet-□□□EG-EC: CN1_19: “L” 电平 | 解除伺服报警状态。 |
| | OFF | ProNet-□□□MG: CN1_39: “H” 电平 ProNet-□□□EG-EC: CN1_19: “H” 电平 | 不解除伺服报警状态。 |

因为通常所构成的外部电路，可以在发生报警时，使伺服驱动器的电源OFF，而一旦伺服驱动器的电源置OFF，则可以自动地进行报警清除。所以，通常不需要连接报警清除信号。

另外，报警清除也可以通过面板操作器来进行。

注意：当报警发生时，请务必在排除原因后，再进行清除操作。

4.11.2 旋转检测输出 (/TGON)

| 种类 | 信号名称 | 连接器针号 | 设定 | 意义 |
|-----------------------------------|-------|--|------------|-------------------------------|
| 输出 | /TGON | ProNet-□□□MG: CN1_05,CN1_06 ProNet-□□□EG-EC: CN1_11, CN1_14 (出厂时的设定) | ON=L 电平 | 伺服电机正在旋转(电机转速高于 Pn503 的设定值) |
| | | | OFF = H 电平 | 伺服电机处于停止状态(电机转速低于 Pn503 的设定值) |
| /TGON 是表示伺服电机正以高于设定值的转速进行旋转的输出信号。 | | | | |

· 相关用户参数

| Pn503 | 旋转检测转速 TGON | | | |
|--|-------------|------|--------|-------|
| | | 速度 | 位置 | 扭矩 |
| | 设定范围 | 设定单位 | 出厂时的设定 | 电源重启动 |
| | 0~3000 | rpm | 20 | 不需要 |
| <ul style="list-style-type: none"> · 设定旋转检测输出(/TGON)的输出条件范围。 · 如果伺服电机的转速达到Pn503的设定值以上，则判断为“伺服电机正在旋转”，并输出旋转检测输出(/TGON)。 · 另外，也可以用面板操作器确认旋转检测信号的状态。 | | | | |

4.11.3 伺服准备就绪输出 (/S-RDY)

| 种类 | 信号名称 | 连接器针号 | 设定 | 意义 |
|---|--------|--|------------|----------|
| 输出 | /S-RDY | ProNet-□□□MG: CN1_09,CN1_10 ProNet-□□□EG-EC: CN1_13, CN1_14 (出厂时的设定) | ON=L 电平 | 伺服准备就绪状态 |
| | | | OFF = H 电平 | 伺服未准备就绪 |
| <ul style="list-style-type: none"> · 表示伺服驱动器已处于伺服ON信号接收准备完成状态。 · 在主电路电源置为ON并且未发生伺服警报的状态下输出。 | | | | |

4.11.4 编码器 C 脉冲输出 (/PGC)

| 种类 | 信号名称 | 连接器针号 | 设定 | 意义 |
|-------------------------------|------|-----------------------------------|------------|-------------|
| 输出 | /PGC | 出厂时无此信号输出,可通过设定参数 Pn511 选择对应的端口输出 | ON = L 电平 | 有编码器 C 脉冲输出 |
| | | | OFF = H 电平 | 无编码器 C 脉冲输出 |
| · 表示电机旋转到C脉冲位置，C脉冲的宽度与电机转速相关。 | | | | |

4. 11. 5 超程信号输出 (OT)

| 种类 | 信号名称 | 连接器针号 | 设定 | 意义 |
|---|------|-----------------------------------|------------|--------------------------------|
| 输出 | OT | 出厂时无此信号输出,可通过设定参数 Pn511 选择对应的端口输出 | ON = L 电平 | 无正转驱动禁止 (POT) 和反转驱动禁止 (NOT) 信号 |
| | | | OFF = H 电平 | 有正转驱动禁止 (POT) 或反转驱动禁止 (NOT) 信号 |
| 当电机驱动机械碰上超程信号时, 输出OFF; 上位机可使用此信号, 停止指令发送。 | | | | |

相关用户参数

| Pn000 | 二进制位参 | | 速度 | 位置 | 扭矩 |
|---|--------|------|--------|--------|----|
| | 设定范围 | 设定单位 | 出厂时的设定 | 电源重新启动 | |
| | 0~1111 | - | 0 | 需要 | |
| · 当Pn000.1 = 1时, 外部POT信号无效; 当Pn000.2 = 1时、外部NOT信号无效; · 当Pn000.1和Pn000.2均设成1时, OT信号输出为ON。 | | | | | |

4. 11. 6 伺服使能电机励磁输出 (/RD)

| 种类 | 信号名称 | 连接器针号 | 设定 | 意义 |
|----------------------------|------|-----------------------------------|------------|-----------------|
| 输出 | /RD | 出厂时无此信号输出,可通过设定参数 Pn511 选择对应的端口输出 | ON = L 电平 | 表示伺服使能电机已励磁 |
| | | | OFF = H 电平 | 表示伺服未使能, 电机尚未励磁 |
| · 当伺服使能电机励磁状态时, /RD信号变为ON。 | | | | |

4. 11. 7 转矩限制检测输出 (/CLT)

使用输出信号/CLT (转矩限制检测输出) 的方法如下。

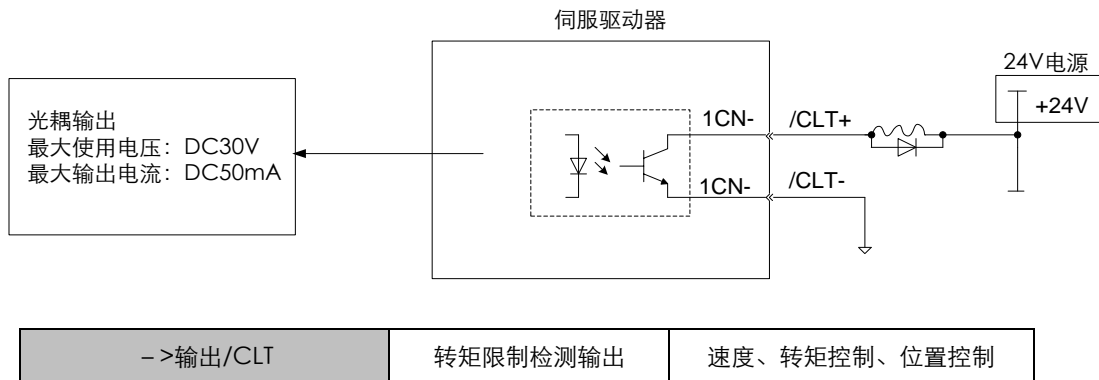

表示电机的输出转矩 (电流) 受到限制。

| 种类 | 信号名称 | 连接器针号 | 设定 | 意义 |
|----|------|------------------------------------|------------|-------------------------------|
| 输出 | /CLT | 出厂时无此信号输出, 可通过设定参数 Pn511 选择对应的端口输出 | ON = L 电平 | 电机输出转矩限制状态中 (内部转矩指令在设定值以上) |
| | | | OFF = H 电平 | 没有转矩限制 (内部转矩指令在设定值以下) |

使用/CLT 信号时, 请使用下述的用户常数定义输出信号和输出引脚。

| 用户常数 | | 连接器针号 | | 意义 |
|-------|--------|--------|--------|---|
| | | +端子 | -端子 | |
| Pn511 | H.□□□3 | CN1-11 | CN1-12 | ProNet-□□□MG: 由输出端子 CN1-11, CN1-12 输出/CLT 信号。 ProNet-□□□EG-EC: 没有输出。 |
| Pn511 | H.□□3□ | CN1-05 | CN1-06 | ProNet-□□□MG: 由输出端子 CN1-05, CN1-06 输出/CLT 信号。 ProNet-□□□EG-EC: 由输出端子 CN1-11, CN1-14 输出/CLT 信号。 |
| Pn511 | H.□3□□ | CN1-09 | CN1-10 | ProNet-□□□MG: 由输出端子 CN1-09, CN1-10 输出/CLT 信号。 ProNet-□□□EG-EC: 由输出端子 CN1-13, CN1-14 输出/CLT 信号。 |

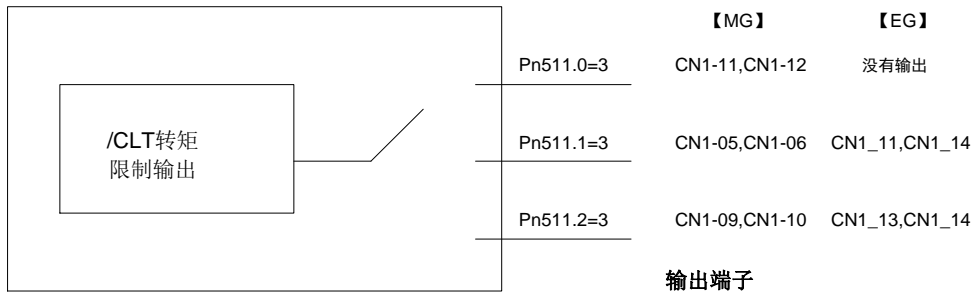

4. 11. 8 转矩检测输出 (/TCR)

| 种类 | 信号名称 | 连接器针号 | 设定 | 意义 |
|----|------|------------------------------------|------------|---------------------|
| 输出 | /TCR | 出厂时无此信号输出, 可通过设定参数 Pn511 选择对应的端口输出 | ON = L 电平 | 电机转矩输出超过 Pn529 设定的值 |
| | | | OFF = H 电平 | 电机转矩输出低于 Pn529 设定的值 |

·表示电机当前负载下转矩输出超过Pn529设定的值, 输出低电平, 转矩小于Pn529时输出高电平

·转矩监测输出时间可通过Pn530设定

对于 Pn511 参数设定的引脚定义如下:

| | |
|---|-------------------|
| 0 | /COIN (/V-CMP) 输出 |
| 1 | /TGON 旋转检测输出 |
| 2 | /S-RDY 伺服准备好输出 |
| 3 | /CLT 转矩限制输出 |
| 4 | /BK 制动器连锁输出 |
| 5 | /PGC 编码器 C 脉冲输出 |
| 6 | OT 超程信号输出 |
| 7 | /RD 伺服使能电机励磁输出 |
| 8 | /HOME 零位完成输出 |
| 9 | /TCR 转矩检测输出 |

| | |
|---|--------------------|
| A | /R-OUT1 远程自定义输出 1 |
| B | / R-OUT2 远程自定义输出 2 |

4. 12 自动调谐运行

4. 12. 1 自动调谐功能

自动调谐是指推算伺服单元运行过程中的负载转动惯量以达到负载刚性设定中所设定伺服增益的用户设定功能。

在下述情况下，自动调谐可能不会有效地进行动作。

- 伺服电机运动过程中最高转速小于 100rpm 时
- 伺服电机的加减速小于 5000rpm/s 时
- 负载刚性易于产生小幅度振动的机械时或者摩擦较大时
- 运动过程中不同的速度负载差别很大时
- 运动过程中机械间隙很大时

符合上述条件时或者即使执行自动调谐也不能进行正常动作时，请在设定 Pn106 (负载惯量百分比) 之后，进行手动调谐。

4. 12. 2 自动调谐的步骤



- 由于极端的调整、设定变更会导致伺服系统的动作变得不稳定，因此请绝对不要进行。否则，可能会导致受伤或者机械损坏。
- 进行增益调整时，请逐渐改变调整值并同时确认伺服电机的动作。

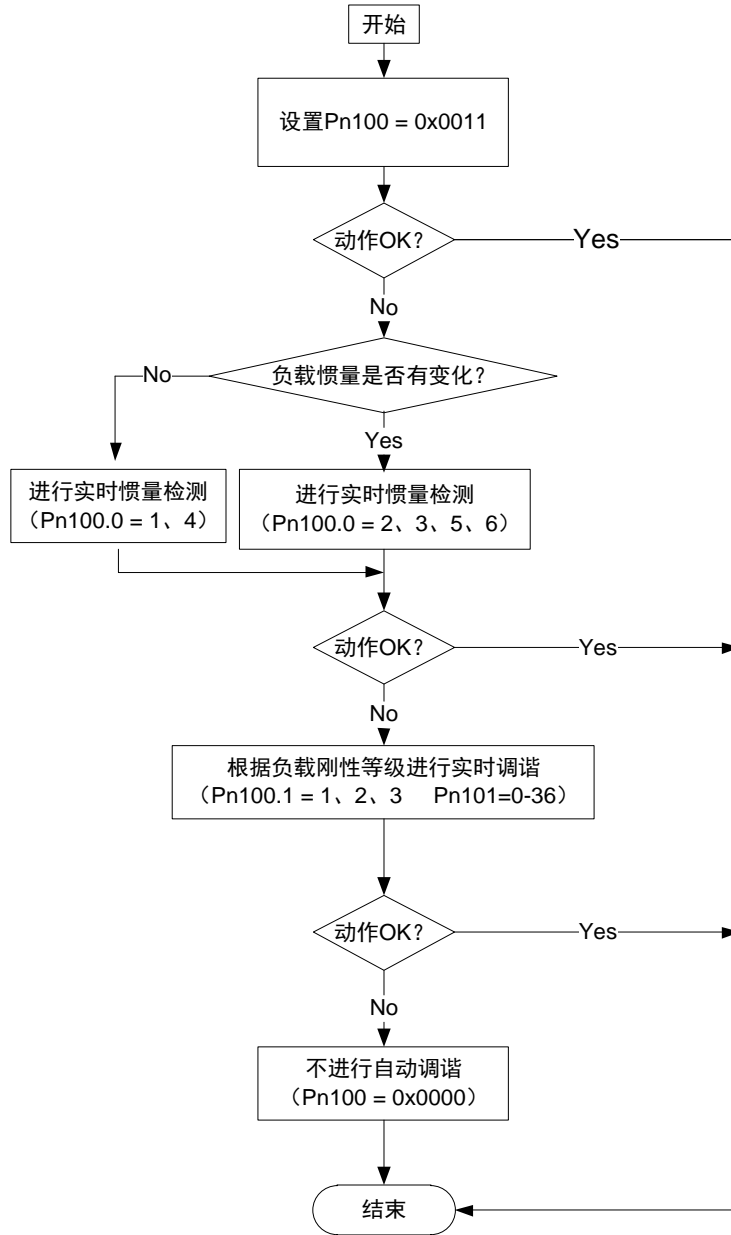

4.12.3 自动调谐设置

相关参数说明

| 参数号 | 名称及说明 | 单位 | 设定范围 | 出厂值 | 需要重新上电 |
|-------|--|----|----------|---|--------|
| Pn100 | 实时自动调谐设置 0: 负载惯量设置选择 1: 自动调谐模式选择 2: 保留 3: 保留 | — | 0~0x0036 | ProNet-□□□MG: 0x0010 ProNet-□□□EG-EC: 0x0000 | 需要 |
| Pn101 | 负载刚性设定 | — | 0~36 | 5 | 不需要 |

4.12.4 自动调谐的负载刚性设定

自动调谐的负载刚性设定分 37 种类型。如果选择负载刚性设定值，则自动决定伺服增益（速度环增益、速度环积分时间参数、位置环增益）。负载刚性出厂值设置为“5”。

| 机械 刚性 设定 | 位置环增益 | 速度环增益 | 速度环积分 | 位置环增益 | 速度环增益 | 速度环积分 | 位置环增益 | 速度环增益 | 速度环积分 |
|----------------|--------------------|---------|-----------|--------------------|---------|-----------|--------------------|---------|-----------|
| | 【s ⁻¹ 】 | 【rad/s】 | 时间【0.1ms】 | 【s ⁻¹ 】 | 【rad/s】 | 时间【0.1ms】 | 【s ⁻¹ 】 | 【rad/s】 | 时间【0.1ms】 |
| | Pn100.1=1 标准参数 | | | Pn100.1=2 稳定性参数 | | | Pn100.1=3 定位性参数 | | |
| | Pn104 | Pn102 | Pn103 | Pn104 | Pn102 | Pn103 | Pn104 | Pn102 | Pn103 |
| 0 | 16 | 63 | 637 | 10 | 63 | 796 | 27 | 63 | 318 |
| 1 | 24 | 94 | 424 | 16 | 94 | 531 | 41 | 94 | 212 |
| 2 | 31 | 126 | 318 | 21 | 126 | 398 | 55 | 126 | 159 |
| 3 | 39 | 157 | 255 | 26 | 157 | 318 | 69 | 157 | 127 |
| 4 | 47 | 188 | 212 | 31 | 188 | 265 | 82 | 188 | 106 |
| 5 | 55 | 220 | 182 | 37 | 220 | 227 | 96 | 220 | 91 |
| 6 | 63 | 251 | 159 | 42 | 251 | 199 | 110 | 251 | 80 |
| 7 | 71 | 283 | 141 | 47 | 283 | 177 | 124 | 283 | 71 |
| 8 | 79 | 314 | 127 | 52 | 314 | 159 | 137 | 314 | 64 |
| 9 | 86 | 345 | 116 | 58 | 345 | 145 | 151 | 345 | 58 |
| 10 | 94 | 377 | 106 | 63 | 377 | 133 | 165 | 377 | 53 |
| 11 | 102 | 408 | 98 | 68 | 408 | 122 | 179 | 408 | 49 |
| 12 | 110 | 440 | 91 | 73 | 440 | 114 | 192 | 440 | 45 |
| 13 | 118 | 471 | 85 | 79 | 471 | 106 | 206 | 471 | 42 |
| 14 | 126 | 502 | 80 | 84 | 502 | 99 | 220 | 502 | 40 |
| 15 | 134 | 534 | 75 | 89 | 534 | 94 | 234 | 534 | 37 |
| 16 | 141 | 565 | 71 | 94 | 565 | 88 | 247 | 565 | 35 |
| 17 | 149 | 597 | 67 | 99 | 597 | 84 | 261 | 597 | 34 |
| 18 | 157 | 628 | 64 | 105 | 628 | 80 | 275 | 628 | 32 |
| 19 | 165 | 659 | 61 | 110 | 659 | 76 | 289 | 659 | 30 |

| | | | | | | | | | |
|----|-----|------|----|-----|------|----|-----|------|----|
| 20 | 173 | 691 | 58 | 115 | 691 | 72 | 302 | 691 | 29 |
| 21 | 181 | 722 | 55 | 120 | 722 | 69 | 316 | 722 | 28 |
| 22 | 188 | 754 | 53 | 126 | 754 | 66 | 330 | 754 | 27 |
| 23 | 196 | 785 | 51 | 131 | 785 | 64 | 344 | 785 | 25 |
| 24 | 204 | 816 | 49 | 136 | 816 | 61 | 357 | 816 | 24 |
| 25 | 212 | 848 | 47 | 141 | 848 | 59 | 371 | 848 | 24 |
| 26 | 220 | 879 | 45 | 147 | 879 | 57 | 385 | 879 | 23 |
| 27 | 228 | 911 | 44 | 152 | 911 | 55 | 399 | 911 | 22 |
| 28 | 236 | 942 | 42 | 157 | 942 | 53 | 412 | 942 | 21 |
| 29 | 243 | 973 | 41 | 162 | 973 | 51 | 426 | 973 | 21 |
| 30 | 251 | 1005 | 40 | 168 | 1005 | 50 | 440 | 1005 | 20 |
| 31 | 259 | 1036 | 39 | 173 | 1036 | 48 | 454 | 1036 | 19 |
| 32 | 267 | 1068 | 37 | 178 | 1068 | 47 | 467 | 1068 | 19 |
| 33 | 275 | 1099 | 36 | 183 | 1099 | 45 | 481 | 1099 | 18 |
| 34 | 283 | 1130 | 35 | 188 | 1130 | 44 | 495 | 1130 | 18 |
| 35 | 291 | 1162 | 34 | 194 | 1162 | 43 | 509 | 1162 | 17 |
| 36 | 298 | 1193 | 34 | 199 | 1193 | 42 | 522 | 1193 | 17 |

4.13 允许惯量

在超过容许负载转动惯量 30 倍的情况下使用时，减速时可能会发生过压报警 (A.13)。此外，内置再生电阻器或外置泄放电阻选型不当时，可能会发生再生异常报警 (A.16)。发生此类报警时，请采取以下任一措施：

- 减小转矩限制值
- 减小减速曲率
- 降低最高转速

采取以上措施后仍无法解除报警时，需要重新选择外置泄放电阻，或与客服联系。

4.14 在线升级

用户可使用 ESView V3 通讯软件对伺服驱动器的软件进行在线升级，详见 ESView 帮助文档。

第 5 章

面板操作器的使用方法

5.1 基本操作

5.1.1 面板操作器的功能

面板操作器在伺服驱动器的前面板，是由面板显示器及面板开关组成的内置式操作器。

用面板操作器可进行各种参数的设定、显示运转指令、状态等。

在此以初始显示状态的面板操作器为例，对其操作键的名称及功能进行说明。

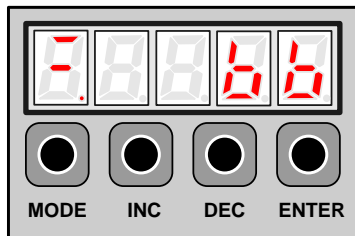

| 面板显示符号 | 对应名称 | 功 能 |
|--------|---------|---|
| ▲ | INC 键 | 按此键可显示各参数的设定及设定值。 按 INC 键可增加设定值。 |
| ▼ | DEC 键 | 按 DEC 键可减小设定值。 |
| M | MODE 键 | 按此键可选择状态显示模式、参数设定模式、监视模式、辅助功能模式。 在设定参数时按此键保存设定并退出。 |
| ◀ | ENTER 键 | 按此键可显示各参数的设定及设定值，及进入参数设定状态和清除报警。 |

注：为方便用户理解，本手册中的“面板显示符号”均由“对应名称”表示。

5.1.2 清除伺服报警

在状态显示模式下，按 ENTER 键，可清除伺服报警。

也可用/ALM-RST 输入信号清除报警。

如因伺服报警而使电源 OFF 则不必进行报警清除。

注意：

当发生报警时，请首先消除报警原因，然后再清除报警。

5.1.3 基本模式的切换

通过对面板操作器的基本模式进行切换，可进行运行状态的显示、参数的设定、运行指令等的操作。

基本模式中包含状态显示模式、参数设定模式、监视模式及辅助功能模式。按MODE键后，各模式按下图显示的顺序依次切换。

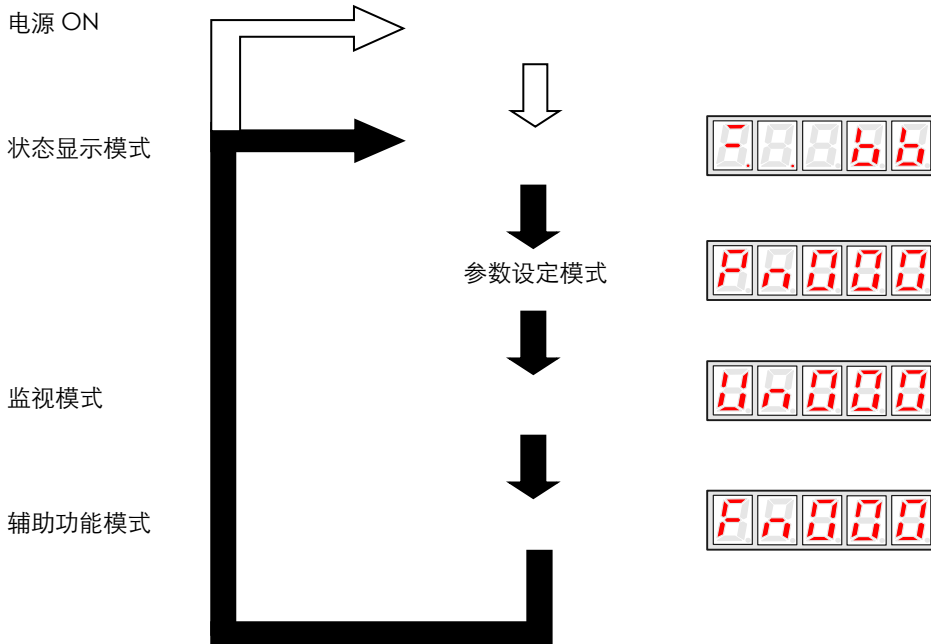

5.1.4 状态显示模式下的操作

在状态显示模式中用位数和简码表示伺服驱动器的状态。

状态显示模式的选择

电源 ON，显示状态显示模式。如未处于状态显示模式，可用 MODE 键切换到该模式。

状态显示模式的显示内容

在速度、扭矩控制模式下与位置控制模式下，状态显示模式的显示内容各异。

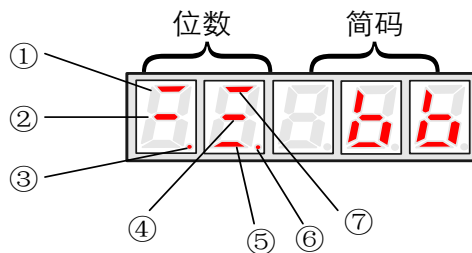

■ 位数显示内容

| 项号 | 速度、扭矩控制模式 | | 位置控制模式 | |
|----|-------------|--|-------------|--|
| | 位数据 | 显示内容 | 位数据 | 显示内容 |
| ① | 速度一致 | 当电机的速度与指令速度的偏移在规定值以下时亮灯。 规定值: Pn501(标准为 10min ⁻¹) 当为扭矩控制模式时常亮。 | 定位 | 当位置指令与实际电机位置偏移在规定值以下时亮灯。 规定值: Pn500(标准为 10 脉冲) |
| ② | 待机状态 | 待机状态时, 亮灯。 伺服 ON 时, 熄灯。 | 待机状态 | 待机状态时, 亮灯。 伺服 ON 时, 熄灯。 |
| ③ | 控制电源 ON | 伺服驱动器的控制电源 ON 时, 亮灯。 | 控制电源 ON | 伺服驱动器的控制电源 ON 时, 亮灯。 |
| ④ | 输入速度指令中 | 输入的速度指令大于规定值时, 亮灯。 小于规定值时, 熄灯。 规定值: 设定于 Pn503 中(标准为 20 min ⁻¹) | 输入脉冲指令中 | 正在输入指令脉冲时, 亮灯。 没有输入指令脉冲时, 熄灯。 |
| ⑤ | 扭矩指令输入中 | 输入的扭矩指令大于规定值时, 亮灯。 小于规定值时, 熄灯。 规定值: 额定扭矩的 10% | 清除信号输入中 | 正在输入清除信号时, 亮灯。 没有输入清除信号时, 熄灯。 |
| ⑥ | 主电路电源准备就绪 | 当主电路电源正常时, 亮灯。 当主电路电源 OFF 时, 熄灯。 | 主电路电源准备就绪 | 当主电路电源正常时, 亮灯。 当主电路电源 OFF 时, 熄灯。 |
| ⑦ | 旋转检测输出/TGON | 当电机转速高于规定值时, 亮灯。 低于规定值时, 熄灯。 规定值: 设定于 Pn503 中(标准为 20 min ⁻¹) | 旋转检测输出/TGON | 当电机转速高于规定值时, 亮灯。 低于规定值时, 熄灯。 规定值: 设定于 Pn503 中(标准为 20 min ⁻¹) |

■ 简码显示内容

| 简码 | 显示内容 |
|----|--------------------------------|
| | 待机状态中 伺服 OFF 状态。(电机处于非通电状态) |
| | 运行中 伺服 ON 状态。(电机处于通电状态) |
| | 禁止正转驱动状态 P-OTOFF 状态。 |
| | 禁止反转驱动状态 N-OTOFF 状态。 |
| | 报警状态 显示报警号码。 |

当前状态若为报警, 可以按 ENTER 清除当前报警。

5.1.5 参数设定模式操作

可通过设定参数来选择或调整功能。参数一览表见附录《A.1 参数一览表》。

■ 参数的数据变更步骤

可用参数设定对想要调整的参数数据进行设定。在参数一览表中可确认修改的范围。

这里是将参数 Pn102 的内容从 100 变更到 85 的操作步骤。

1. 按 MODE 键，选择参数设定模式。



2. 按 INC 键或 DEC 键选择参数号码。

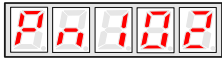

3. 按 ENTER 键，显示步骤 2 中所选的参数数据。



4. 按 INC 键或 DEC 键，变更为希望的数据 00085。持续按键则数值变化加快。当数据达到最大值（或最小值），按 INC 键（或 DEC 键）数据将不再增加（或减小）。



5. 按一次 ENTER 或 MODE 键，返回参数号码显示。

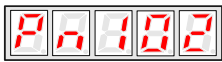

另外，在步骤 2 中可以同时按下 MODE 和 ENTER 键进入参数号移位状态，可以移位修改参数号，修改完成后再同时按下 MODE 和 ENTER 键退出参数号移位状态。在步骤 3、4 中可以进行参数的移位操作，即长按 ENTER 键参数移位编辑状态，然后可以移位编辑参数，编辑完成后可以直接按 MODE 键保存并退出，或长按 ENTER 键退出参数移位编辑状态，再轻按 ENTER 键退到参数号显示画面下。

5.1.6 监视模式操作

用监视模式可对输入到伺服驱动器的指令值、输入/输出信号的状态及伺服驱动器的内部状态进行监视。

即使电机处于运行状态，也能对监视模式进行变更。

■监视模式的使用方法

在此以显示监视号码 Un001 的数据“1500”为例，对操作步骤作以说明。

1. 按 MODE 键，选择监视模式。

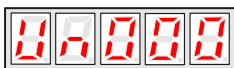

2. 按 INC 键或 DEC 键选择所要显示的监视号码。

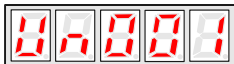

3. 按 ENTER 键，此时显示在步骤 2 中选择的监视数据。

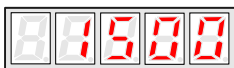

4. 再按一次 ENTER 键，返回监视号码的显示。



5. 以上即为显示监视号码 Un001 的数据“1500”的操作过程。

■ 监视模式的显示内容

监视模式的显示内容如下：

| 监视号 | 监视内容 | |
|-------|-----------------------------|----------------------------------|
| Un000 | 电机的实际转速 r/min | |
| Un001 | 输入的速度指令值 r/min | |
| Un002 | 输入的扭矩指令百分比% (相对额定扭矩) | |
| Un003 | 内部扭矩指令百分比% (相对额定扭矩) | |
| Un004 | 编码器旋转角脉冲数 | |
| Un005 | 输入信号监视 | → |
| Un006 | 编码器信号监视 | → |
| Un007 | 输出信号监视 | → |
| Un008 | 脉冲给定频率 (单位: 1kHz) | |
| Un009 | 电机转过的脉冲数 | |
| Un011 | 偏差脉冲计数器 | |
| Un013 | 给定的脉冲数 | |
| Un015 | 负载惯量百分比 | |
| Un016 | 电机过载比率 | |
| Un017 | 电机温度检测 | 仅在 ProNet-7.5kW~22kW 且配旋转变压器时有效。 |
| Un018 | 编码器 EEPROM 中存放的电机及编码器型号相关信息 | |
| Un019 | 保留 | |
| Un020 | 保留 | |
| Un021 | 尼康编码器内部温度 (单位℃) | |

显示内部状态的位

7 6 5 4 3 2 1 0

位数的显示内容：

| 监视号 | 位数号码 | 显示内容 | |
|-------|------|----------------------|----------------------|
| | | ProNet-□□□MG | ProNet-□□□EG-EC |
| Un005 | 0 | /S-ON (CN1-14 输入) | /S-ON (CN1-15 输入) |
| | 1 | /PCON (CN1-15 输入) | /PCON (CN1-16 输入) |
| | 2 | P-OT (CN1-16 输入) | P-OT (CN1-17 输入) |
| | 3 | N-OT (CN1-17 输入) | N-OT (CN1-18 输入) |
| | 4 | /ALM-RST (CN1-39 输入) | /ALM-RST (CN1-19 输入) |
| | 5 | /CLR (CN1-40 输入) | (未使用) |
| | 6 | /PCL (CN1-41 输入) | (未使用) |
| | 7 | /NCL (CN1-42 输入) | (未使用) |

| 监视号 | 位数号码 | 显示内容 |
|-------|------|-------|
| Un006 | 0 | (未使用) |
| | 1 | (未使用) |
| | 2 | (未使用) |
| | 3 | C 相 |
| | 4 | B 相 |
| | 5 | A 相 |
| | 6 | (未使用) |
| | 7 | (未使用) |

| 监视号 | 位数号码 | 显示内容 | |
|-------|------|----------------|-----------------|
| | | ProNet-□□□MG | ProNet-□□□EG-EC |
| Un007 | 0 | CN1_05, CN1_06 | CN1_11, CN1_14 |
| | 1 | CN1_07, CN1_08 | CN1_12, CN1_14 |
| | 2 | CN1_09, CN1_10 | CN1_13, CN1_14 |
| | 3 | CN1_11, CN1_12 | (未使用) |

Un009、Un011、Un013 的显示方式如下：

- (1)采用 3 个页面显示，第一个页面显示低 4 位、第二个页面显示中 4 位、第三个页面显示高 3 位；
- (2)第 5 位数码管，负责显示低 4 位，中间 4 位，还是高 3 位；最下面一横闪烁显示表示低 4 位，中间一横显示表示中间 4 位，最上面一横显示表示高 3 位；
- (3)当参数值为负数时，则无论在哪个页面，第 5 位数码管的小数点都会点亮；此时，第三个页面的第四位数码管显示负号；
- (4)低 4 位、中 4 位、高 3 位页面的切换通过 UP、DOWN 按键来切换；

-121 4748 3648 显示如下：

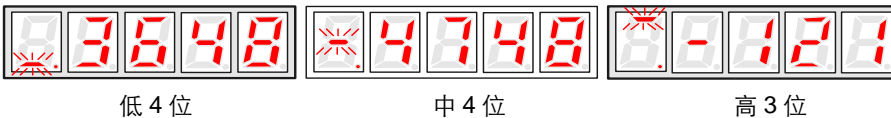

低 4 位

中 4 位

高 3 位

121 4748 3647 显示如下：



低 4 位

中 4 位

高 3 位

5.2 应用操作

在辅助功能模式下可以用面板操作器进行一些应用操作。辅助功能的内容如下：

| 功能号 | 内容 |
|-------|-------------|
| Fn000 | 显示报警历史数据 |
| Fn001 | 恢复参数出厂值 |
| Fn002 | 点动(JOG)运行模式 |
| Fn003 | 速度指令偏移的自动调整 |
| Fn004 | 速度指令偏移的手动调整 |

| | |
|-------|---------------|
| Fn005 | 电机电流检测偏移的自动调整 |
| Fn006 | 电机电流检测偏移的手动调整 |
| Fn007 | 伺服软件版本显示 |
| Fn008 | 位置示教功能 |
| Fn009 | 静态惯量检测 |
| Fn010 | 清除绝对值多圈信息及错误 |
| Fn011 | 清除绝对值编码器相关错误 |

注意：只有当电机的编码器为绝对值编码器时，才可进行 Fn010、Fn011 的应用操作。

5.2.1 显示报警历史数据的操作

在显示报警历史数据的功能中可以看到近期发生过的十次报警。

以下为显示报警历史数据的操作步骤。

1. 按 MODE 键，选择辅助功能模式。
2. 按 INC 键或 DEC 键，选择显示报警历史数据的功能号码。



3. 按 ENTER 键，此时显示最近的一次报警的报警代码。

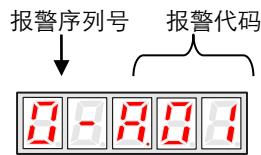

4. 按 INC 键或 DEC 键，显示近期发生的其它报警的报警代码。

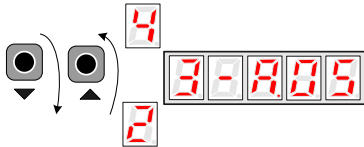

5. 按 ENTER 键，返回功能号码的显示。



如果用户要清除报警历史数据，可以在显示报警代码时按住 ENTER 键保持一秒钟，则所有的报警历史数据都将被清除。



5.2.2 恢复参数出厂值的操作

以下为恢复参数出厂值的操作步骤。

1. 按 MODE 键，选择辅助功能模式。
2. 按 INC 键或 DEC 键，选择恢复参数出厂值的功能号码。



3. 按 ENTER 键，进入恢复参数出厂值模式。



4. 按住 ENTER 键保持一秒钟，将参数恢复成出厂值。

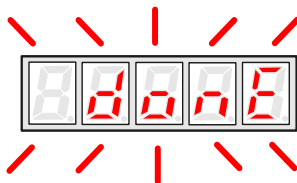

5. 松开 ENTER 键，返回功能号码的显示。



注意：

简码显示状态为 时，表示伺服 ON 状态，电机处于通电状态，此时无法进行恢复参数出厂值的操作。

5.2.3 点动(JOG)运行模式的操作

以下为在点动(JOG)运行模式下运行电机的操作步骤。

1. 按 MODE 键，选择辅助功能模式。
2. 按 INC 键或 DEC 键，选择点动(JOG)运行模式的功能号码。



3. 按 ENTER 键，进入点动(JOG)运行模式。



4. 按 MODE 键，进入伺服 ON(电机通电)状态。

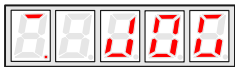

5. 按 MODE 键可以切换伺服 ON 和伺服 OFF 两种状态。如果要运行电机，必须要伺服 ON。
6. 按 INC 键或 DEC 键，按键期间，电机转动。

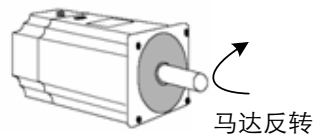
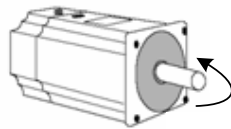

7. 按 ENTER 键，返回功能号码的显示。此时伺服 OFF(电机非通电状态)。

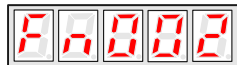

5.2.4 模拟指令偏移的自动调整

在速度·扭矩控制(模拟指令)时，作为模拟指令电压，即使指令为0V，也会出现电机以微小速度旋转的情况。在上位控制装置或外部电路的指令电压里有微小量(mV单位)的偏移(偏移量)时会发生这种情况。

模拟指令偏移的自动调整模式，是计算测量偏移量，自动对电压进行调整的功能。可对速度指令和扭矩指令进行调整。当上位控制装置及外部电路的电压指令出现偏移(偏移量)时，伺服驱动器会自动对偏移量作如下调整。

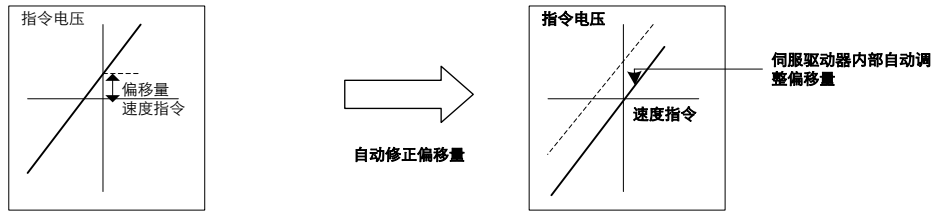

一旦进行指令偏移的自动调整，该偏移量将被保存在伺服驱动器内部。

该偏移量可通过速度指令偏移手动模式来进行确认。请参照“模拟指令偏移的手动调整”。

当用上位控制装置在配有位置环的情况下将伺服记录停止时的偏移脉冲调为零时，不能使用指令偏移自动调整模式。此时，请使用指令偏移手动调整模式。请参照“模拟指令偏移的手动调整”。

当为零速度指令时，带零钳位功能的速度控制可强制停止电机的运行。请参照“零钳位”。

注意：请在伺服OFF状态下自动调整模拟指令偏移。

以下是模拟指令偏移的自动调整的操作步骤。

1. 请输入来自上位控制装置或外部电路的可作为零的指令电压。

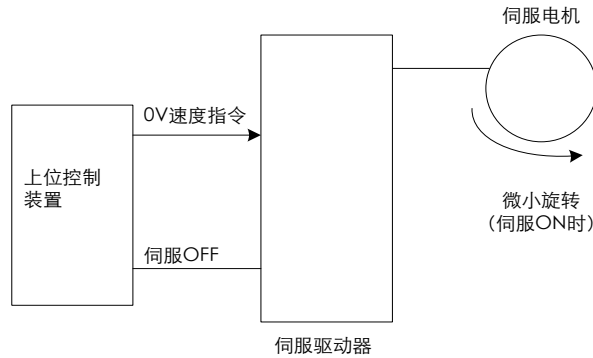

2. 按 MODE 键，选择辅助功能模式。
3. 按 INC 键或 DEC 键，选择速度指令偏移的自动调整的功能号码。



4. 按 ENTER 键，进入速度指令偏移的自动调整模式。



5. 按 MODE 键，显示闪烁一秒钟后，速度偏移被自动调整。

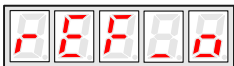
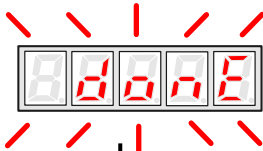

6. 按 ENTER 键，返回功能号码的显示。

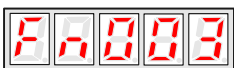

7. 至此，速度指令偏移的自动调整结束。

5.2.5 模拟指令偏移的手动调整

模拟指令偏移的手动调整是速度·扭矩控制(模拟指令)模式的功能，请在以下场合时使用。

- 当用上位控制装置，在配有位置环的情况下将伺服锁定停止时的偏移脉冲调为零时
- 有意识地将偏移量设定为某个量时

在确认用自动调整设定的偏移量数据时也能使用。

其基本功能等同于模拟指令偏移自动调整模式，但必须一边直接输入偏移量一边进行调整。偏移量可设定为速度指令或者扭矩指令。

下面用图来显示偏移调整范围及设定单位。

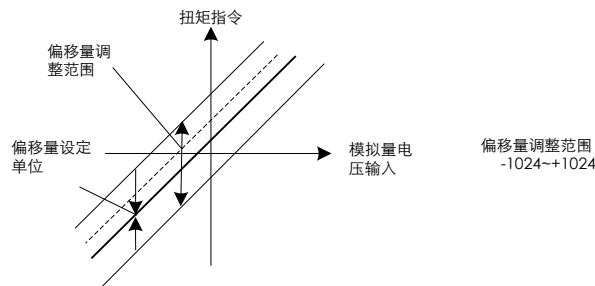

注意：

当采用自动调整设定的偏移量超过手动调整范围（-1024~+1024）时，手动调整无效。

以下是模拟指令偏移的手动调整的操作步骤。

1. 按 MODE 键，选择辅助功能模式。
2. 按 INC 键或 DEC 键，选择速度指令偏移的手动调整的功能号码。



3. 按 ENTER 键，进入速度指令偏移的手动调整模式。



4. 将伺服 ON 信号 (/S-ON) 置为 ON，显示变为如下显示。

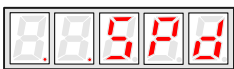

5. 长按 ENTER 键 1 秒钟，则显示速度指令偏移量。



6. 按 INC 键或 DEC 键，调整偏移量。
7. 长按 ENTER 键 1 秒钟，返回步骤 4 的显示。
8. 再按 ENTER 键，返回功能号码的显示。



至此，速度指令偏移的手动调整结束。

5.2.6 电机电流检测信号的偏移调整

本公司在产品出厂时已对电机电流检测信号的偏移进行了调整，用户一般不必再进行调整。当根据电流偏移判断扭矩脉动过大，或想进一步降低扭矩脉动，需要提高精度时可进行调整。

本节就偏移的自动调整方法及手动调整方法予以说明。

注意：

- 只有在伺服OFF状态下才可以对电机电流检测信号的偏移进行调整。
- 当无意中起动了本功能，尤其是无意中起动了手动调整时，会出现特性恶化的情况。
- 与其它伺服驱动器相比，扭矩脉动的发生明显过大时，请进行偏移的自动调整。

■电机电流检测信号的偏移自动调整

请按以下步骤进行电机电流检测信号的偏移量自动调整。

1. 按 MODE 键，选择辅助功能模式。
2. 按 INC 键或 DEC 键，选择电机电流检测偏移的自动调整的功能号码。

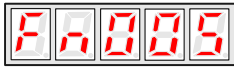

3. 按 ENTER 键，进入电机电流检测偏移的自动调整模式。



4. 按 MODE 键，显示闪烁一秒钟后，偏移被自动调整。

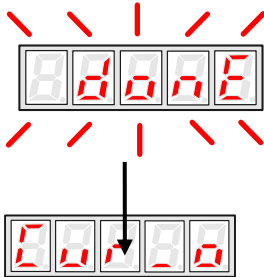

5. 按 ENTER 键，返回功能号码的显示。

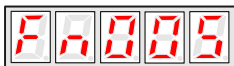

至此，电机电流检测信号的偏移自动调整结束。

■电机电流检测信号的偏移手动调整

请按以下顺序进行电机电流检测信号的偏移手动调整。

1. 按 MODE 键，选择辅助功能模式。
2. 按 INC 键或 DEC 键，选择电机电流检测偏移的手动调整的功能号码。



3. 按 ENTER 键，进入电机电流检测偏移的手动调整模式。

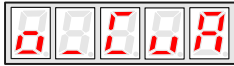

4. 按 MODE 键, 切换 U 相 (o_CuA) 和 V 相 (1_Cub) 电流检测信号的偏移调整模式。

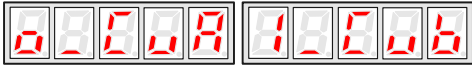

5. 长按 ENTER 键 1 秒钟, 则显示当前的相电流的检测数据。

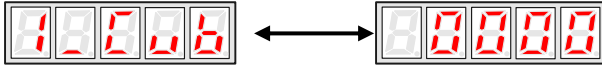

6. 按 INC 键或 DEC 键, 可调整偏移。

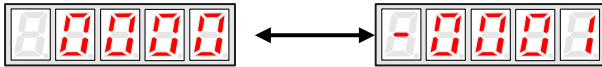

7. 长按 ENTER 键 1 秒钟, 返回步骤 3 或步骤 4 的显示。

8. 再按 ENTER 键, 返回功能号码的显示。



至此, 电机电流检测信号的偏移手动调整结束。

注意:

电机电流检测偏移的手动调整范围是: -1024~+1024。

5.2.7 伺服软件版本的确认

以下是伺服软件版本显示的操作步骤。

1. 按 MODE 键, 选择辅助功能模式。
2. 按 INC 键或 DEC 键, 选择伺服软件版本显示的功能号码。

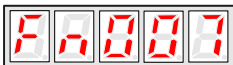

3. 按下 ENTER 键, 此时显示 DSP 软件版本号 (最高位显示 d 或 E 或 F 或 O 等)。

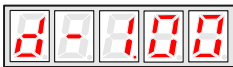

4. 按下 MODE 键, 此时显示 FPGA/CPLD 软件版本号 (最高位显示 P)。

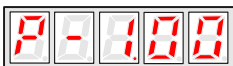

5. 再按 MODE 键, 切换回 DSP 软件版本号的显示。
6. 再按 ENTER 键, 返回功能号的显示。

5.2.8 位置示教功能

以下是位置示教的操作步骤。

1. 按 MODE 键, 选择辅助功能模式。
2. 按 INC 键或 DEC 键, 选择位置示教的功能号码。



3. 按下 ENTER 键显示如下。



4. 长按 ENTER 键显示如下。

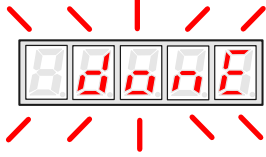

5. 示教已完成可以松开 ENTER 键。

5.2.9 静态惯量检测

1. 按 MODE 键，选择辅助功能模式。
2. 按 INC 键或 DEC 键，选择惯量检测的功能号码。



3. 按下 ENTER 键显示如下：



4. 按下 MODE 键开始运转此时显示的是电机的动态速度
5. 电机停下时显示的电机和负载的总惯量单位是 $\text{kg}\cdot\text{cm}^2$
至此惯量检测结束

注意：检测前请保证电机 CCW（逆时针）方向的位移行程有 6 圈。

5.2.10 清除绝对值多圈信息及错误

1. 按 MODE 键，选择辅助功能模式。
2. 按 INC 键或 DEC 键，选择清除绝对值多圈信息及错误的功能号码。

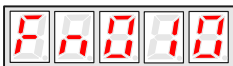

3. 按下 ENTER 键显示如下



4. 按下 MODE 键进行清除操作



5. 操作完成。

注意：该操作会将编码器的绝对位置清除，请注意机械安全。另外它在清除多圈数据的同时清除编码器其它错误。

5.2.11 清除绝对值编码器相关错误

1. 按 MODE 键，选择辅助功能模式。
2. 按 INC 键或 DEC 键，选择清除绝对值编码器相关错误的功能号码。



3. 按下 ENTER 键显示如下



4. 按下 MODE 键进行清除操作



5. 操作完成。

第 6 章

MODBUS 通讯功能

6.1 通讯接线

ProNet 型驱动器具有 MODBUS 通讯功能，使用此功能可修改参数以及监视伺服驱动器状态等。ProNet-□□□MG 驱动器使用 RS-485 接口，通讯端子为 CN3 和 CN4，ProNet-□□□EG-EC 驱动器使用标准的 mini-usb 接口。

ProNet-□□□MG 伺服驱动器的通讯连接器端子定义如下：

CN3 端子定义：

| 端子记号 | 名称 | 功能 |
|------|---------|-------------|
| 1 | — | 保留 |
| 2 | — | |
| 3 | 485+ | RS-485通讯用端子 |
| 4 | ISO_GND | 隔离地 |
| 5 | ISO_GND | |
| 6 | 485- | RS-485通讯用端子 |
| 7 | CANH | CAN通讯用端子 |
| 8 | CANL | CAN通讯用端子 |

注：CN3 的 1、2 引脚不能短接在一起。

CN4 端子定义：

| 端子记号 | 名称 | 功能 |
|------|---------|-------------|
| 1 | — | 保留 |
| 2 | — | 保留 |
| 3 | 485+ | RS-485通讯用端子 |
| 4 | ISO_GND | 隔离地 |
| 5 | ISO_GND | |
| 6 | 485- | RS-485通讯用端子 |
| 7 | CANH | CAN通讯用端子 |
| 8 | CANL | CAN通讯用端子 |

说明：

- (1) 干扰小的环境下电缆长度需小于 100 米，若传输速度在 9600bps 以上时，请使用 15 米以内的通讯电缆以确保传输准确率。
- (2) 使用 RS485 时最多可同时连接 31 台伺服驱动器，485 网络末端需分别接一个 120 欧电阻。若欲连接更多的设备，则必须用中继器来扩展连接的台数。
- (3) 伺服驱动器 CN3 总是作为通讯电缆输入端子，CN4 总是作为通讯电缆输出端子（如果还需连接从站，电缆从该端子连接到下一从站设备；如果不需连接其它从站，可以在该端子加平衡电阻）。多台 ProNet 伺服驱动器连接时，严禁直连任意 2 台伺服驱动器的 CN3。

举例，RS-485 网络由一 PLC 和 A、B、C 三台 ProNet 伺服驱动器组成，电缆接线如下：

PLC→伺服驱动器 A 的 CN3，A 的 CN4→伺服驱动器 B 的 CN3，B 的 CN4→伺服驱动器 C 的 CN3，C 的 CN4 →120 欧终端电阻。

ProNet-□□□EG-EC 驱动器使用了 CP2102 芯片，将 Rs232 通信转换为 Usb 通信，驱动器侧接口为 mini-usb 接口。要实现驱动器与上位机的通信，上位机需要安装 CP2102 的驱动程序。

ProNet-□□□EG-EC 驱动器的 mini-usb 接口定义如下：

| 端子记号 | 名称 | 功能 |
|------|----|------|
| 1 | 5V | 隔离电源 |
| 2 | D- | 数据端子 |
| 3 | D+ | 数据端子 |
| 4 | DI | 未接 |
| 5 | G | 隔离地 |

6. 2MODBUS 通讯相关参数

| 参数号 | 名称及说明 | 需要重新上电 | 何种控制方式有效 | 功能与含义 |
|-------|---------|--------|----------|---|
| Pn700 | 16 进制位参 | 需要 | ALL | Pn700.0 MODBUS 通讯波特率 [0] 4800bps [1] 9600bps [2] 19200bps Pn700.1 通讯协定 [0] 7, N, 2 (Modbus,ASCII) [1] 7, E, 1 (Modbus,ASCII) [2] 7, O, 1 (Modbus,ASCII) [3] 8, N, 2 (Modbus,ASCII) [4] 8, E, 1 (Modbus,ASCII) [5] 8, O, 1 (Modbus,ASCII) [6] 8, N, 2 (Modbus,RTU) [7] 8, E, 1 (Modbus,RTU) [8] 8, O, 1 (Modbus,RTU) Pn700.2 通讯协议选择 [0] 无协议 SCI 通讯 [1] MODBUS SCI 通讯 Pn700.3 保留 |
| Pn701 | 轴地址 | 需要 | ALL | MODBUS 协议通讯时的轴地址 |

6.3 MODBUS 通讯协议

在驱动器参数 Pn700.2 设置为 1 时才用 MODBUS 协议进行通讯。MODBUS 通讯可使用两种模式：ASCII (American Standard Code for information interchange) 模式或者 RTU (Remote Terminal Unit) 模式。

下面对此两种通讯模式进行简要介绍。

6.3.1 编码含义

ASCII 模式：

每个 8-bit 数据由两个 ASCII 字符组成。例如：一个 1-byte 数据 64_H (十六进制表示法)。以 ASCII 码 “64” 表示，包含了 ‘6’ 的 ASCII 码 (36_H) 和 ‘4’ 的 ASCII 码 (34_H)。

数字 0 至 9、字母 A 至 F 的 ASCII 码，如下表：

| | | | | | | | | |
|------------|-----------------|-----------------|-----------------|-----------------|-----------------|-----------------|-----------------|-----------------|
| 字符符号 | ‘0’ | ‘1’ | ‘2’ | ‘3’ | ‘4’ | ‘5’ | ‘6’ | ‘7’ |
| 对应 ASCII 码 | 30 _H | 31 _H | 32 _H | 33 _H | 34 _H | 35 _H | 36 _H | 37 _H |
| 字符符号 | ‘8’ | ‘9’ | ‘A’ | ‘B’ | ‘C’ | ‘D’ | ‘E’ | ‘F’ |
| 对应 ASCII 码 | 38 _H | 39 _H | 41 _H | 42 _H | 43 _H | 44 _H | 45 _H | 46 _H |

RTU 模式：

每个 8-bit 数据由两个 4-bit 的十六进制数据组成，即一般十六进制组成的数。例如：十进制 100 用 1-byte 的 RTU 数据表示为 64_H。

数据结构：

10bit 字符格式 (用于 7-bit 数据)

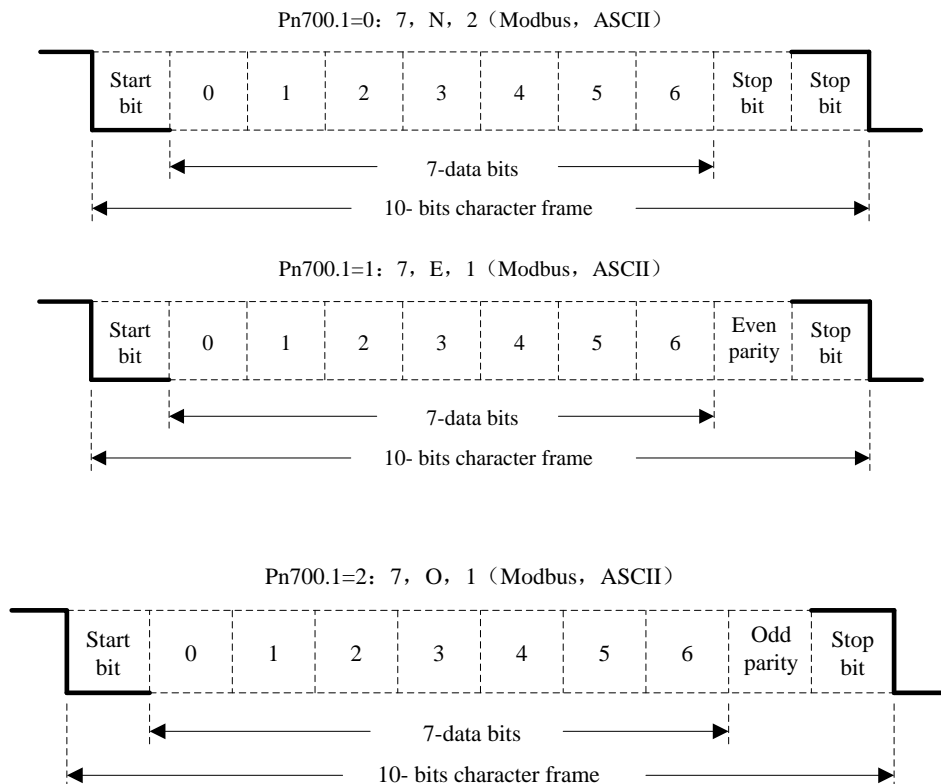

11bit 字符格式 (用于 8-bit 数据)

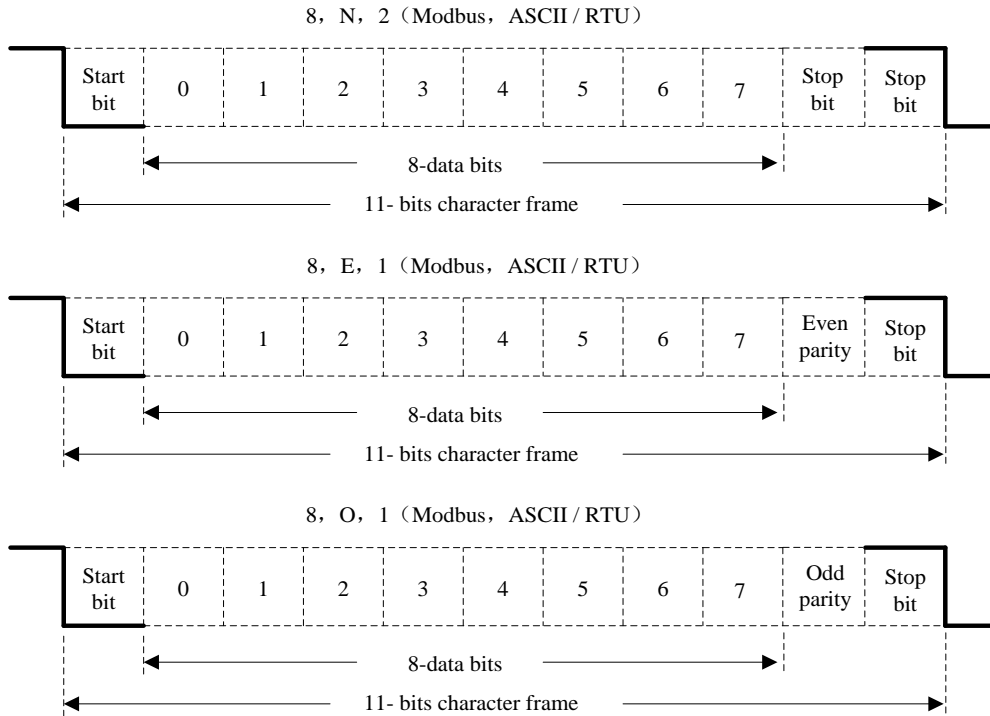

通讯协议结构:

通讯协议的数据格式:

ASCII 模式:

| | |
|-----------|---|
| STX | 起始字符 ‘:’ => (3A _H) |
| ADR | 通讯地址 => 1-byte 包含了 2 个 ASCII 码 |
| CMD | 指令码 => 1-byte 包含了 2 个 ASCII 码 |
| DATA(n-1) | 数据内容 => n-word=2n-byte 包含了 4n 个 ASCII 码, n 不大于 12 |
| | |
| DATA(0) | |
| LRC | 校验码 => 1-byte 包含了 2 个 ASCII 码 |
| End 1 | 结束码 1 => (0D _H) (CR) |
| End 0 | 结束码 0 => (0A _H) (LF) |

RTU 模式:

| | |
|-----------|----------------------------------|
| STX | 至少 4 个字节传输时间的静止时段 |
| ADR | 通讯地址 => 1-byte |
| CMD | 指令码 => 1-byte |
| DATA(n-1) | 数据内容 => n-word=2n-byte, n 不大于 12 |
| | |
| DATA(0) | |
| CRC | CRC 校验码 => 1-byte |
| End 1 | 至少 4 个字节传输时间的静止时段 |

通讯协议的数据格式说明如下:

STX (通讯起始)

ASCII 模式: ‘:’ 字符。

RTU 模式: 超过 4 个字节的通讯时间 (根据通讯速度不同而自动改变) 的静止时间。

ADR (通讯地址)

合法的通讯地址范围为 1 到 254 之间。

例如对地址为 32 (十六进制为 20) 的伺服进行通讯:

ASCII 模式: ADR= ‘2’, ‘0’ => ‘2’ =32_H, ‘0’ =30_H

RTU 模式: ADR=20_H

CMD (命令指令) 及 DATA (数据)

数据的格式根据命令码而定。常用的命令码如下:

命令码: 03_H, 读取 N 个字 (word), N 最大为 20。

例如: 从地址为 01_H 的伺服读取从起始地址 0200_H 开始的 2 个字。

ASCII 模式:

指令信息:

| | |
|---------------------|------------------------|
| STX | “:” |
| ADR | ‘0’ |
| | ‘1’ |
| CMD | ‘0’ |
| | ‘3’ |
| 起始资料地址 | ‘0’ |
| | ‘2’ |
| | ‘0’ |
| | ‘0’ |
| 资料个数 (以 word 计算) | ‘0’ |
| | ‘0’ |
| | ‘0’ |
| | ‘2’ |
| LRC 校验 | ‘F’ |
| | ‘8’ |
| End 1 | (0D _H)(CR) |
| End 0 | (0A _H)(LF) |

回应信息:

| | |
|----------------------------------|------------------------|
| STX | “:” |
| ADR | ‘0’ |
| | ‘1’ |
| CMD | ‘0’ |
| | ‘3’ |
| 资料个数 (以 byte 计算) | ‘0’ |
| | ‘4’ |
| 起始资料地址 0200 _H 的内容 | ‘0’ |
| | ‘0’ |
| | ‘B’ |
| | ‘1’ |
| 第二笔资料地址 0201 _H 的内容 | ‘1’ |
| | ‘F’ |
| | ‘4’ |
| | ‘0’ |
| LRC 校验 | ‘E’ |
| | ‘8’ |
| End 1 | (0D _H)(CR) |
| End 0 | (0A _H)(LF) |

RTU 模式:

指令信息:

| | |
|---------------------|------------------------|
| ADR | 01 _H |
| CMD | 03 _H |
| 起始资料地址 | 02 _H (地址高位) |
| | 00 _H (地址低位) |
| 资料个数 (以 word 计算) | 00 _H |
| | 02 _H |
| CRC 校验低位 | C5 _H (校验低位) |
| CRC 校验高位 | B3 _H (校验高位) |

回应信息:

| | |
|----------------------------------|------------------------|
| ADR | 01 _H |
| CMD | 03 _H |
| 资料个数 (以 byte 计算) | 04 _H |
| 起始资料地址 0200 _H 的内容 | 00 _H (数据高位) |
| | B1 _H (数据低位) |
| 第二笔资料地址 0201 _H 的内容 | 1F _H (数据高位) |
| | 40 _H (数据低位) |
| CRC 校验低位 | A3 _H (校验低位) |
| CRC 校验高位 | D3 _H (校验高位) |

指令码: 06_H, 写入 1 个字 (word)

例如: 将 100 (0064_H) 写入到局号 01_H 伺服的地址 0200_H。

ASCII 模式:

指令信息:

| | |
|--------|------------------------|
| STX | “.” |
| ADR | ‘0’ |
| | ‘1’ |
| CMD | ‘0’ |
| | ‘6’ |
| 起始资料地址 | ‘0’ |
| | ‘2’ |
| | ‘0’ |
| | ‘0’ |
| 资料内容 | ‘0’ |
| | ‘0’ |
| | ‘6’ |
| | ‘4’ |
| LRC 校验 | ‘9’ |
| | ‘3’ |
| End 1 | (0D _H)(CR) |
| End 0 | (0A _H)(LF) |

回应信息:

| | |
|-------------------------------|------------------------|
| STX | “.” |
| ADR | ‘0’ |
| | ‘1’ |
| CMD | ‘0’ |
| | ‘6’ |
| 资料地址 | ‘0’ |
| | ‘2’ |
| | ‘0’ |
| | ‘0’ |
| 资料地址 0200 _H 的内容 | ‘0’ |
| | ‘0’ |
| | ‘6’ |
| | ‘4’ |
| LRC 校验 | ‘9’ |
| | ‘3’ |
| End 1 | (0D _H)(CR) |
| End 0 | (0A _H)(LF) |

RTU 模式:

指令信息:

| | |
|----------|------------------------|
| ADR | 01 _H |
| CMD | 06 _H |
| 起始资料地址 | 02 _H (地址高位) |
| | 00 _H (地址低位) |
| 资料内容 | 00 _H (数据高位) |
| | 64 _H (数据低位) |
| CRC 校验低位 | 89 _H (校验低位) |
| CRC 校验高位 | 99 _H (校验高位) |

回应信息:

| | |
|----------|------------------------|
| ADR | 01 _H |
| CMD | 06 _H |
| 起始资料地址 | 02 _H (数据高位) |
| | 00 _H (数据低位) |
| 资料内容 | 00 _H (数据高位) |
| | 64 _H (数据低位) |
| CRC 校验低位 | 89 _H (校验低位) |
| CRC 校验高位 | 99 _H (校验高位) |

LRC (ASCII 模式) 和 CRC (RTU 模式) 侦误值的计算:

ASCII 模式的 LRC 计算:

ASCII 模式采用 LRC (Longitudinal Redunancy Check) 侦误值。LRC 侦误值是从 ADR 至最后一笔资料内容之和, 得到之结果以 256 为单位, 去除超出的部分 (例如加总后得到的结果为十六进制的 128_H, 则只取 28_H), 然后计算其补数, 最后得到的结果即为 LRC 侦误值。

例如：从局号 01_H 伺服驱动器的 0201 地址读取 1 个字 (word)。

| | |
|---------------------|------------------------|
| STX | ‘:’ |
| ADR | ‘0’ |
| | ‘1’ |
| CMD | ‘0’ |
| | ‘3’ |
| 起始资料地址 | ‘0’ |
| | ‘2’ |
| | ‘0’ |
| | ‘1’ |
| 资料个数 (以 word 计算) | ‘0’ |
| | ‘0’ |
| | ‘0’ |
| | ‘1’ |
| LRC 校验 | ‘F’ |
| | ‘8’ |
| End 1 | (0D _H)(CR) |
| End 0 | (0A _H)(LF) |

从 ADR 的数据加至最后一笔数据：

$$01_H + 03_H + 02_H + 01_H + 00_H + 01_H = 08_H$$

对 08_H 取 2 的补数为 F8_H，所以 LRC 为 ‘F’，‘8’。

RTU 模式的 CRC 计算：

RTU 模式采用 CRC (Cyclical Redundancy Check) 侦误值。

CRC 侦误值计算步骤如下：

步骤一：载入一个内容为 FFFF_H 的 16-bit 寄存器，称之为“CRC”寄存器。

步骤二：将指令讯息的第一个位 (bit0) 与 16-bit CRC 寄存器的低位位 (LSB) 进行 XOR 运算，并将结果存回 CRC 寄存器；

步骤三：检查 CRC 寄存器的最低位 (LSB)，若此位为 0，则 CRC 寄存器值右移一位；若此位为 1，则 CRC 寄存器值右移一位后，再与 A001_H 进行 XOR 运算；

步骤四：回到步骤三，直到步骤三已被执行过 8 次，才进行到步骤五；

步骤五：对指令讯息的下一位重复步骤二到步骤四，直到所有位都被这样处理过，此时 CRC 寄存器的内容即是 CRC 侦误值。

说明：计算出 CRC 侦误值之后，在指令讯息中，须先填上 CRC 的低位，再填上 CRC 的高位，请参考以下例子。

例如：从局号为 01_H 伺服的 0101_H 地址读取 2 个字 (word)。从 ADR 至资料数的最后一位所计算出的 CRC 寄存器的最后内容为 3794_H，则其指令讯息如下所示，须注意的是 94_H 在 37_H 的前面传送。

| | |
|--------------------|------------------------|
| ADR | 01 _H |
| CMD | 03 _H |
| 起始资料地址 | 01 _H (地址高位) |
| | 01 _H (地址低位) |
| 资料数 (以 word 计算) | 00 _H (高位) |
| | 02 _H (低位) |
| CRC 校验低位 | 94 _H (校验低位) |
| CRC 校验高位 | 37 _H (校验高位) |

End1、End0 (通讯侦完成)

ASCII 模式：

以 (0D_H) 即字符 ‘\r’ 『carriage return』及 (0A_H) 即字符为 ‘\n’ 『new line』，代表通讯结束。

RTU 模式：

超过当前通讯速率下的 4 个字节通讯时间的静止时段表示通讯结束。

范例:

下面以 C 语言产生 CRC 值。此函数需要两个参数:

```
unsigned char * data;
```

```
unsigned char length;
```

此函数将回传 unsigned integer 型态的 CRC 值。

```
unsigned int crc_chk(unsigned char * data,unsigned char length){  
    int i,j;  
    unsigned int crc_reg=0xFFFF;  
    While(length- -){  
        crc_reg ^=*data++;  
        for(j=0;j<8;j++){  
            If(crc_reg & 0x01){  
                crc_reg=( crc_reg >>1)^0xA001;  
            }else{  
                crc_reg = crc_reg >>1;  
            }  
        }  
    }  
    return crc_reg;  
}
```

6.3.2 通讯出错处理

在通讯过程中，有可能会发生错误，常见错误源如下：

- 读写参数时，数据地址不对；
- 写参数时，数据超过此参数的最大值或者小于此参数的最小值；
- 通讯受到干扰，数据传输错误或者校验码错误。

当出现上述前两种通讯错误时，伺服驱动器运行不受影响，同时伺服驱动器会反馈回一错误帧。当出现第三种错误时，传输数据将会被认为无效丢弃，不返回帧。

错误帧格式如下：

上位机数据帧：

| | | | | |
|-------|------|----|----------|----|
| start | 从站地址 | 命令 | 数据地址、资料等 | 校验 |
| | | 命令 | | |

伺服驱动器反馈错误帧：

| | | | | |
|-------|------|----------------------|------|----|
| start | 从站地址 | 响应代码 | 错误代码 | 校验 |
| | | 命令 + 80 _H | | |

其中，

错误帧响应代码 = 命令 + 80_H；

错误代码 = 00_H：通讯正常；

= 01_H：伺服驱动器不能识别所请求的功能；

= 02_H：请求中给出的数据地址在伺服驱动器中不存在；

= 03_H：请求中给出的数据在伺服驱动器中不允许（超过参数的最大或最小值）；

= 04_H：伺服驱动器已经开始执行请求，但不能完成该请求；

例如：伺服驱动器轴号为 03_H，对参数 Pn100 写入数据 06_H，由于参数 Pn100 参数范围 0~0x0036，所以写入数据将不被允许，伺服驱动器将返回一个错误帧，错误代码为 03_H（超过参数的最大或最小值），结构如下：

上位机数据帧：

| | | | | |
|-------|-----------------|-----------------|-------------------------------------|----|
| start | 从站地址 | 命令 | 数据地址、资料等 | 校验 |
| | 03 _H | 06 _H | 0002 _H 0006 _H | |

伺服驱动器反馈错误帧：

| | | | | |
|-------|-----------------|-----------------|-----------------|----|
| start | 从站地址 | 响应代码 | 错误代码 | 校验 |
| | 03 _H | 86 _H | 03 _H | |

另外，如果上位机发送的数据帧中的从站地址为 00_H，表示此帧数据是广播数据，伺服驱动器将不返回帧。

6.3.3 伺服状态数据通讯地址

本伺服的所有通讯参数地址请参见下表：

| 通讯数据地址 (HEX) | 含义 | 说明 | 操作 |
|--------------|-----------------|-------------|------|
| 0000 ~ 02FD | 参数区 | 对应参数表中的参数 | 可读可写 |
| 07F1 ~07FA | 报警信息存储区 | 10 个历史报警 | 只读 |
| 07FB | 速度指令零点偏移量 | | 可读可写 |
| 07FC | 扭矩指令零点偏移量 | | 可读可写 |
| 07FD | Iu 零点偏移量 | | 只读 |
| 07FE | Iv 零点偏移量 | | 只读 |
| 0806 ~ 0814 | 监控数据 (与显示数据一致) | | 只读 |
| 0806 | 速度反馈 | 单位: r/min | 只读 |
| 0807 | 输入速度指令值 | 单位: r/min | 只读 |
| 0808 | 输入扭矩指令百分比 | 相对额定扭矩 | 只读 |
| 0809 | 内部扭矩指令百分比 | 相对额定扭矩 | 只读 |
| 080A | 编码器旋转脉冲数低 16 位 | 与 081D 共同使用 | 只读 |
| 080B | 输入信号状态 | | 只读 |
| 080C | 编码器信号状态 | | 只读 |
| 080D | 输出信号状态 | | 只读 |
| 080E | 脉冲给定 | | 只读 |
| 080F | 当前位置低 16 位 | | 只读 |
| 0810 | 当前位置中低 16 位 | | 只读 |
| 0811 | 当前位置中高 16 位 | | 只读 |
| 0812 | 当前位置高 16 位 | | 只读 |
| 0813 | 偏差脉冲计数器低 16 位 | | 只读 |
| 0814 | 偏差脉冲计数器中低 16 位 | | 只读 |
| 0815 | 偏差脉冲计数器中高 16 位 | | 只读 |
| 0816 | 偏差脉冲计数器高 16 位 | | 只读 |
| 0817 | 给定脉冲计数器低 16 位 | | 只读 |
| 0818 | 给定脉冲计数器中低 16 位 | | 只读 |
| 0819 | 给定脉冲计数器中高 16 位 | | 只读 |
| 081A | 给定脉冲计数器高 16 位 | | 只读 |
| 081B | 负载惯量百分比 | % | 只读 |
| 081C | 电机过载比例 | % | 只读 |
| 081D | 当前报警 | | 只读 |
| 081E | 电机绕组温度 | °C | 只读 |
| 081F | 编码器旋转脉冲数高 16 位 | 与 080A 共同使用 | 只读 |
| 0900 | ModBus 通讯 IO 信号 | 掉电不保存 | 可读可写 |
| 090E | 软件 DSP 版本 | 用数字表示版本 | 只读 |
| 090F | 软件 CPLD 版本 | 用数字表示版本 | 只读 |

| 通讯数据地址 (HEX) | 含义 | 说明 | 操作 |
|--------------|---------------------------|--------------------|----|
| 1010 | 编码器多圈信息 | 单位: 1 圈 | 只读 |
| 1011 | 编码器单圈信息低位 | 单位: 1puls | |
| 1012 | 编码器单圈信息高位 | | |
| 1021 | 清除历史报警 | 01: 清除 | 可写 |
| 1022 | 清除当前报警 | 01: 清除 | 可写 |
| 1023 | JOG 伺服使能 | 01: 使能 00: 不使能 | 可写 |
| 1024 | JOG 正转 | 01: 正转 00: 停止 | 可写 |
| 1025 | JOG 反转 | 01: 反转 00: 停止 | 可写 |
| 1026 | 接点位置下 JOG 正转 (设定了启动信号) | 01: 正转 00: 停止 | |
| 1027 | 接点位置下 JOG 反转 (设定了启动信号) | 01: 反转 00: 停止 | |
| 1028 | 接点位置下暂停 | 01: 暂停 00: 取消暂停 | |
| 1040 | 清除编码器报警 | 01: 清除 | 只写 |
| 1041 | 清除编码器多圈数据 | 01: 清除 | |
| 1070 | 位置示教功能 | 01: 启动 | 只写 |

说明:

1、参数区 (通讯地址为 0000~00DE_H)

对应参数表中的参数, 例如: 通讯地址为 0000_H的参数为 Pn000, 通讯地址为 0065_H的参数为 Pn101, 对 0000_H地址的数据进行读写就是对参数 Pn000 的读写。如果通讯传入的数据不在此参数的范围内, 此数据将会舍弃, 且伺服驱动器会回传一个操作不成功的讯息。

2、报警信息存储区 (07F1~07FA_H)

| 历史报警号 | 说明 | 通讯地址 |
|-------|-----------------|---------------------------------------|
| 0 | 历史报警 1 (最近一次报警) | 07F1 _H |
| 1 ~ 8 | 历史报警 1~历史报警 9 | 07F2 _H ~ 07F9 _H |
| 9 | 历史报警 10 (时间最久远) | 07FA _H |

3、监控数据区 (0806~0816_H)

此监控数据对应伺服驱动器面板显示 Un000~Un016。

例如: 通讯读取地址为 0807_H (速度给定) 的数据为 FB16_H, 则速度给定为-1258 转/分。

4、ModBus 通讯 IO 信号

用通讯控制输入数字 IO 信号, 此数据掉电后不保存。

与 Pn512, Pn513 共同作用, 作为通讯输入 IO 信号。即在 Pn512, Pn513 设置的参数对输入 IO 位使能后, 此 IO 位才能被通讯控制。

5、软件版本 (090E_H)

表示伺服驱动器的软件 DSP 版本, 以数字表示, 如读出此数据为 D201_H, 表示软件版本为 D-2.01。

第 7 章

技术规格和特性

7.1 伺服驱动器技术规格与型号

| 伺服驱动器型号: ProNet- | | A5A | 01A | 02A | 04A | 08A | 10A | 15A | 20A | 30A | 50A | 10D | 15D | 20D | 30D | 50D |
|------------------|--|---|------|-----|-----|-------------------------------------|------|------|------|------|-------------------------------------|--------------------|------|------|------|------|
| 适用伺服电机型号: EMJ- | | A5A | 01A | 02A | 04A | 08A | 10A | — | — | — | — | — | — | — | — | — |
| 适用伺服电机型号: EMG- | | — | — | — | — | — | 10A | 15A | 20A | 30A | 50A | 10D | 15D | 20D | 30D | 50D |
| 适用伺服电机型号: EML- | | — | — | — | — | — | 10A | — | 20A | 30A | 40A | 10D | — | 20D | 30D | 40D |
| 适用伺服电机型号: EM3A- | | — | — | 02A | 04A | 08A | 10A | — | — | — | — | — | — | — | — | — |
| 连续输出电流 [Arms] | | 0.95 | 1.05 | 1.4 | 2.8 | 4.0 | 6.0 | 9.0 | 12.0 | 18.0 | 28.0 | 3.2 | 5.0 | 6.4 | 9.0 | 15.0 |
| 最大输出电流 [Arms] | | 3.0 | 3.3 | 4.2 | 8.4 | 12.0 | 21.0 | 28.0 | 42.0 | 46.0 | 64.0 | 9.6 | 15.0 | 19.2 | 27.0 | 45.0 |
| 主电源设备容量 [kVA] | | 0.2 | 0.3 | 0.5 | 0.9 | 1.3 | 1.8 | 2.5 | 3.5 | 4.5 | 7.5 | 1.8 | 2.8 | 3.5 | 5.0 | 8.2 |
| 24V 开关电源设备容量[W] | | — | — | — | — | — | — | — | — | — | — | 30.0 | 30.0 | 30.0 | 45.0 | 45.0 |
| 输入电源 | | 单相 200~230VAC +10%~-15% (50/60Hz) | | | | 三相 200~230VAC +10%~-15%(50/60Hz) | | | | | 三相 380~440VAC +10%~-15%(50/60Hz) | | | | | |
| | | 单相 200~230VAC +10%~-15% (50/60Hz) | | | | | | | | | | 24VDC +10%~-15% | | | | |
| 控制方式 | | SVPWM 控制 | | | | | | | | | | | | | | |
| 反馈 | | 串行编码器: 131072P/R /1048576 P/R/8388608 P/R | | | | | | | | | | | | | | |
| 使用条件 | | 使用温度/保存温度: 使用温度: 0~+55℃, 保存温度: -25~+85℃ | | | | | | | | | | | | | | |
| | | 使用湿度/保存湿度: 5%~95% RH 以下 (不结露) | | | | | | | | | | | | | | |
| | | 海拔高度: 1000m 以下 | | | | | | | | | | | | | | |
| | | 耐振动/耐冲击: 耐振动: 4.9m/s ² , 耐冲击: 19.6m/s ² | | | | | | | | | | | | | | |
| | | 电力系统: TN 系统*3 | | | | | | | | | | | | | | |

| 伺服驱动器型号： ProNet- | | A5A | 01A | 02A | 04A | 08A | 10A | 15A | 20A | 30A | 50A | 10D | 15D | 20D | 30D | 50D |
|------------------|-----------|-------------------|---|-----|-----|-----|-----|-----|-----|-----|-----|-----|-----|-----|-----|-----|
| 适用伺服电机型号： EMJ- | | A5A | 01A | 02A | 04A | 08A | 10A | — | — | — | — | — | — | — | — | — |
| 适用伺服电机型号： EMG- | | — | — | — | — | — | 10A | 15A | 20A | 30A | 50A | 10D | 15D | 20D | 30D | 50D |
| 适用伺服电机型号： EML- | | — | — | — | — | — | 10A | — | 20A | 30A | 40A | 10D | — | 20D | 30D | 40D |
| 适用伺服电机型号： EM3A- | | — | — | 02A | 04A | 08A | 10A | — | — | — | — | — | — | — | — | — |
| 构造 | | 底座安装 | | | | | | | | | | | | | | |
| 性能 | 速度控制范围 | | 1:5000 | | | | | | | | | | | | | |
| | 速度变动率 | 负载变动率 | 0~100%负载时：±0.01%以下（额定转速下） | | | | | | | | | | | | | |
| | | 电压变动率 | 额定电压±10%：0%（额定转速下） | | | | | | | | | | | | | |
| | | 温度变动率 | 25±25℃：±0.1%以下（额定转速下） | | | | | | | | | | | | | |
| 扭矩控制 | 模拟量输入信号 | 指令电压 | ±10VDC/额定扭矩（可在±0~10VDC 范围内设定） 最大输入电压：±12V | | | | | | | | | | | | | |
| | | 输入阻抗 | 约 10MΩ 以上 | | | | | | | | | | | | | |
| | | 回路时间参数 | 10μs | | | | | | | | | | | | | |
| 速度控制 | 模拟量输入信号 | 指令电压 | ±10VDC /额定转速（可在±0~10VDC 范围内设定）；最大输入电压：±12V | | | | | | | | | | | | | |
| | | 输入阻抗 | 约 10MΩ 以上 | | | | | | | | | | | | | |
| | | 回路时间参数 | 10μs | | | | | | | | | | | | | |
| | 设定速度指令 | 旋转方向选择 | 通过/P-CON 进行方向切换 | | | | | | | | | | | | | |
| | | 速度选择 | 可选择第 1~7 速度 | | | | | | | | | | | | | |
| 功能 | 软启动设定 | 0~10s（可分别设定加速和减速） | | | | | | | | | | | | | | |
| 位置控制 | 指令脉冲 | 种类 | 选择以下任意一种：符号+脉冲列、CCW+CW、90°相位差二相脉冲（A 相+B 相） | | | | | | | | | | | | | |
| | | 形式 | 非绝缘线驱动器（约+5V），集电极开路 | | | | | | | | | | | | | |
| | | 频率 | ×1 倍频：4Mpps ×2 倍频：2Mpps ×4 倍频：1Mpps 集电极开路：200Kpps 发生占空比偏差时频率会下降 | | | | | | | | | | | | | |
| | 设定位置指令 | 位置设定 | 可设定 16 个位置接点 | | | | | | | | | | | | | |
| 输入输出信号 | 编码器分频脉冲输出 | | A 相、B 相、C 相：线驱动输出 分频脉冲数：可任意分频 | | | | | | | | | | | | | |

| 伺服驱动器型号： ProNet- | | A5A | 01A | 02A | 04A | 08A | 10A | 15A | 20A | 30A | 50A | 10D | 15D | 20D | 30D | 50D |
|------------------|---|---|--|-----|-----|-----|-----|-----|-----|-----|-----|-----|-----|-----|-----|-----|
| 适用伺服电机型号： EMJ- | | A5A | 01A | 02A | 04A | 08A | 10A | — | — | — | — | — | — | — | — | — |
| 适用伺服电机型号： EMG- | | — | — | — | — | — | 10A | 15A | 20A | 30A | 50A | 10D | 15D | 20D | 30D | 50D |
| 适用伺服电机型号： EML- | | — | — | — | — | — | 10A | — | 20A | 30A | 40A | 10D | — | 20D | 30D | 40D |
| 适用伺服电机型号： EM3A- | | — | — | 02A | 04A | 08A | 10A | — | — | — | — | — | — | — | — | — |
| | 顺序输入信号 | 通道数 | 8 通道 | | | | | | | | | | | | | |
| | | 功能 | 可进行各种信号的分配、正负逻辑的变更： 伺服使能 (/S-ON)，比例控制 (/P-CON)，报警复位 (/ALM-RST)，位置偏差清零 (/CLR)， 正转驱动禁止 (P-OT)，反转驱动禁止 (N-OT)，正转电流限制 (/P-CL)，反转电流限制 (/N-CL) 等 | | | | | | | | | | | | | |
| | 顺序输出信号 | 通道数 | 4 通道 | | | | | | | | | | | | | |
| | | 功能 | 伺服报警 (ALM) 可进行各种信号的分配、正负逻辑的变更： 定位完成 (/COIN)，速度一致 (/V-CMP)，电机旋转检测 (/TGON)，伺服准备就绪 (/S-RDY)，扭矩限制输出 (/CLT)，制动器联锁 (/BK)，编码器 C 脉冲 (/PGC)，超程信号 (/OT)。 | | | | | | | | | | | | | |
| | 再生处理功能 | 0.75kW~7.5kW：内置再生电阻；11kW~22kW：外置再生电阻 | | | | | | | | | | | | | | |
| | 保护功能 | 过电流、过电压、欠电压、过负载、再生故障、超速等等 | | | | | | | | | | | | | | |
| | 辅助功能 | 报警记录、JOG 运行、负载惯量识别等 | | | | | | | | | | | | | | |
| | 显示功能 | CHARGE (红色)、POWER (绿色)、7 段 LEDx5 个 (内置数字式操作器功能) | | | | | | | | | | | | | | |
| 通信功能 | RS-485 通信端口，采用 MODBUS 协议； CAN 通信端口，采用 CANopen 协议； EtherCAT 通讯模块，采用 CiA402 协议； | | | | | | | | | | | | | | | |

7.2 伺服驱动器安装尺寸

ProNet-A5A/01A/02A/04A

ProNet-A5A/01A/02A/04A-EC

单位：毫米

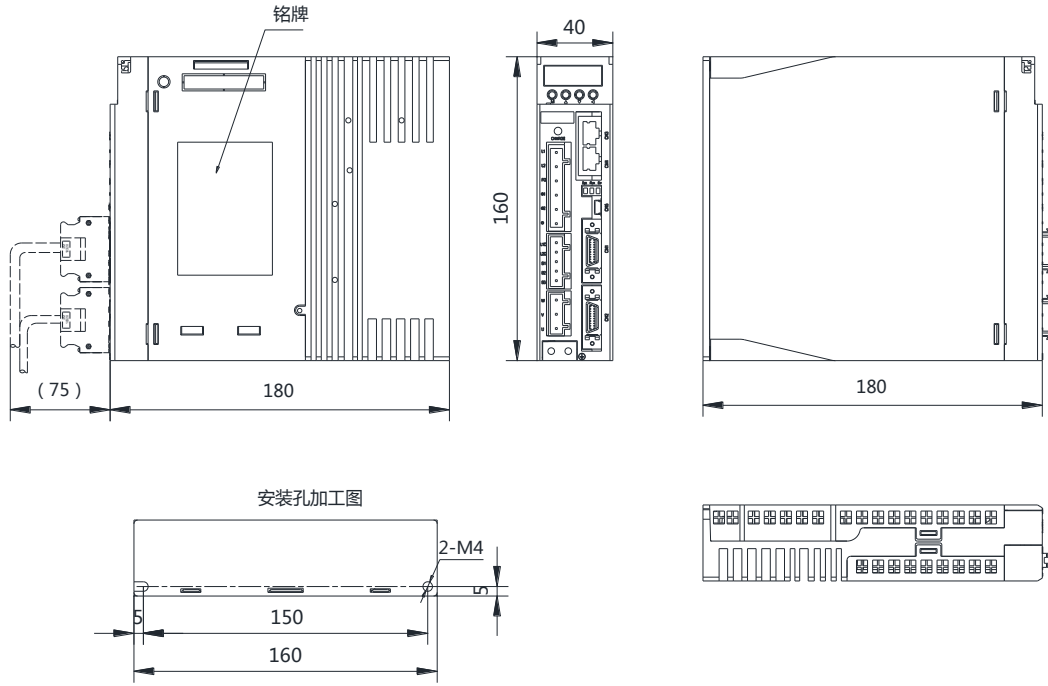

ProNet-08A/10A

ProNet-08A/10A-EC

单位：毫米

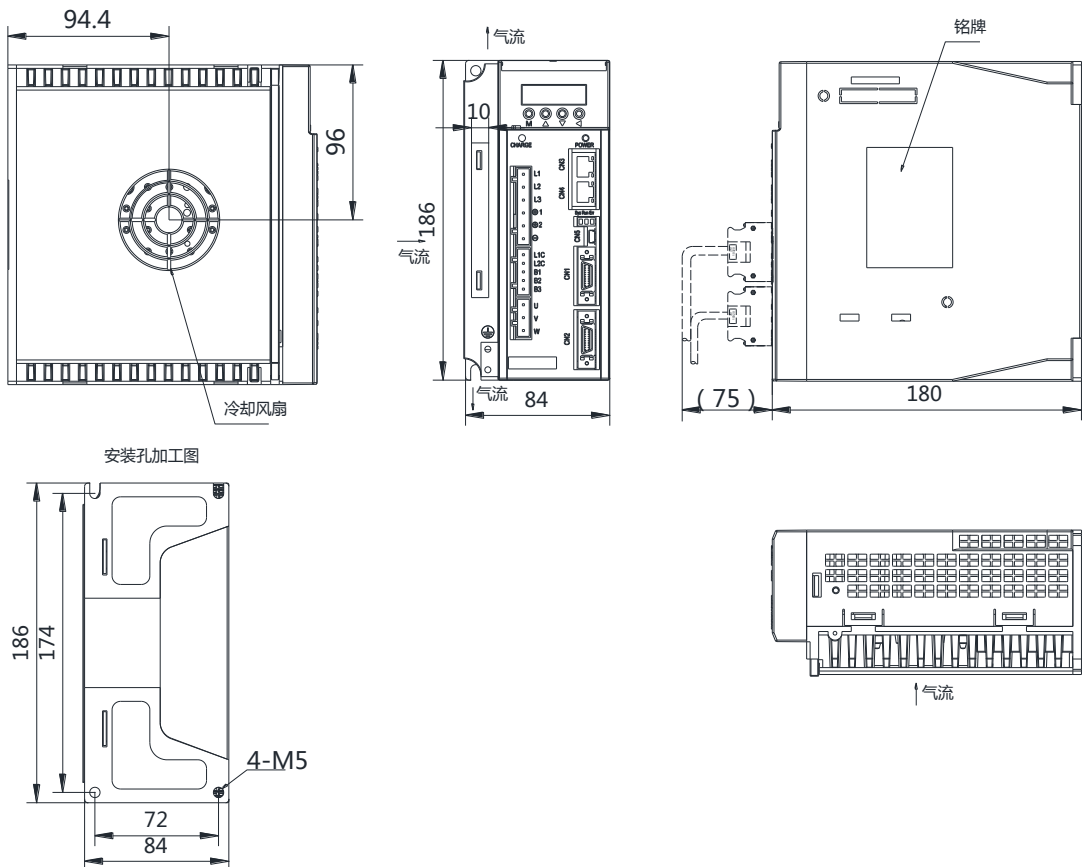

ProNet-10D/15A/15D/20A/20D

ProNet-10D/15A/15D/20A/20D-EC

单位：毫米

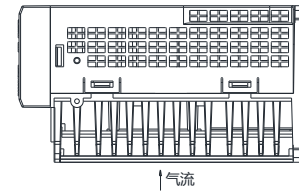
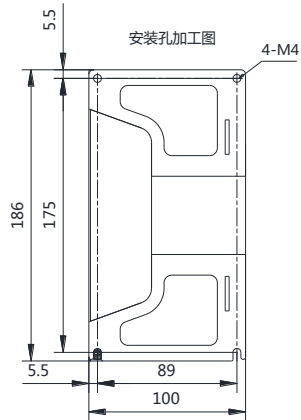
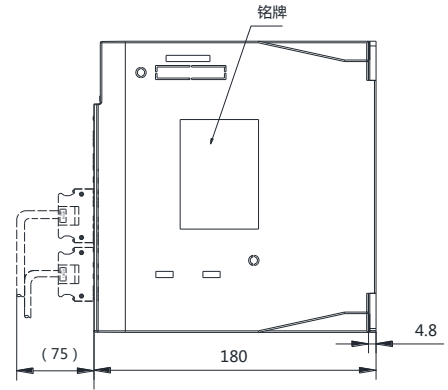
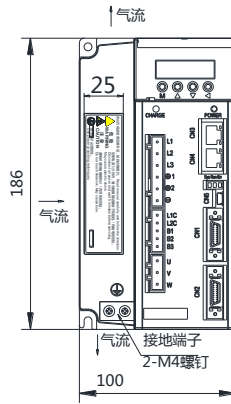
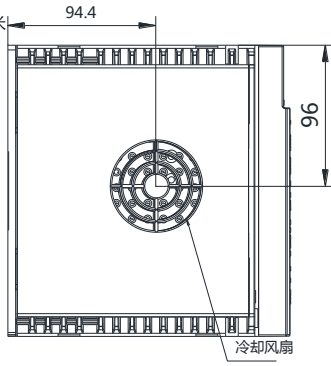

ProNet-30A/30D/50A/50D

ProNet-30A/30D/50A/50D-EC

单位：毫米

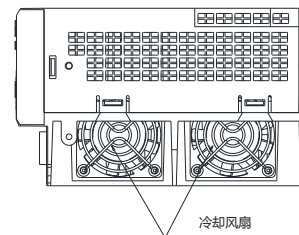
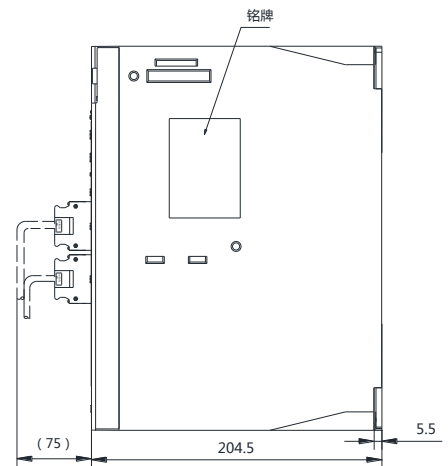
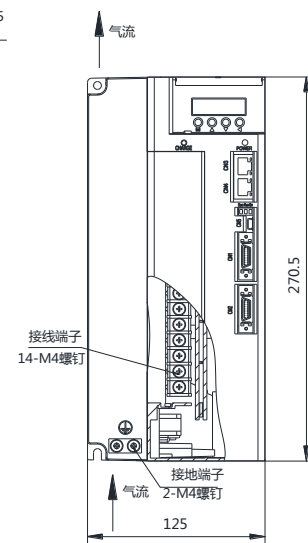
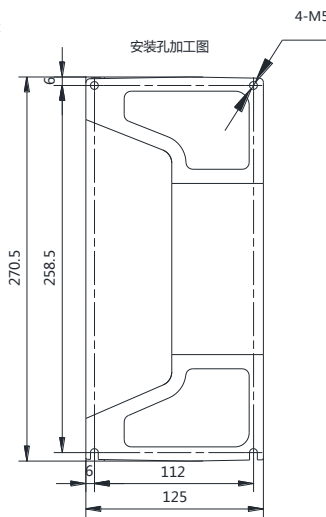

7.3 伺服电机技术规格与型号

EMJ 型伺服电机的技术规格如下表所示。

| 电压 | | 200VAC | | | | | | | |
|---------|------------------------|---|------------------|--------------------|--|--------------------|--------------------|--------------------|--|
| 伺服电机型号 | EMJ- | A5ASA□□ | 01ASA□□ | 02ASA□□ 02AFD□□ | 04ASA□□ 04AFD□□ | 04ASH□□ 04AFM□□ | 08ASB□□ 08AFD□□ | 10ASB□□ 10AFD□□ | |
| 额定输出功率 | kW | 0.05 | 0.1 | 0.2 | 0.4 | | 0.75 | 1.0 | |
| 额定转矩 | N*m | 0.16 | 0.32 | 0.64 | 1.27 | | 2.39 | 3.18 | |
| 瞬间最大转矩 | N*m | 0.48 | 0.96 | 1.91 | 3.82 | | 7.16 | 9.55 | |
| 额定电流 | Arms | 0.6 | 1.1 | 1.4 | 2.8 | | 4.0 | 5.3 | |
| 瞬间最大电流 | Arms | 1.7 | 3.0 | 4.2 | 8.4 | | 12.0 | 15.9 | |
| 额定转速 | r/min | 3000 | | | | | | | |
| 最高转速 | r/min | 5000 | | | 4500 | | | | |
| 转子转动惯量 | ×10-4kg*m ² | 0.019 (0.05) | 0.035 (0.052) | 0.19 (0.23) | 0.31 (0.35) | 0.7 (0.74) | 1.35 (1.47) | 1.74 (1.87) | |
| 重量 | kg | 0.374 (0.566) | 0.508 (0.7) | 1.21 (1.71) | 1.52 (2.02) | 1.52 (2.17) | 2.96 (3.66) | 3.69 (4.29) | |
| 制动器额定电压 | | DC24V ± 10% | | | | | | | |
| 制动器额定功率 | W | 4 | | | 7.2 | | 11.5 | | |
| 制动器保持转矩 | N*m | 0.318 | | | 1.3 | | 3.2 | | |
| 编码器 | | 17位绝对值型编码器 131072P/R | | | 20位增量型编码器 1048576P/R 17位绝对值型编码器 131072P/R | | | | |
| 耐热等级 | | F | | | | | | | |
| 环境温度 | | 0 ~ +40℃(不结冻) | | | | | | | |
| 环境湿度 | | 20%~80% RH(不结露) | | | | | | | |
| 抗振性能 | | 49m/s ² | | | | | | | |
| 保护方式 | | 全封闭, 自冷, IP65(如果不配油封, 则排除轴伸端; 如果不配防水插头, 则排除连接器) | | | | | | | |

【备注】括号内的数值表示的是带制动器电机的值。

EMG 型伺服电机的技术规格如下表所示。

| 电压 | | 200VAC / 400VAC | | | | | | | | | |
|--------|------------------------|-----------------|---------|-------------|---------|-------------|---------|-------------|---------|-------------|---------|
| 伺服电机型号 | EMG- | 10AFD□□ | 10DFB□□ | 15AFD□□ | 15DFB□□ | 20AFD□□ | 20DFB□□ | 30AFD□□ | 30DFA□□ | 50AFD□□ | 50DFA□□ |
| | | 10ASB□□ | 10DSB□□ | 15ASB□□ | 15DSB□□ | 20ASB□□ | 20DSB□□ | 30ASA□□ | 30DSA□□ | 50ASA□□ | 50DSA□□ |
| | | 10ALB□□ | 10DLB□□ | 15ALB□□ | 15DLB□□ | 20ALB□□ | 20DLB□□ | 30ALA□□ | 30DLA□□ | 50ALA□□ | 50DLA□□ |
| 额定输出功率 | kW | 1.0 | 1.0 | 1.5 | 1.5 | 2.0 | 2.0 | 3.0 | 3.0 | 5.0 | 5.0 |
| 额定转矩 | N*m | 4.78 | 4.78 | 7.16 | 7.16 | 9.55 | 9.55 | 14.3 | 14.3 | 23.9 | 23.9 |
| 瞬间最大转矩 | N*m | 14.3 | 14.3 | 21.5 | 21.5 | 28.7 | 28.7 | 36.5 | 43.0 | 54.3 | 71.6 |
| 额定电流 | Arms | 5.8 | 3.0 | 8.2 | 4.3 | 11.3 | 5.7 | 18.0 | 8.8 | 28.0 | 15.0 |
| 瞬间最大电流 | Arms | 17.4 | 9.0 | 24.6 | 12.9 | 33.9 | 17.1 | 54.0 | 26.4 | 84.0 | 45.0 |
| 额定转速 | r/min | 2000 | | | | | | | | | |
| 最高转速 | r/min | 3000 | | | | | | | | | |
| 转子转动惯量 | ×10-4kg*m ² | 13.2 (14.3) | | 18.4 (19.5) | | 23.5 (24.6) | | 41.3 (44.5) | | 65.7 (68.9) | |

| 电压 | | 200VAC / 400VAC | | | | | | | | | |
|---------|------|--|---------|------------|---------|-------------|---------|---------------|---------|-------------|---------|
| 伺服电机型号 | EMG- | 10AFD□□ | 10DFB□□ | 15AFD□□ | 15DFB□□ | 20AFD□□ | 20DFB□□ | 30AFD□□ | 30DFA□□ | 50AFD□□ | 50DFA□□ |
| | | 10ASB□□ | 10DSB□□ | 15ASB□□ | 15DSB□□ | 20ASB□□ | 20DSB□□ | 30ASA□□ | 30DSA□□ | 50ASA□□ | 50DSA□□ |
| | | 10ALB□□ | 10DLB□□ | 15ALB□□ | 15DLB□□ | 20ALB□□ | 20DLB□□ | 30ALA□□ | 30DLA□□ | 50ALA□□ | 50DLA□□ |
| 重量 | kg | 7 (8.5) | | 8.9 (10.4) | | 10.8 (12.3) | | 16.63 (20.23) | | 24.3 (27.9) | |
| 制动器额定电压 | | DC24V ± 10% | | | | | | | | | |
| 制动器额定功率 | W | 19.5 | | | | | | 35 | | | |
| 制动器保持转矩 | N*m | 12 | | | | | | 40 | | | |
| 编码器 | | 20 位增量型编码器 1048576P/R 17 位绝对值型编码器 131072P/R 23 位绝对值型编码器 8388608P/R | | | | | | | | | |
| 耐热等级 | | F | | | | | | | | | |
| 环境温度 | | 0 ~ +40℃ (不结冻) | | | | | | | | | |
| 环境湿度 | | 20%~80% RH (不结露) | | | | | | | | | |
| 抗振性能 | | 24.5m/s ² | | | | | | | | | |
| 保护方式 | | 全封闭, 自冷, IP65 (如果不配油封, 则排除轴伸端。) | | | | | | | | | |

【备注】括号内的数值表示的是带制动器电机的值。

EML 型伺服电机的技术规格如下表所示。

| 电压 | | 200VAC / 400VAC | | | | | | | |
|---------|-------------------------------------|---|---------|-------------|---------|-------------|---------|---------------|---------|
| 伺服电机型号 | EML- | 10AFD□□ | 10DFB□□ | 20AFD□□ | 20DFA□□ | 30AFD□□ | 30DFA□□ | 40AFD□□ | 40DFA□□ |
| | | 10ASB□□ | 10DSB□□ | 20ASA□□ | 20DSA□□ | 30ASA□□ | 30DSA□□ | 40ASA□□ | 40DSA□□ |
| | | 10ALB□□ | 10DLB□□ | 20ALA□□ | 20DLA□□ | 30ALA□□ | 30DLA□□ | 40ALA□□ | 40DLA□□ |
| 额定输出功率 | kW | 1.0 | | 2.0 | | 3.0 | | 4.0 | |
| 额定转矩 | N*m | 9.55 | | 19.1 | | 28.7 | | 38.2 | |
| 瞬间最大转矩 | N*m | 28.7 | | 57.3 | | 79.2 | 86.0 | 111.2 | 114.6 |
| 额定电流 | Arms | 5.5 | 2.8 | 12.0 | 6.2 | 18.0 | 9.0 | 24.0 | 12.2 |
| 瞬间最大电流 | Arms | 16.5 | 8.4 | 36.0 | 18.6 | 54.0 | 27.0 | 72.0 | 36.6 |
| 额定转速 | r/min | 1000 | | | | | | | |
| 最高转速 | r/min | 1500 | | | | | | | |
| 转子转动惯量 | ×10 ⁻⁴ kg*m ² | 23.5 (24.6) | | 53.5 (56.7) | | 77.8 (81.0) | | 102.2 (105.4) | |
| 重量 | kg | 10.8 (12.3) | | 18.1 (21.7) | | 19.5 (23.1) | | 34.75 (38.35) | |
| 制动器额定电压 | | DC24V ± 10% | | | | | | | |
| 制动器额定功率 | W | 19.5 | | | | 35 | | | |
| 制动器保持转矩 | N*m | 12 | | | | 40 | | | |
| 编码器 | | 20位增量型编码器1048576P/R 17 位绝对值型编码器 131072P/R 23 位绝对值型编码器 8388608 P/R | | | | | | | |
| 耐热等级 | | F | | | | | | | |
| 环境温度 | | 0 ~ +40℃ (不结冻) | | | | | | | |
| 环境湿度 | | 20%~80% RH (不结露) | | | | | | | |
| 抗振性能 | | 24.5m/s ² | | | | | | | |
| 保护方式 | | 全封闭, 自冷, IP65 (如果不配油封, 则排除轴伸端。) | | | | | | | |

【备注】括号内的数值表示的是带制动器电机的值。

EM3A 型伺服电机的技术规格如下表所示。

| 电压 | | 200VAC | | | |
|---------|-------------------------------------|---|------------------|-----------------|----------------|
| 伺服电机型号 | EM3A- | 02A | 04A | 08A | 10A |
| 额定输出功率* | kW | 0.2 | 0.4 | 0.75 | 1 |
| 额定转矩* | N·m | 0.637 | 1.27 | 2.39 | 3.18 |
| 瞬间最大转矩* | N·m | 1.91 | 3.82 | 7.16 | 8.8 |
| 额定电流* | Arms | 1.5 | 2.9 | 5.1 | 6.9 |
| 瞬间最大电流* | Arms | 4.7 | 9.2 | 16.1 | 19.5 |
| 额定转速 | r/min | 3000 | | | |
| 最高转速 | r/min | 6000 | | | |
| 转子转动惯量 | ×10 ⁻⁴ kg·m ² | 0.147 (0.179) | 0.244 (0.276) | 0.909 (1.07) | 1.14 (1.30) |
| 重量 | kg | 0.9 (1.3) | 1.3 (1.7) | 2.6 (3.2) | 3.1 (3.8) |
| 制动器额定电压 | | DC24V±10% | | | |
| 制动器额定功率 | W | 7.4 | | 9.6 | |
| 制动器保持转矩 | N·m | 1.5 | | 3.2 | |
| 编码器 | | 20 位增量型编码器 1048576P/R 23 位绝对值型编码器 8388608P/R | | | |
| 耐热等级 | | F | | | |
| 环境温度 | | 0 ~ +40℃(不结冻) | | | |
| 环境湿度 | | 20%~80% RH(不结露) | | | |
| 抗振性能 | | 振动: 旋转时 49m/s ² (5G) 以下; 停止时 24.5m/s ² (2.5G) 以下 冲击: 98m/s ² (10G) 以下 | | | |
| 保护方式 | | 全封闭, 自冷, IP65(带油封规格, 不含电缆连接部分) | | | |

【备注】

1. 括号内的数值表示的是带制动器电机的值。
2. 只有配备 ProNet-□□□□G 伺服驱动器, 且在 220V 供电下使用, 才能达到上述规格。
3. 此额定转矩值为安装 250mm×250mm×6mm 铝制散热片, 且环境温度为 0~40℃时的连续允许转矩值;
4. 以上带*的电机参数值为与 ProNet-□□□□G 伺服驱动器组合并行运行后, 电枢线圈温度为 100℃时的值, 各值均为典型值;
5. 带油封电机降额至 95%。

7.4 伺服电机安装尺寸

EMJ 外形尺寸

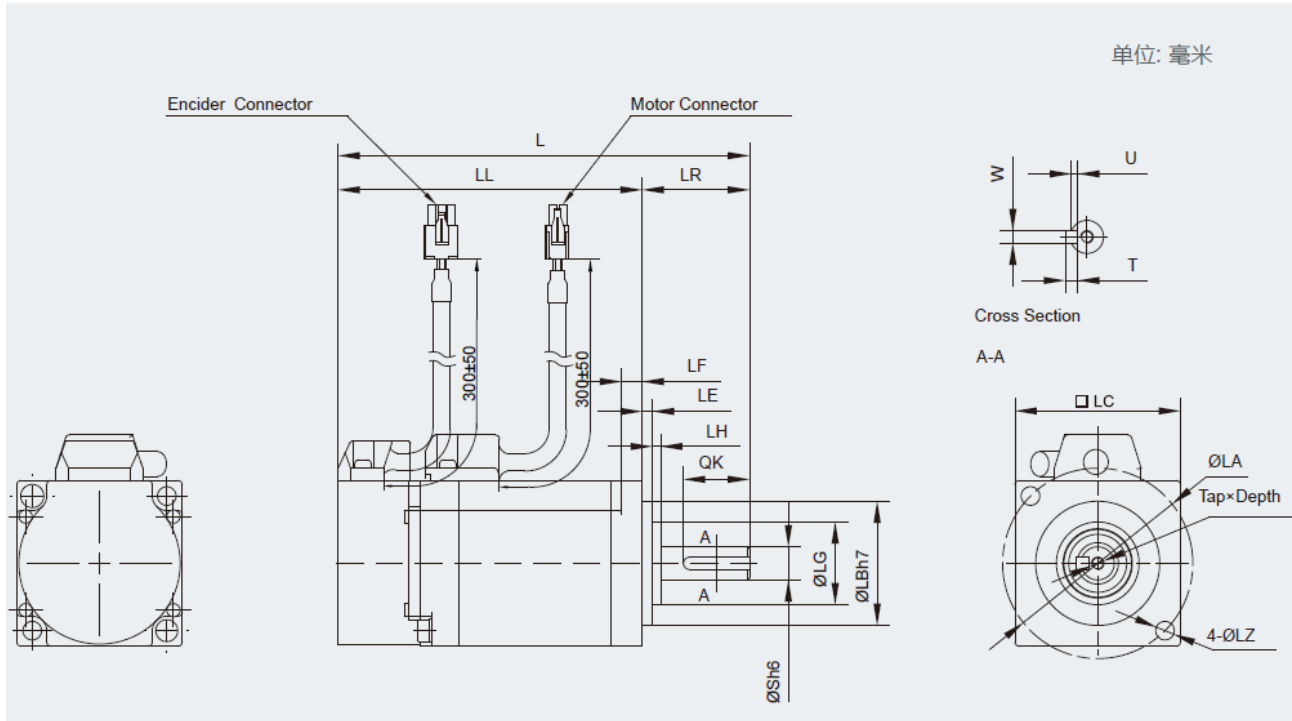

| EMJ- | L | LL | 外形尺寸 | | | | | | | | | S | 螺纹孔×深度 | 键 | | | |
|-------|-------------|-------------|------|----|----|-----|----|----|----|----|-----|---|--------|----|---|---|-----|
| | | | LR | LH | LG | LE | LF | LC | LA | LB | LZ | | | QK | W | T | U |
| A5ASA | 84.5(120.1) | 59.5(95.1) | 25 | 2 | 20 | 2.5 | 5 | 40 | 46 | 30 | 4.5 | 8 | M3×10L | 16 | 3 | 3 | 1.8 |
| 01ASA | 98.5(134.1) | 73.5(109.1) | | | | | | | | | | | | | | | |

【备注】括号内的数值表示的是带制动器电机的值。

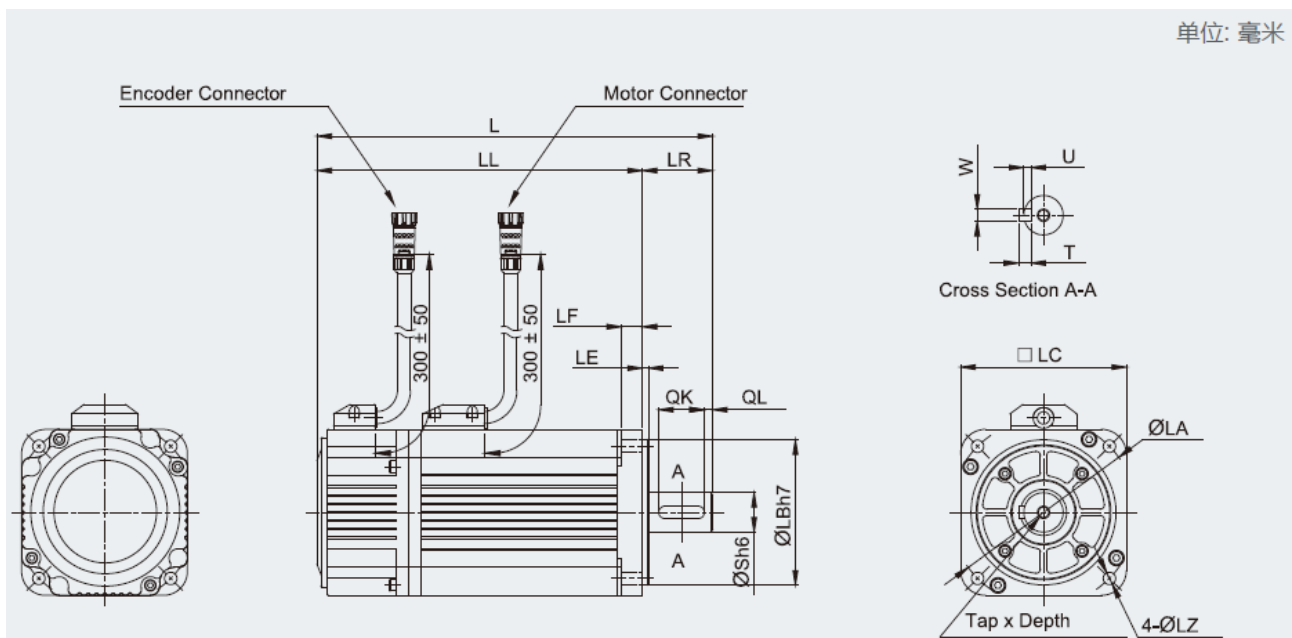

| EMJ- | L | LL | 外形尺寸 | | | | | | | S | 螺纹孔×深度 | 键 | | | | |
|-------|----------|----------|------|----|----|----|----|----|----|--------|--------|----|----|-----|---|---|
| | | | LR | LE | LF | LC | LA | LB | LZ | | | QK | QL | W | T | U |
| 02AFD | 142(182) | 112(152) | 30 | 3 | 6 | 60 | 70 | 50 | 5 | 14 | M5×10L | 16 | 4 | 5 | 5 | 3 |
| 02ASA | 154(194) | 124(164) | | | | | | | | | | | | | | |
| 04AFD | 161(201) | 131(171) | | | | | | | | | | | | | | |
| 04ASA | 174(214) | 144(184) | | | | | | | | | | | | | | |
| 04AFM | 172(212) | 142(182) | | | | | | | | | | | | | | |
| 04ASH | 182(222) | 152(192) | 35 | 8 | 80 | 90 | 70 | 7 | 19 | M6×15L | 22 | 6 | 6 | 3.5 | | |
| 08AFD | 173(216) | 138(181) | | | | | | | | | | | | | | |
| 08ASB | 186(229) | 151(194) | | | | | | | | | | | | | | |
| 10AFD | 191(234) | 156(199) | | | | | | | | | | | | | | |
| 10ASB | 204(247) | 169(212) | | | | | | | | | | | | | | |

【备注】括号内的数值表示的是带制动器电机的值。

EMG 外形尺寸

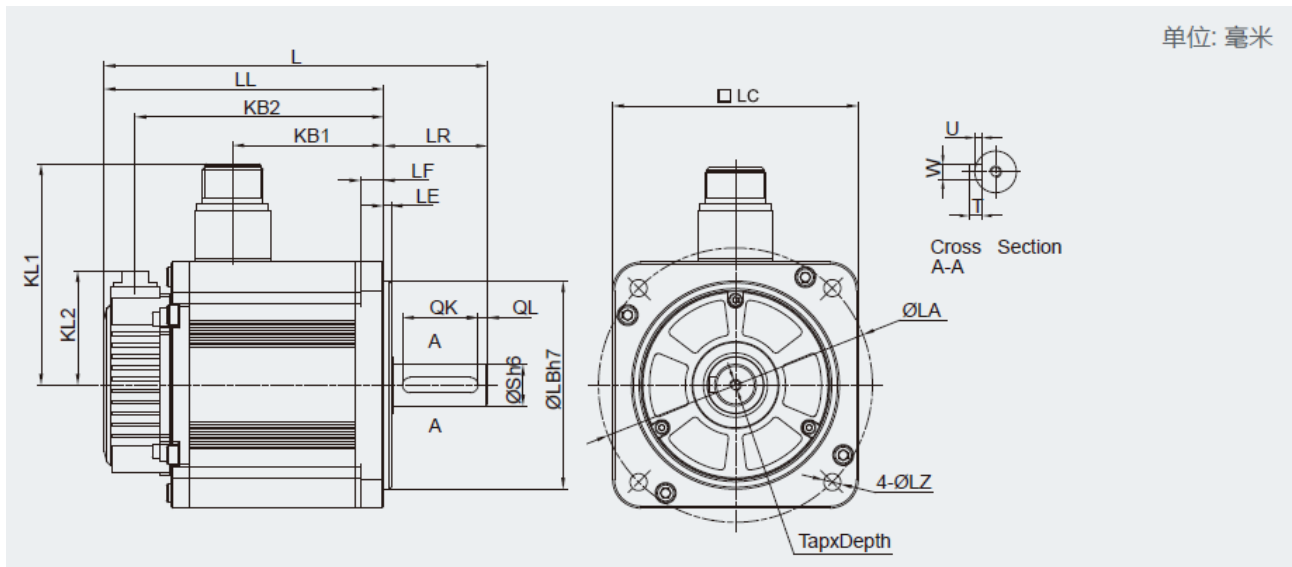

单位: 毫米

| EMG- | L | LL | KB1 | KB2 | KL1 | KL2 | 外形尺寸 | | | | | | | S | 螺纹孔×深度 | 键 | | | | |
|-------------|------------|------------|------------|------------|-----|------|------|----|----|-----|-----|-----|----|----|--------|----|----|---|---|---|
| | | | | | | | LR | LE | LF | LC | LA | LB | LZ | | | QK | QL | W | T | U |
| 10□□ B/D | 203(245.5) | 148(190.5) | 80(103.2) | 131.5(174) | 117 | 60.5 | 55 | 4 | 12 | 130 | 145 | 110 | 9 | 22 | M6×20L | 40 | 5 | 8 | 7 | 4 |
| 15□□ B/D | 225(267.5) | 170(212.5) | 102(125.2) | 153.5(196) | | | | | | | | | | | | | | | | |
| 20□□ B/D | 247(289.5) | 192(234.5) | 124(147.2) | 175.5(218) | | | | | | | | | | | | | | | | |

【备注】括号内的数值表示的是带制动器电机的值。

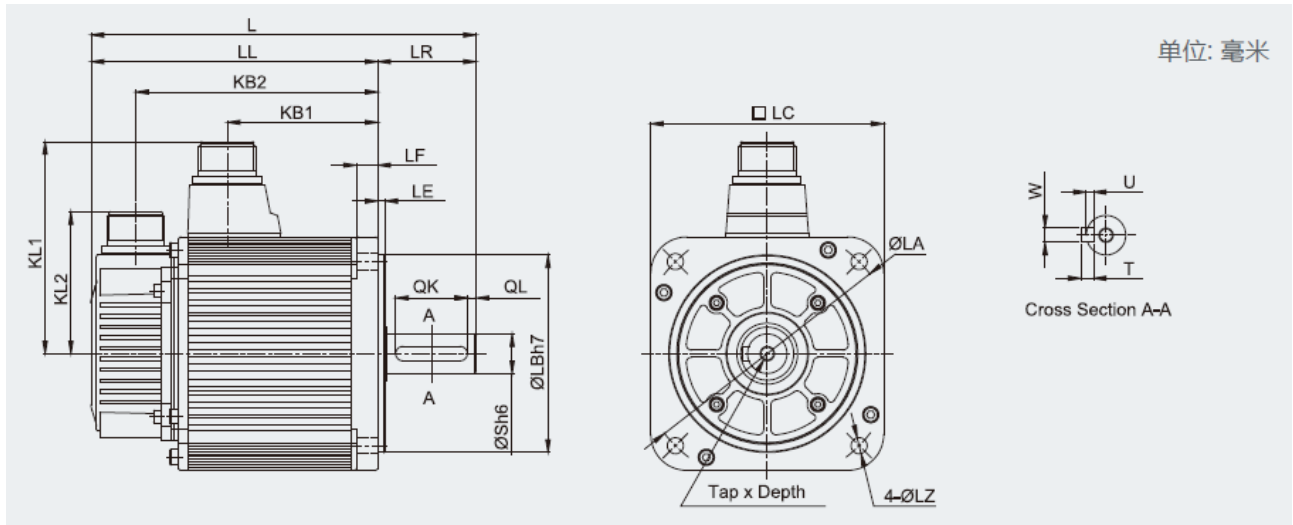

单位: 毫米

| EMG- | L | LL | KB1 | KB2 | KL1 | KL2 | 外形尺寸 | | | | | | S | 螺纹孔×深度 | 键 | | | | | |
|-------------|----------|----------|-----|----------|-----|-----|------|-----|----|-----|-----|-------|------|--------|--------|----|----|----|---|---|
| | | | | | | | LR | LE | LF | LC | LA | LB | | | LZ | QK | QL | W | T | U |
| 30□□ A/D | 307(378) | 228(299) | 143 | 203(274) | 140 | 79 | 79 | 3.2 | 18 | 180 | 200 | 114.3 | 13.5 | 35 | M8×16L | 55 | 6 | 10 | 8 | 5 |
| 50□□ A/D | 357(428) | 278(349) | 183 | 253(324) | | | | | | | | | | | | | | | | |

【备注】括号内的数值表示的是带制动器电机的值。

EML 外形尺寸

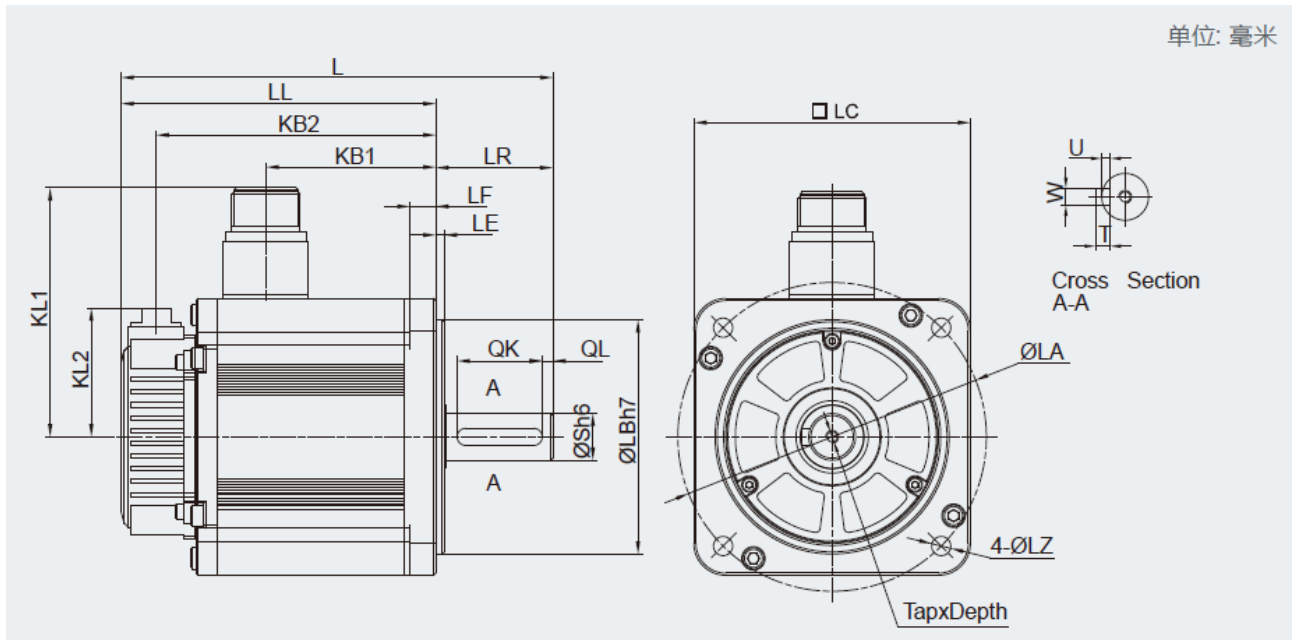

单位: 毫米

| EML- | L | LL | KB1 | KB2 | KL1 | KL2 | 法兰面 | | | | | | S | 螺纹孔×深度 | 键 | | | | | |
|-------------|------------|------------|------------|------------|-----|------|-----|----|----|-----|-----|-----|---|--------|--------|----|----|---|---|---|
| | | | | | | | LR | LE | LF | LC | LA | LB | | | LZ | QK | QL | W | T | U |
| 10□□ B/D | 247(289.5) | 192(234.5) | 124(147.2) | 175.5(218) | 117 | 60.5 | 55 | 4 | 12 | 130 | 145 | 110 | 9 | 22 | M6×20L | 40 | 5 | 8 | 7 | 4 |

【备注】括号内的数值表示的是带制动器电机的值。

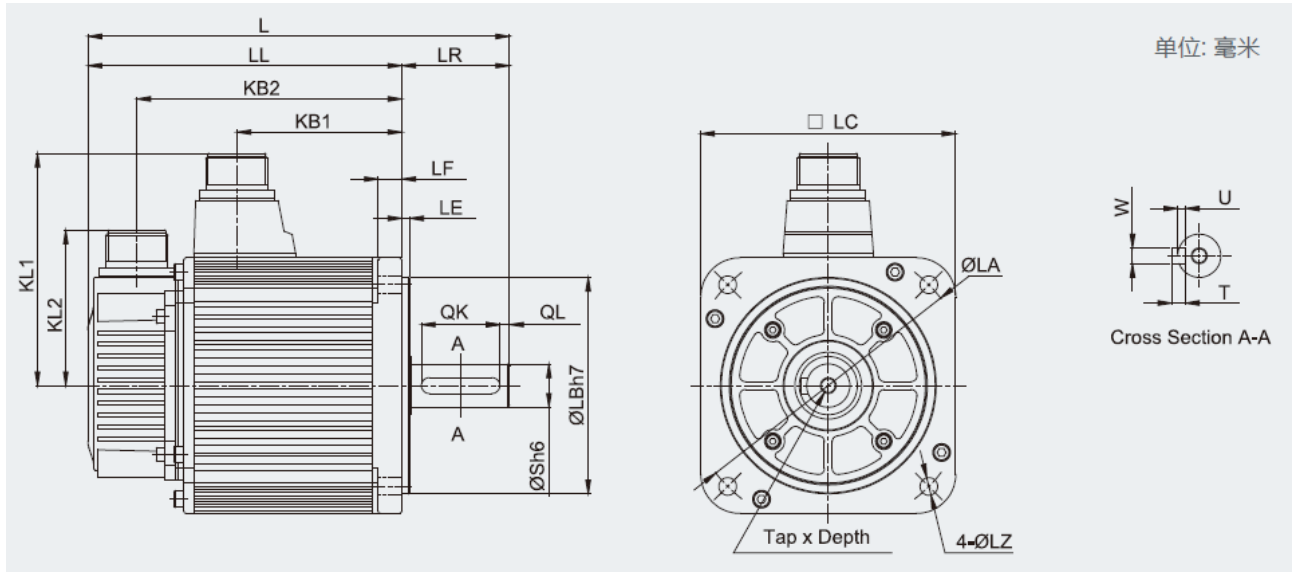

| EML- | L | LL | KB1 | KB2 | KL1 | KL2 | 法兰面 | | | | | | S | 螺纹孔×深度 | 键 | | | | | |
|-------------|----------|----------|-----|----------|-----|-----|-----|-----|----|-----|-----|-------|------|--------|--------|----|----|----|---|---|
| | | | | | | | LR | LE | LF | LC | LA | LB | | | LZ | QK | QL | W | T | U |
| 20□□ A/D | 332(401) | 253(322) | 168 | 228(245) | 140 | 79 | 79 | 3.2 | 18 | 180 | 200 | 114.3 | 13.5 | 35 | M8×16L | 55 | 6 | 10 | 8 | 5 |
| 30□□ A/D | 372(443) | 293(364) | 208 | 268(287) | | | | | | | | | | | | | | | | |
| 40□□ A/D | 412(478) | 333(399) | 243 | 308(322) | | | | | | | | | | | | | | | | |

【备注】括号内的数值表示的是带制动器电机的值。

EM3A 外形尺寸

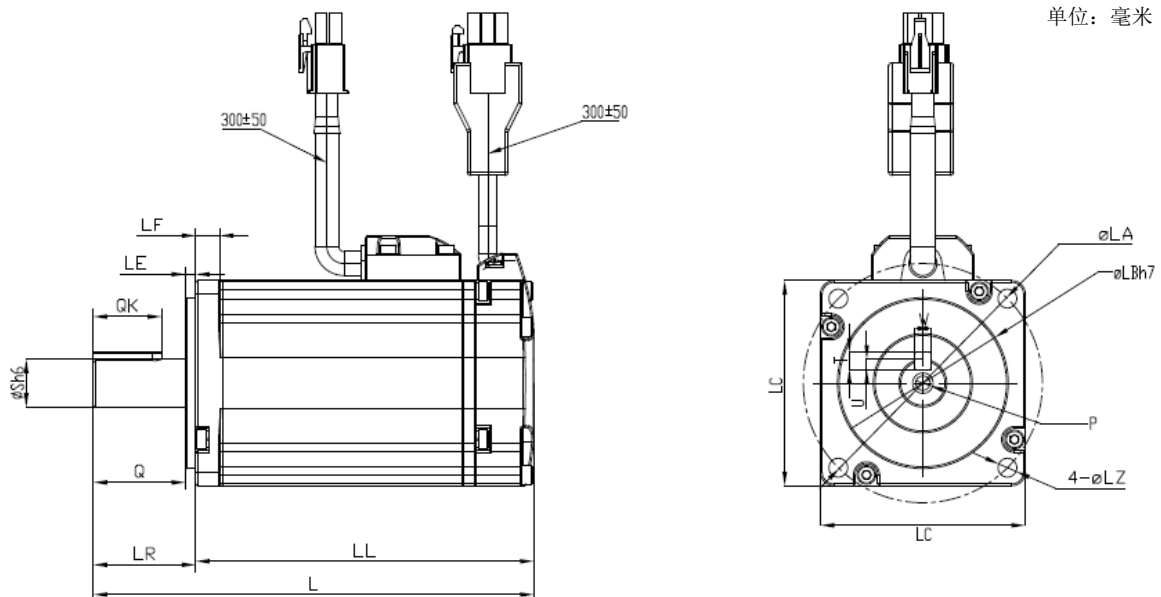

| EM3A- | L | LL | 法兰面 | | | | | | | S | 螺纹孔× 深度 | 键 | | | | |
|-------|--------------|--------------|-----|----|----|----|----|----|-----|----|------------|----|---|---|-----|----|
| | | | LR | LE | LF | LC | LA | LB | LZ | | | QK | W | T | U | Q |
| 02ALA | 108 (137) | 78 (107) | 30 | 3 | 7 | 60 | 70 | 50 | 5.5 | 14 | M5X12 | 20 | 5 | 5 | 3 | 27 |
| 04ALA | 129 (158) | 99 (128) | 30 | 3 | 7 | 60 | 70 | 50 | 5.5 | 14 | M5X12 | 20 | 5 | 5 | 3 | 27 |
| 08ALA | 141(184) | 111(144) | 40 | 3 | 8 | 80 | 90 | 70 | 6.6 | 19 | M6X12 | 25 | 6 | 6 | 3.5 | 37 |
| 10ALA | 155(198) | 125(158) | 40 | 3 | 8 | 80 | 90 | 70 | 6.6 | 19 | M6X12 | 25 | 6 | 6 | 3.5 | 37 |
| 02AFA | 126.5(155.5) | 96.5(125.5) | 30 | 3 | 7 | 60 | 70 | 50 | 5.5 | 14 | M5X10 | 20 | 5 | 5 | 3 | 27 |
| 04AFA | 147.5(176.5) | 117.5(146.5) | 30 | 3 | 7 | 60 | 70 | 50 | 5.5 | 14 | M5X10 | 20 | 5 | 5 | 3 | 27 |
| 08AFA | 159.5(202.5) | 129.5(162.5) | 40 | 3 | 8 | 80 | 90 | 70 | 6.6 | 19 | M6X12 | 25 | 6 | 6 | 3.5 | 37 |
| 10AFA | 173.5(216.5) | 143.5(176.5) | 40 | 3 | 8 | 80 | 90 | 70 | 6.6 | 19 | M6X12 | 25 | 6 | 6 | 3.5 | 37 |

【备注】括号内的数值表示的是带制动器电机的值。

附录 A

参数

A.1 ProNet-□□□MG 参数一览表

| 参数号 | 名称及说明 | 单位 | 设定范围 | 出厂值 | 重新上电 |
|-------|------------------------------|----|----------|------|------|
| Pn000 | 二进制位参 Pn000.0: 参数伺服 ON | — | 0~1111 | 0 | 需要 |
| | Pn000.1: 禁止正转输入信号 (P-OT) | | | | |
| | Pn000.2: 禁止反转输入信号 (N-OT) | | | | |
| | Pn000.3: 瞬间停电时输出伺服报警输出 (ALM) | | | | |
| Pn001 | 二进制位参 Pn001.0: CCW,CW 选择 | — | 0~1111 | 0 | 需要 |
| | Pn001.1: 模拟速度限制使能 | | | | |
| | Pn001.2: 模拟扭矩限制使能 | | | | |
| | Pn001.3: 第二电子齿轮使能 | | | | |
| Pn002 | 二进制位参 Pn002.0: 电子齿轮切换方式 | — | 0~0111 | 0010 | 需要 |
| | Pn002.1: 保留厂家使用 | | | | |
| | Pn002.2: 绝对值编码器的选择 | | | | |
| | Pn002.3: 保留厂家使用 | | | | |
| Pn003 | 二进制位参 Pn003.0: 保留厂家使用 | — | 0~1111 | 0 | 需要 |
| | Pn003.1: 保留厂家使用 | | | | |
| | Pn003.2: 低速补偿 | | | | |
| | Pn003.3: 过载增强 | | | | |
| Pn004 | 十六进制位参 Pn004.0: 停止方式 | — | 0~0x3425 | 0 | 需要 |
| | Pn004.1: 偏差计数器清零方式 | | | | |
| | Pn004.2: 指令脉冲形式 | | | | |
| | Pn004.3: 脉冲取反 | | | | |
| Pn005 | 十六进制位参 Pn005.0: 扭矩前馈形式 | — | 0~0x53D3 | 0 | 需要 |
| | Pn005.1: 控制方式 | | | | |
| | Pn005.2: 超差报警使能 | | | | |
| | Pn005.3: 保留厂家使用 | | | | |

| 参数号 | 名称及说明 | 单位 | 设定范围 | 出厂值 | 重新上电 |
|-------|---|--------|----------|--------|------|
| Pn006 | 十六进制位参 Pn006.0: 总线方式 Pn006.1: 保留厂家使用 Pn006.2: 低频抖动抑制开关 Pn006.3: 集电极开路信号用指令输入滤波器 | — | 0~0x2133 | 0x0020 | 需要 |
| Pn007 | 二进制位参 Pn007.0: C 脉冲宽度拓展位 Pn007.1: 保留 Pn007.2: 保留 Pn007.3: 转矩滤波器选择 | — | 0~1111 | 0 | 需要 |
| Pn008 | 保留厂家使用 | — | 0 | 0 | 需要 |
| Pn009 | 二进制位参 Pn009.0: 保留 Pn009.1: 保留 Pn009.2: 电子齿轮选择 Pn009.3: 保留 | — | 0~0100 | 0 | 需要 |
| Pn010 | 十六进制位参 Pn010.0: 电机自动识别功能使能位 Pn010.1: 保留 Pn010.2: 保留 Pn010.3: 保留 | — | 0~0x0101 | 0x0001 | 需要 |
| Pn100 | 实时自动调谐 0: 负载惯量设置选择 1: 自动调谐模式选择 2: 保留 3: 保留 | — | 0~0x0036 | 0x0010 | 需要 |
| Pn101 | 负载刚性设定 | — | 0~36 | 5 | 不需要 |
| Pn102 | 速度环增益 | rad/s | 1~4000 | 250 | 不需要 |
| Pn103 | 速度环积分时间 | 0.1ms | 1~4096 | 200 | 不需要 |
| Pn104 | 位置环增益 | 1/s | 0~1000 | 40 | 不需要 |
| Pn105 | 转矩指令滤波器常数 | 0.01ms | 0~2500 | 100 | 不需要 |
| Pn106 | 负载惯量百分比 | % | 0~20000 | 100 | 不需要 |
| Pn107 | 第二速度环增益 | rad/s | 1~4000 | 250 | 不需要 |
| Pn108 | 第二速度环积分时间 | 0.1ms | 1~4096 | 200 | 不需要 |
| Pn109 | 第二位置环增益 | rad/s | 0~1000 | 40 | 不需要 |
| Pn110 | 第二转矩指令滤波时间常数 | 0.01ms | 0~2500 | 100 | 不需要 |
| Pn111 | 速度偏置 | rpm | 0~300 | 0 | 不需要 |
| Pn112 | 速度前馈 | % | 0~100 | 0 | 不需要 |
| Pn113 | 速度前馈滤波时间常数 | 0.1ms | 0~640 | 0 | 不需要 |
| Pn114 | 转矩前馈 | % | 0~100 | 0 | 不需要 |
| Pn115 | 转矩前馈滤波时间常数 | 0.1ms | 0~640 | 0 | 不需要 |
| Pn116 | P/PI 切换条件 | — | 0~4 | 4 | 需要 |
| Pn117 | 转矩切换阈值 | % | 0~300 | 200 | 不需要 |

| 参数号 | 名称及说明 | 单位 | 设定范围 | 出厂值 | 重新上电 |
|-------|--|--------------|------------|-------|------|
| Pn118 | 偏差计数器切换阈值 | puls | 0~10000 | 0 | 不需要 |
| Pn119 | 给定加速度切换阈值 | 10rpm/s | 0~3000 | 0 | 不需要 |
| Pn120 | 给定速度切换阈值 | rpm | 0~10000 | 0 | 不需要 |
| Pn121 | 增益切换条件 | — | 0~8 | 0 | 需要 |
| Pn122 | 切换延迟时间 | 0.1ms | 0~20000 | 0 | 不需要 |
| Pn123 | 切换门槛水平 | | 0~20000 | 0 | 不需要 |
| Pn124 | 实际速度阈值 | rpm | 0~2000 | 0 | 不需要 |
| Pn125 | 位置增益切换时间 | 0.1ms | 0~20000 | 0 | 不需要 |
| Pn126 | 切换滞环 | | 0~20000 | 0 | 不需要 |
| Pn127 | 低速测速滤波 | 0.1ms | 0~100 | 10 | 不需要 |
| Pn128 | 实时调谐时速度增益增加关系 该值设置越大，实时自动调谐时的速度环增益越大 | — | 0~3 | 3 | 不需要 |
| Pn129 | 低速校正系数 | — | 0~30000 | 0 | 不需要 |
| Pn130 | 摩擦负载 | 0.1% | 0~3000 | 0 | 不需要 |
| Pn131 | 摩擦补偿速度滞环区 | rpm | 0~100 | 0 | 不需要 |
| Pn132 | 粘滞摩擦负载 | 0.1%/1000rpm | 0~1000 | 0 | 不需要 |
| Pn146 | 陷波器 1 的陷波宽度 | — | 0~15 | 2 | 不需要 |
| Pn147 | 陷波器 2 的陷波宽度 | — | 0~15 | 2 | 不需要 |
| Pn200 | PG 分频 | puls | 16~16384 | 16384 | 需要 |
| Pn201 | 16 位第一电子齿轮分子 | — | 1~65535 | 1 | 需要 |
| Pn202 | 16 位电子齿轮分母 | — | 1~65535 | 1 | 需要 |
| Pn203 | 16 位第二电子齿轮分子 | — | 1~65535 | 1 | 需要 |
| Pn204 | 位置指令滤波时间常数 | 0.1ms | 0~32767 | 0 | 不需要 |
| Pn205 | 位置指令滤波形式选择 | — | 0~1 | 0 | 需要 |
| Pn206 | 保留厂家使用 | — | 16 ~ 65535 | 32768 | — |
| Pn207 | 总线回零时堵转扭矩 | % | 0~200 | 20 | 不需要 |
| Pn208 | 总线回零时堵转时间 | 0.1ms | 0~10000 | 100 | 不需要 |
| Pn300 | 模拟速度指令输入增益 | rpm/v | 0~3000 | 150 | 不需要 |
| Pn301 | 模拟速度给定零点偏置 | 10mv | -1000~1000 | 0 | 不需要 |
| Pn302 | 保留厂家使用 | — | — | — | — |
| Pn303 | 保留厂家使用 | — | — | — | — |
| Pn304 | 参数速度 | rpm | -6000~6000 | 500 | 不需要 |
| Pn305 | JOG 速度 | rpm | 0~6000 | 500 | 不需要 |
| Pn306 | 软启动加速时间 | ms | 0~10000 | 100 | 不需要 |
| Pn307 | 软启动减速时间 | ms | 0~10000 | 100 | 不需要 |
| Pn308 | 速度滤波时间常数 | ms | 0~10000 | 0 | 不需要 |
| Pn309 | S 曲线上升时间 | ms | 0~10000 | 0 | 不需要 |
| Pn310 | 速度指令曲线形式 0:斜坡 1:S 曲线 2:一次滤波 3:二次滤波 | — | 0~3 | 0 | 需要 |
| Pn311 | S 形状选择 | — | 0~3 | 0 | 不需要 |

| 参数号 | 名称及说明 | 单位 | 设定范围 | 出厂值 | 重新上电 |
|-------|------------|-----------|------------|--------|------|
| Pn312 | DP 通讯点动速度 | rpm | -6000~6000 | 500 | 不需要 |
| Pn316 | 内部速度 1 | rpm | -6000~6000 | 100 | 不需要 |
| Pn317 | 内部速度 2 | rpm | -6000~6000 | 200 | 不需要 |
| Pn318 | 内部速度 3 | rpm | -6000~6000 | 300 | 不需要 |
| Pn319 | 内部速度 4 | rpm | -6000~6000 | -100 | 不需要 |
| Pn320 | 内部速度 5 | rpm | -6000~6000 | -200 | 不需要 |
| Pn321 | 内部速度 6 | rpm | -6000~6000 | -300 | 不需要 |
| Pn322 | 内部速度 7 | rpm | -6000~6000 | 500 | 不需要 |
| Pn400 | 扭矩指令增益 | 0.1V/100% | 10~100 | 33 | 不需要 |
| Pn401 | 正转内部扭矩限制① | % | 0~400 | 300 | 不需要 |
| Pn402 | 反转内部扭矩限制① | % | 0~400 | 300 | 不需要 |
| Pn403 | 正转外部扭矩限制① | % | 0~350 | 100 | 不需要 |
| Pn404 | 反转外部扭矩限制① | % | 0~350 | 100 | 不需要 |
| Pn405 | 反接制动扭矩限制① | % | 0~300 | 300 | 不需要 |
| Pn406 | 扭矩控制时的速度限制 | rpm | 0~6000 | 1500 | 不需要 |
| Pn407 | 陷波器 1 频率 | Hz | 50~5000 | 5000 | 不需要 |
| Pn408 | 陷波器 1 深度 | — | 0~23 | 0 | 不需要 |
| Pn409 | 陷波器 2 频率 | Hz | 50~5000 | 5000 | 不需要 |
| Pn410 | 陷波器 2 深度 | — | 0~23 | 0 | 不需要 |
| Pn411 | 低频抖动频率 | 0.1Hz | 50~500 | 100 | 不需要 |
| Pn412 | 低频抖动阻尼 | — | 0~200 | 25 | 不需要 |
| Pn413 | 转矩控制延迟时间 | 0.1ms | 1~2000 | 100 | 不需要 |
| Pn414 | 转矩控制速度滞环 | rpm | 10~1000 | 50 | 不需要 |
| Pn415 | 模拟扭矩给定零点偏置 | 10mv | -1000~1000 | 0 | 不需要 |
| Pn416 | 保留厂家使用 | — | 0 ~ 1000 | 0 | — |
| Pn500 | 定位误差 | puls | 0~5000 | 10 | 不需要 |
| Pn501 | 同速误差 | rpm | 0~100 | 10 | 不需要 |
| Pn502 | 零钳位转速 | rpm | 0~3000 | 10 | 不需要 |
| Pn503 | 旋转检测转速 | rpm | 0~3000 | 20 | 不需要 |
| Pn504 | 偏差计数器溢出报警 | 256puls | 1~32767 | 1024 | 不需要 |
| Pn505 | 伺服 On 等待时间 | ms | -2000~2000 | 0 | 不需要 |
| Pn506 | 基本的等待流程 | 10ms | 0~500 | 0 | 不需要 |
| Pn507 | 制动等待速度 | rpm | 10~100 | 100 | 不需要 |
| Pn508 | 制动等待时间 | 10ms | 0~100 | 50 | 不需要 |
| Pn509 | 将输入信号分配到端口 | — | 0~0xFFFF | 0x3210 | 需要 |
| Pn510 | 将输入信号分配到端口 | — | 0~0xFFFF | 0x7654 | 需要 |
| Pn511 | 将输出信号分配到端口 | — | 0~0x0BBB | 0x0210 | 需要 |
| Pn512 | 总线控制输入端口使能 | — | 0~1111 | 0 | 不需要 |
| Pn513 | 总线控制输入端口使能 | — | 0~1111 | 0 | 不需要 |
| Pn514 | 输入端口滤波 | 0.2ms | 0~1000 | 1 | 不需要 |
| Pn515 | 报警端口滤波 | 0.2ms | 0~3 | 1 | 不需要 |
| Pn516 | 输入端口信号取反 | — | 0~1111 | 0 | 不需要 |

| 参数号 | 名称及说明 | 单位 | 设定范围 | 出厂值 | 重新上电 |
|-------|--|------------|------------|--------|------|
| Pn517 | 输入端口信号取反 | — | 0~1111 | 0 | 不需要 |
| Pn518 | 动态制动时间 | ms | 50~2000 | 1250 | 不需要 |
| Pn519 | 串行编码器错误允许时间 | 0.1ms | 0~10000 | 3 | 不需要 |
| Pn520 | 到位时间 | 0.1ms | 0~60000 | 500 | 不需要 |
| Pn521 | 二进制位参 Pn521.0 是否外接再生电阻器 Pn521.1 保留厂家使用 Pn521.2 保留厂家使用 Pn521.3 保留厂家使用 | — | 0 ~ 1111 | 1000 | 需要 |
| Pn522 | 保留厂家使用 | — | — | — | — |
| Pn523 | 保留厂家使用 | — | — | — | — |
| Pn524 | 保留厂家使用 | — | — | — | — |
| Pn525 | 过载报警阀值 | % | 100~150 | 100 | 不需要 |
| Pn526 | 电机过热报警温度阀值 (此参数对 ProNet-75/1A/1E/2B 系列驱动器有效) | ℃ | 50~180 | 110 | 不需要 |
| Pn527 | 保留厂家使用 | 10mv | 0 ~ 520 | 500 | — |
| Pn528 | 输出端口信号取反 | — | 0~1111 | 0 | 不需要 |
| Pn529 | 转矩检测输出信号阀值 | % | 3~300 | 100 | 不需要 |
| Pn530 | 转矩检测输出信号时间 | ms | 1~10000 | 5000 | 需要 |
| Pn531 | 保留厂家使用 | — | — | — | — |
| Pn600 | JPOS0 点位控制位置脉冲(高位) | 10000puls | -9999~9999 | 0 | 不需要 |
| Pn601 | JPOS0 点位控制位置脉冲(低位) | puls | -9999~9999 | 0 | 不需要 |
| | | | | | |
| Pn630 | JPOS15 点位控制位置脉冲(高位) | 10000 puls | -9999~9999 | 0 | 不需要 |
| Pn631 | JPOS15 点位控制位置脉冲(低位) | puls | -9999~9999 | 0 | 不需要 |
| Pn632 | JPOS0 点位速度控制 | rpm | 0~6000 | 500 | 不需要 |
| | | | | | |
| Pn647 | JPOS15 点位速度控制 | rpm | 0~6000 | 500 | 不需要 |
| Pn648 | JPOS0 点位控制一次滤波时间 | 0.1ms | 0~32767 | 0 | 不需要 |
| | | | | | |
| Pn663 | JPOS15 点位控制一次滤波时间 | 0.1ms | 0~32767 | 0 | 不需要 |
| Pn664 | JPOS0 点位控制停止时间 | 50ms | 0~300 | 10 | 不需要 |
| | | | | | |
| Pn679 | JPOS15 点位控制停止时间 | 50ms | 0~300 | 10 | 不需要 |
| Pn680 | 保留厂家使用 | — | — | — | — |
| Pn681 | 十六进制位参 Pn681.0:选择单次/循环, 启动/参考点 Pn681.1:换步及启动方式 Pn681.2:换步输入信号方式 Pn681.3:保留厂家使用 | — | 0~0x0133 | 0x0000 | 不需要 |
| Pn682 | 编程方式 | — | 0~1 | 0 | 不需要 |
| Pn683 | 编程起始步 | — | 0~15 | 0 | 不需要 |
| Pn684 | 编程终止步 | — | 0~15 | 1 | 不需要 |



| 参数号 | 名称及说明 | 单位 | 设定范围 | 出厂值 | 重新上电 |
|-------|---|-----------|-------------------|--------|------|
| Pn685 | 位置接点控制下为“搜索行程速度” 位置回零控制下为“找参考点时的速度（撞原点信号ORG）” | rpm | 0~3000 | 1500 | 不需要 |
| Pn686 | 位置接点控制下为“离开行程开关速度” 位置回零控制下为“找参考点时的速度（离开原点信号ORG）” | rpm | 0~200 | 30 | 不需要 |
| Pn687 | 示教位置脉冲 | 10000puls | -9999~9999 | 0 | 不需要 |
| Pn688 | 示教位置脉冲 | puls | -9999~9999 | 0 | 不需要 |
| Pn689 | 回零模式设定 | — | 0~0111 | 0 | 需要 |
| Pn690 | 原点回归偏移脉冲数 | 10000puls | 0~9999 | 0 | 不需要 |
| Pn691 | 原点回归偏移脉冲数 | puls | 0~9999 | 0 | 不需要 |
| Pn700 | 十六进制位参 Pn700.0: MODBUS 通讯波特率 Pn700.1: MODBUS 通讯协定 Pn700.2: 通讯协议选择 Pn700.3: 保留厂家使用 | — | 0~0x1182 | 0x0151 | 需要 |
| Pn701 | MODBUS 轴地址 | — | 1~247 | 1 | 需要 |
| Pn702 | 保留厂家使用 | — | — | — | — |
| Pn703 | CAN 通讯速率 | — | 0~0x0015 | 0x0004 | 需要 |
| Pn704 | CAN 通讯节点 | — | 1~127 | 1 | 需要 |
| Pn705 | 32 位第一电子齿轮分子 (H) | — | 0~9999 | 0 | 需要 |
| Pn706 | 32 位第一电子齿轮分子 (L) | — | 0~9999 | 1 | 需要 |
| Pn707 | 32 位电子齿轮分母 (H) | — | 0~9999 | 0 | 需要 |
| Pn708 | 32 位电子齿轮分母 (L) | — | 0~9999 | 1 | 需要 |
| Pn709 | 32 位第二电子齿轮分子 (H) | — | 0~9999 | 0 | 需要 |
| Pn710 | 32 位第二电子齿轮分子 (L) | — | 0~9999 | 1 | 需要 |
| Pn840 | 十六进制位参 Pn840.0: 编码器类型选择 Pn840.1: 电机设计顺序 Pn840.2: 驱动器型号选择 Pn840.3: 保留厂家使用 | — | 0x0000~ 0x0F3E | — | 需要 |

备注:

- ① 参数 Pn401~Pn405 的出厂值和设定范围以实际过载能力为准。

A.2 ProNet-□□□MG 参数详解

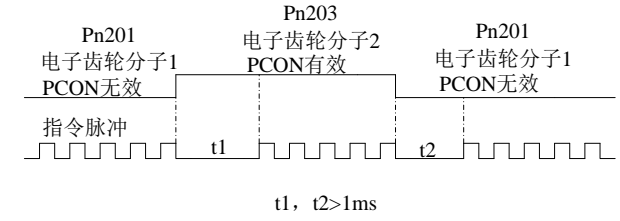
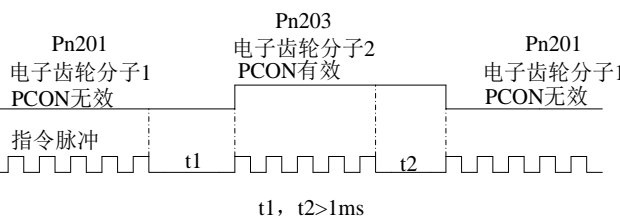
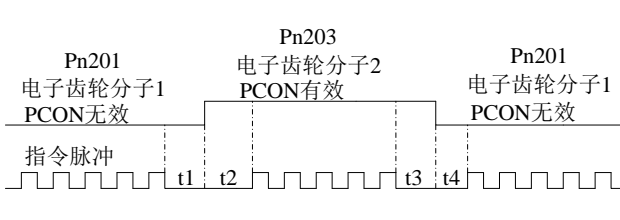
| 参数号 | 名称及说明 | 需要重新上电 | 何种控制方式有效 | 功能与含义 |
|-------|-------|--------|--|--|
| Pn000 | 二进制位参 | 需要 | ALL | <p>Pn000.0 参数伺服 ON</p> <p>[0] 外部 S-ON 有效</p> <p>[1] 外部 S-ON 无效, S-RDY 输出后自动打开电机激励信号。</p> <p>Pn000.1 禁止正转输入信号 (P-OT)</p> <p>[0] 外部 P-OT 有效, 当行程限位发生时, 按 Pn004.0 设定的时序动作。</p> <p>[1] 外部 P-OT 无效。</p> <p>Pn000.2 禁止反转输入信号 (N-OT)</p> <p>[0] 外部 N-OT 有效, 当行程限位发生时, 按 Pn004.0 设定的时序动作。</p> <p>[1] 外部 N-OT 无效。</p> <p>Pn000.3 瞬间停电报警输出 (ALM)</p> <p>[0] 瞬间停电一个周期不报警</p> <p>[1] 瞬间停电一个周期报警</p> |
| Pn001 | 二进制位参 | 需要 | <p>Pn001.0</p> <p>ALL</p> <p>Pn001.1</p> <p>T</p> <p>Pn001.2</p> <p>P, S</p> <p>Pn001.3</p> <p>P</p> | <p>Pn001.0 CCW,CW 选择</p> <p>[0] CCW 即逆时针旋转为正方向。</p> <p>[1] CW 即顺时针旋转为正方向。</p> <p>Pn001.1 模拟速度限制使能</p> <p>[0] 扭矩控制时, 将 Pn406 作为转速的限制数值。</p> <p>[1] 扭矩控制时, 以 Tref 输入模拟电压对应速度值与 Pn406 设定值中较小的值作为速度限制数值。</p> <p>Pn001.2 模拟扭矩限制使能</p> <p>[0] Pn401~Pn404 作为扭矩限制。</p> <p>[1] Tref 输入对应数值作为扭矩限制</p> <p>Pn001.3 第二电子齿轮使能</p> <p>[0] 第二电子齿轮无效, PCON 信号作为 P/PI 切换。</p> <p>[1] 第二电子齿轮有效, PCON 信号作为第二电子齿轮切换信号。</p> |

| 参数号 | 名称及说明 | 需要重新上电 | 何种控制方式有效 | 功能与含义 |
|-------|-------|--------|----------|---|
| Pn002 | 二进制位参 | 需要 | ALL | <p>Pn002.0 电子齿轮切换方式</p> <p>[0]对应的时序</p>  <p>t1, t2 > 1ms</p> <p>[1] 对应的时序</p>  <p>t1, t2 > 1ms</p> <p>设置成 0 或 1 都可以的时序</p>  <p>t1, t2, t3, t4 > 1ms</p> <p>错误的时序</p>  <p>t1, t2 > 1ms</p> <p>Pn002.1 保留厂家使用 Pn002.2 绝对值编码器的选择 [0] 将绝对值编码器用作绝对值编码器 [1] 将绝对值编码器用作增量型编码器 Pn002.3 保留厂家使用</p> |

| 参数号 | 名称及说明 | 需要重新上电 | 何种控制方式有效 | 功能与含义 |
|-------|--------|--------|---|--|
| Pn003 | 二进制位参 | 需要 | ALL | <p>Pn003.0 保留厂家使用</p> <p>Pn003.1 保留厂家使用</p> <p>Pn003.2 低速补偿</p> <p>[0] 无低速校正</p> <p>[1] 有低速校正，防止电机爬行，但有时会使得电机低速振动，校正的强弱取决于 Pn129 的数值大小。</p> <p>Pn003.3 过载增强</p> <p>[0] 没有过载增强功能</p> <p>[1] 有过载增强功能，该功能对有瞬间超过 2 倍额定负载的过载能够增强过载能力，用在一些频繁起停场合。</p> |
| Pn004 | 十六进制位参 | 需要 | <p>Pn004.0 ALL</p> <p>Pn004.1 P</p> <p>Pn004.2 P</p> <p>Pn004.3 P</p> | <p>Pn004.0 停止方式</p> <p>[0] DB 制动且停转后解除制动</p> <p>[1] 自由停止</p> <p>[2] 伺服 OFF 时 DB，超程时反接制动停止伺服 OFF</p> <p>[3] 伺服 OFF 时自由停止，超程时反接制动停止伺服 OFF</p> <p>[4] 伺服 OFF 时 DB，超程时反接制动停止后零钳位</p> <p>[5] 伺服 OFF 时自由停止，超程时反接制动停止后零钳位</p> <p>Pn004.1 偏差计数器清零方式</p> <p>[0] S-OFF 时偏差计数器清零，超程时不清零</p> <p>[1] 偏差计数器不清零</p> <p>[2] S-OFF 或超程时（零钳位除外）偏差计数器都清零</p> <p>Pn004.2 指令脉冲形式</p> <p>[0] 符号+脉冲</p> <p>[1] CW+CCW</p> <p>[2] A+B（正交 1 倍频）</p> <p>[3] A+B（正交 2 倍频）</p> <p>[4] A+B（正交 4 倍频）</p> <p>Pn004.3 脉冲取反</p> <p>[0] PULS 指令不取反，SIGN 指令不取反</p> <p>[1] PULS 指令不取反，SIGN 指令取反</p> <p>[2] PULS 指令取反，SIGN 指令不取反</p> <p>[3] PULS 指令取反，SIGN 指令取反</p> |
| Pn005 | 十六进制位参 | 需要 | <p>Pn005.0 P, S</p> <p>Pn005.1 ALL</p> <p>Pn005.2 P</p> | <p>Pn005.0 扭矩前馈形式</p> <p>[0] 外部模拟量（Tref）前馈输入无效，采用一般扭矩前馈。</p> <p>[1] 外部模拟量（Tref）前馈输入有效，采用一般扭矩前馈。</p> <p>[2] 外部模拟量（Tref）前馈输入无效，采用高速扭矩前馈。</p> <p>[3] 外部模拟量（Tref）前馈输入有效，采用高速扭矩前馈。</p> <p>Pn005.1 控制方式</p> <p>[0] 速度控制(模拟指令)</p> <p>PCON: OFF, PI 控制; ON, P 控制</p> <p>[1]位置控制(脉冲列指令)</p> <p>PCON: OFF, PI 控制; ON, P 控制</p> |

| 参数号 | 名称及说明 | 需要重新上电 | 何种控制方式有效 | 功能与含义 |
|-----|-------|--------|----------|--|
| | | | | <p>[2] 扭矩控制(模拟指令) PCON 不起作用</p> <p>[3] 速度控制(接点指令)↔速度控制(零指令) PCON, PCL, NCL 均为 OFF 时切换到速度控制 (零指令)</p> <p>[4] 速度控制(接点指令)↔速度控制(模拟指令) PCON, PCL, NCL 均为 OFF 时切换到速度控制 (模拟指令)</p> <p>[5] 速度控制(接点指令)↔位置控制(脉冲列指令) PCON, PCL, NCL 均为 OFF 时切换到位置控制 (脉冲列指令)</p> <p>[6] 速度控制(接点指令)↔扭矩控制(模拟指令) PCON, PCL, NCL 均为 OFF 时切换到扭矩控制 (模拟指令)</p> <p>[7] 位置控制(脉冲列指令)↔速度控制(模拟指令) PCON: OFF 位置控制(脉冲列指令); ON 速度控制(模拟指令)</p> <p>[8] 位置控制(脉冲列指令)↔扭矩控制(模拟指令) PCON: OFF 位置控制(脉冲列指令); ON 扭矩控制(模拟指令)</p> <p>[9] 扭矩控制(模拟指令)↔速度控制(模拟指令) PCON: OFF 扭矩控制(模拟指令); ON 速度控制(模拟指令)</p> <p>[A] 速度控制(模拟指令)↔零钳位控制 PCON: OFF 速度控制(模拟指令); ON 零钳位控制</p> <p>[B] 位置控制(脉冲列指令)↔位置控制(脉冲禁止) PCON: OFF 位置控制(脉冲列指令); ON 位置控制(脉冲禁止)</p> <p>[C] 位置控制(接点指令) PCON: 可作为换步 PCL, NCL: 可作为搜索参考点或启动</p> <p>[D] 速度控制(参数指令) PCON 无效</p> <p>Pn005.2 超差报警使能</p> <p>[0]超差报警不使能</p> <p>[1] 超差报警使能, 偏差计数器数值大于 Pn504 对应的数值时报警</p> <p>[2] 保留厂家使用</p> <p>[3] 保留厂家使用</p> <p>Pn005.3 保留厂家使用</p> |

| 参数号 | 名称及说明 | 需要重新上电 | 何种控制方式有效 | 功能与含义 |
|-------|--------|--------|----------|---|
| Pn006 | 十六进制位参 | 需要 | P, S | <p>Pn006.0 总线类型</p> <p>[0] 无总线</p> <p>[1] PROFIBUS-DP V0/V1</p> <p>[2] PROFIBUS-DP V2</p> <p>[3] CANopen</p> <p>Pn006.1 保留厂家使用</p> <p>Pn006.2 低频抖动抑制开关</p> <p>[0] 不开启低频抖动抑制功能</p> <p>[1] 开启低频抖动抑制功能</p> <p>Pn006.3 集电极开路信号用指令输入滤波器</p> <p>[0] 脉冲为差分输入时, 伺服能接收的最大脉冲频率≤4M</p> <p>[1] 脉冲为差分输入时, 伺服能接收的最大脉冲频率≤650K</p> <p>[2] 脉冲为差分输入时, 伺服能接收的最大脉冲频率≤150K</p> <p>备注: “伺服能接收的最大脉冲频率”是指伺服硬件能够可靠接收的最大脉冲频率。</p> |
| Pn007 | 二进制位参 | 需要 | ALL | <p>Pn007.0: C 脉冲宽度拓展位</p> <p>[0] 原始 C 脉冲宽度</p> <p>[1] 拓宽 C 脉冲宽度</p> <p>Pn007.1: 保留</p> <p>Pn007.2: 保留</p> <p>Pn007.3: 转矩滤波器选择</p> <p>[0] 普通转矩滤波器</p> <p>[1] 新型转矩滤波器</p> |
| Pn008 | 十六进制位参 | 需要 | — | <p>Pn008.0: 保留</p> <p>Pn008.1: 保留</p> <p>Pn008.2: 保留</p> <p>Pn008.3: 保留</p> |
| Pn009 | 二进制位参 | 需要 | P | <p>Pn009.0: 保留</p> <p>Pn009.1: 保留</p> <p>Pn009.2: 电子齿轮选择</p> <p>[0] 选择 16 位电子齿轮参数</p> <p>[1] 选择 32 位电子齿轮参数</p> <p>Pn009.3: 保留</p> |
| Pn010 | 十六进制位参 | 需要 | P, S, T | <p>Pn010.0: 电机自动识别功能使能位</p> <p>[0] 不使能自动识别功能</p> <p>[1] 使能自动识别功能 (自动获取驱动器、电机、编码器型号, 并依据这些型号加载伺服参数, 此时不从 Pn 参数中读取电机参数。)</p> <p>Pn010.1: 保留</p> <p>Pn010.2: 保留</p> <p>Pn010.3: 保留</p> |

| 参数号 | 名称及说明 | 需要重新上电 | 何种控制方式有效 | 功能与含义 |
|-------|--------------|--------|----------|---|
| Pn100 | 实时自动调谐 | 需要 | P, S | <p>Pn100.0 负载惯量设置选择</p> <p>[0] 手动设置负载惯量百分比</p> <p>[1,2,3] 惯量在线辨识常规模式</p> <p>[4,5,6] 惯量在线辨识垂直模式</p> <p>[1,4] 负载惯量没有变化</p> <p>[2,5] 负载惯量变化很小</p> <p>[3,6] 负载惯量变化很大</p> <p>Pn100.1 自动调谐模式选择</p> <p>[0] 手动调整参数</p> <p>[1] 自动调谐标准参数</p> <p>[2] 自动调谐稳定性参数</p> <p>[3] 自动调谐定位性参数</p> <p>注意：在下述情况下，自动调谐可能不会有效地进行动作：</p> <ul style="list-style-type: none"> ■ 伺服电机运动过程中最高转速小于 100rpm 时 ■ 伺服电机的加减速小于 5000rpm/s 时 ■ 负载刚性易于产生小幅度振动的机械时或者摩擦较大时 ■ 运动过程中不同的速度负载差别很大时 ■ 运动过程中机械间隙很大时 <p>Pn100.2: 保留</p> <p>Pn100.3: 保留</p> |
| Pn101 | 负载刚性设定 | 不需要 | P, S | 此值决定了伺服系统的响应快慢，通常情况下应尽量将刚性设定大一些，但如果设定得过大易造成机械的冲击。当有较大机械振动时应把该值设小些。该值只在自动调谐时有效。 |
| Pn102 | 速度环增益 | 不需要 | P, S | 此值决定了速度环增益的大小，负载惯量百分比 Pn106 设置正确时该值对应的单位是 rad/s |
| Pn103 | 速度环积分时间 | 不需要 | P, S | 减小此值可以缩短定位时间，提高速度响应。单位：0.1ms |
| Pn104 | 位置环增益 | 不需要 | P | 此值决定了位置环的增益大小，增大该值可以提高位置控制的伺服刚性，但过大可能引起振荡。单位：1/s |
| Pn105 | 扭矩指令滤波器常数 | 不需要 | P, S, T | 设置扭矩滤波可以消除或减轻机械振动，但设置不合理时有时会引入机械振动。单位 0.01ms |
| Pn106 | 负载惯量百分比 | 不需要 | P, S | 负载惯量对电机转子惯量之比率。单位：% 设定值=（负载惯量/转子惯量）× 100 |
| Pn107 | 第二速度环增益 | 不需要 | P, S | <p>这些参数的意义与 Pn102~Pn105 相同。</p> <p>只有启动了增益切换功能，才需要设置这些参数。</p> |
| Pn108 | 第二速度环积分时间 | 不需要 | P, S | |
| Pn109 | 第二位置环增益 | 不需要 | P | |
| Pn110 | 第二扭矩指令滤波时间常数 | 不需要 | P, S, T | |

| 参数号 | 名称及说明 | 需要重新上电 | 何种控制方式有效 | 功能与含义 |
|-------|------------|--------|----------|---|
| Pn111 | 速度偏置 | 不需要 | P | <p>此值的设定是为了缩短定位时间，但设定太大或和 Pn111 没配合好易引起振动，它和速度指令，偏差计数，Pn500（定位误差）的关系如下图。</p> |
| Pn112 | 速度前馈 | 不需要 | P | 用来设置位置前馈数值，设得越高位置响应越快，位置偏差越小。该值设置过大易引起过冲和振荡。单位：% |
| Pn113 | 速度前馈滤波时间常数 | 不需要 | P | 用来平缓位置前馈引起的机械冲击，该值设定太大会使的前馈量滞后较多易引起振荡。单位：0.1ms |
| Pn114 | 扭矩前馈 | 不需要 | P, S | 用来设置扭矩前馈值，加快速度响应。 在手动调谐模式下要使用该功能请正确设置负载转动惯量比 Pn106。单位：% |
| Pn115 | 扭矩前馈滤波时间常数 | 不需要 | P, S | 平缓扭矩前馈引起的机械冲击。单位：0.1ms |
| Pn116 | P/PI 切换条件 | 需要 | P, S | <ul style="list-style-type: none"> [0]扭矩指令百分比 [1]偏差计数器数值 [2]给定加速度数值 [3]给定速度数值 [4]固定 PI |
| Pn117 | 扭矩切换阈值 | 不需要 | P, S | 由 PI 控制切换到 P 控制的扭矩阈值。单位：% |
| Pn118 | 偏差计数器切换阈值 | 不需要 | P | 由 PI 控制切换到 P 控制的偏差计数器阈值。单位：puls |
| Pn119 | 给定加速度切换阈值 | 不需要 | P, S | 由 PI 控制切换到 P 控制的加速度阈值。单位：10rpm/s |
| Pn120 | 给定速度切换阈值 | 不需要 | P, S | 由 PI 控制切换到 P 控制的速度阈值。单位：rpm |

| 参数号 | 名称及说明 | 需要重新上电 | 何种控制方式有效 | 功能与含义 |
|-------|---------------|--------|----------|---|
| Pn121 | 增益切换条件 | 需要 | P, S | [0]固定到第一组增益 [1]外部开关增益切换(G-SEL) [2]扭矩百分比 [3]偏差计数器数值 [4]给定加速度数值 (10rpm/s) [5]给定速度数值 [6]有位置指令输入 [7]电机实际转速 [8]位置指令 (Pn123) +实际速度 (Pn124) |
| Pn122 | 切换延迟时间 | 不需要 | P, S | 切换条件满足后到增益切换需要的时间。单位: 0.1ms |
| Pn123 | 切换门槛水平 | 不需要 | P, S | 增益切换的触发水平 |
| Pn124 | 实际速度阈值 | 不需要 | P, S | Pn121=8 时有效。单位: rpm |
| Pn125 | 位置增益切换时间 | 不需要 | P | 如果两组增益之间的变化较大可以通过该参数平滑过渡。单位: 0.1ms |
| Pn126 | 切换滞环 | 不需要 | P, S | 该值用于设置增益切换动作迟滞 |
| Pn127 | 低速测速滤波 | 不需要 | P, S | 该值设置用在低速测速时的滤波, 该值设定太大低速时的测速会滞后。单位: 0.1ms |
| Pn128 | 实时调谐时速度增益增加关系 | 不需要 | P, S | 在实时自动调谐时相同的刚性下速度环增益的增加倍数, 该值设置越大实时自动调谐时的速度环增益越大。 |
| Pn129 | 低速校正系数 | 不需要 | P, S | 低速时抗外界摩擦、爬行的强度, 但该值太大易引起振动。 |
| Pn130 | 摩擦负载 | 不需要 | P, S | 摩擦负载或固定负载补偿。单位: 0.1% |
| Pn131 | 摩擦补偿速度滞环区 | 不需要 | P, S | 摩擦开始补偿的阈值。单位: rpm |
| Pn132 | 粘滞摩擦负载 | 不需要 | P, S | 与速度成正比的粘滞阻尼。单位: 0.1%/1000rpm |
| Pn146 | 陷波器 1 宽度 | 不需要 | P, S, T | 陷波器 1 宽度 |
| Pn147 | 陷波器 2 宽度 | 不需要 | P, S, T | 陷波器 2 宽度 |
| Pn200 | PG 分频 | 需要 | P, S, T | 模拟编码器输出正交差分脉冲, 该值的含义是电机旋转一圈模拟编码器输出的正交脉冲数。 |
| Pn201 | 16 位第一电子齿轮分子 | 需要 | P | Pn009.2 设置为 0 选择 16 位电子齿轮参数时有效, 使用电子齿轮可以将用指令脉冲对应到电机所对应的电机移动量, 使得上位装置无需关注机械减速比和编码器脉冲数, 它本质上是对指令脉冲进行倍频或分频的设置。 $\frac{\text{分倍频分子}(Pn201\text{或}Pn203)}{\text{指令脉冲分倍频分母}(Pn202)}$ |
| Pn202 | 16 位电子齿轮分母 | 需要 | P | |
| Pn203 | 16 位第二电子齿轮分子 | 需要 | P | |
| Pn204 | 位置指令滤波时间常数 | 不需要 | P | 该值用于输入脉冲的平滑, 越大平滑效果越好, 太大会有滞后。单位: 0.1ms |
| Pn205 | 位置指令滤波形式选择 | 需要 | P | [0]: 一次滤波 [1]: 二次滤波 |
| Pn206 | 保留厂家使用 | — | — | — |

| 参数号 | 名称及说明 | 需要重新上电 | 何种控制方式有效 | 功能与含义 | | | | | | | | | | | | | | | | | | | | | | | | | | | | | | | | | |
|--------|------------|--------|---------------|---|------|--|--|------|--------|-------|-------|--------|--------|--------|---------------|--------|-------|--------|-------|--------|--------|-------|-------|-------|--------|--------|--------|--------|--------|-------|--------|-------|--------|--------|-------|-------|--------|
| Pn207 | 总线回零时堵转扭矩 | 不需要 | P | 总线回零时堵转扭矩的限制值，为额定扭矩的百分比 | | | | | | | | | | | | | | | | | | | | | | | | | | | | | | | | | |
| Pn208 | 总线回零时堵转时间 | 不需要 | P | 总线回零时堵转允许的时间，单位 0.1ms | | | | | | | | | | | | | | | | | | | | | | | | | | | | | | | | | |
| Pn300 | 模拟速度指令输入增益 | 不需要 | S | 每伏模拟量输入对应的速度值。单位：rpm/V | | | | | | | | | | | | | | | | | | | | | | | | | | | | | | | | | |
| Pn301 | 模拟速度给定零点偏置 | 不需要 | S | 设定模拟速度给定的零点偏置量，该参数与模拟速度指令输入增益（Pn300）相关；设定该值后，模拟量速度指令计算方法如下：模拟速度指令 = (速度指令输入模拟量电压 - 模拟速度指令零点偏置量) × 模拟速度指令增益。单位：10mv | | | | | | | | | | | | | | | | | | | | | | | | | | | | | | | | | |
| Pn302 | 保留厂家使用 | — | — | — | | | | | | | | | | | | | | | | | | | | | | | | | | | | | | | | | |
| Pn303 | 保留厂家使用 | — | — | — | | | | | | | | | | | | | | | | | | | | | | | | | | | | | | | | | |
| Pn304 | 参数速度 | 不需要 | S | 该参数可设置成正负，当控制方式 Pn005.1=D 时该值决定了电机的转速。单位：rpm | | | | | | | | | | | | | | | | | | | | | | | | | | | | | | | | | |
| Pn305 | JOG 速度 | 不需要 | S | JOG 运转时速度的大小，方向则由按键决定。单位：rpm | | | | | | | | | | | | | | | | | | | | | | | | | | | | | | | | | |
| Pn306 | 软启动加速时间 | 不需要 | S | 斜坡速度指令下，加速 1000rpm 所需时间。单位：ms | | | | | | | | | | | | | | | | | | | | | | | | | | | | | | | | | |
| Pn307 | 软启动减速时间 | 不需要 | S | 斜坡速度指令下，减速 1000rpm 所需时间单位：ms | | | | | | | | | | | | | | | | | | | | | | | | | | | | | | | | | |
| Pn308 | 速度滤波时间常数 | 不需要 | S | 速度指令一次滤波时间常数。单位：ms | | | | | | | | | | | | | | | | | | | | | | | | | | | | | | | | | |
| Pn309 | S 曲线上升时间 | 不需要 | S | 从一个速度点过渡到另一个速度点以 S 曲线过渡所需的时间。单位：ms | | | | | | | | | | | | | | | | | | | | | | | | | | | | | | | | | |
| Pn310 | 速度指令曲线形式 | 需要 | S | 速度指令曲线形式 [0]斜坡 [1]S 曲线 [2]一次滤波 [3]二次滤波 | | | | | | | | | | | | | | | | | | | | | | | | | | | | | | | | | |
| Pn311 | S 形状选择 | 需要 | S | 该值决定了 S 曲线的过渡形态 | | | | | | | | | | | | | | | | | | | | | | | | | | | | | | | | | |
| Pn312 | DP 通讯点动速度 | 不需要 | P, S, T | 总线点动的通讯速度。单位：rpm | | | | | | | | | | | | | | | | | | | | | | | | | | | | | | | | | |
| Pn316 | 内部速度 1 | 不需要 | S | 内部速度值，控制方式为 3~6 时该参数有作用 <table border="1" style="width: 100%; border-collapse: collapse;"> <thead> <tr> <th colspan="3">输入信号</th> <th rowspan="2">运行速度</th> </tr> <tr> <th>/P-CON</th> <th>/P-CL</th> <th>/N-CL</th> </tr> </thead> <tbody> <tr> <td rowspan="3">OFF(H)</td> <td>OFF(H)</td> <td>OFF(H)</td> <td>零速度或切换到其它控制方式</td> </tr> <tr> <td>OFF(H)</td> <td>ON(L)</td> <td>SPEED1</td> </tr> <tr> <td>ON(L)</td> <td>OFF(H)</td> <td>SPEED2</td> </tr> <tr> <td rowspan="4">ON(L)</td> <td>ON(L)</td> <td>ON(L)</td> <td>SPEED3</td> </tr> <tr> <td>OFF(H)</td> <td>OFF(H)</td> <td>SPEED4</td> </tr> <tr> <td>OFF(H)</td> <td>ON(L)</td> <td>SPEED5</td> </tr> <tr> <td>ON(L)</td> <td>OFF(H)</td> <td>SPEED6</td> </tr> <tr> <td>ON(L)</td> <td>ON(L)</td> <td>SPEED7</td> </tr> </tbody> </table> | 输入信号 | | | 运行速度 | /P-CON | /P-CL | /N-CL | OFF(H) | OFF(H) | OFF(H) | 零速度或切换到其它控制方式 | OFF(H) | ON(L) | SPEED1 | ON(L) | OFF(H) | SPEED2 | ON(L) | ON(L) | ON(L) | SPEED3 | OFF(H) | OFF(H) | SPEED4 | OFF(H) | ON(L) | SPEED5 | ON(L) | OFF(H) | SPEED6 | ON(L) | ON(L) | SPEED7 |
| 输入信号 | | | 运行速度 | | | | | | | | | | | | | | | | | | | | | | | | | | | | | | | | | | |
| /P-CON | /P-CL | /N-CL | | | | | | | | | | | | | | | | | | | | | | | | | | | | | | | | | | | |
| OFF(H) | OFF(H) | OFF(H) | 零速度或切换到其它控制方式 | | | | | | | | | | | | | | | | | | | | | | | | | | | | | | | | | | |
| | OFF(H) | ON(L) | SPEED1 | | | | | | | | | | | | | | | | | | | | | | | | | | | | | | | | | | |
| | ON(L) | OFF(H) | SPEED2 | | | | | | | | | | | | | | | | | | | | | | | | | | | | | | | | | | |
| ON(L) | ON(L) | ON(L) | SPEED3 | | | | | | | | | | | | | | | | | | | | | | | | | | | | | | | | | | |
| | OFF(H) | OFF(H) | SPEED4 | | | | | | | | | | | | | | | | | | | | | | | | | | | | | | | | | | |
| | OFF(H) | ON(L) | SPEED5 | | | | | | | | | | | | | | | | | | | | | | | | | | | | | | | | | | |
| | ON(L) | OFF(H) | SPEED6 | | | | | | | | | | | | | | | | | | | | | | | | | | | | | | | | | | |
| ON(L) | ON(L) | SPEED7 | | | | | | | | | | | | | | | | | | | | | | | | | | | | | | | | | | | |
| Pn317 | 内部速度 2 | 不需要 | S | | | | | | | | | | | | | | | | | | | | | | | | | | | | | | | | | | |
| Pn318 | 内部速度 3 | 不需要 | S | | | | | | | | | | | | | | | | | | | | | | | | | | | | | | | | | | |
| Pn319 | 内部速度 4 | 不需要 | S | | | | | | | | | | | | | | | | | | | | | | | | | | | | | | | | | | |
| Pn320 | 内部速度 5 | 不需要 | S | | | | | | | | | | | | | | | | | | | | | | | | | | | | | | | | | | |
| Pn321 | 内部速度 6 | 不需要 | S | | | | | | | | | | | | | | | | | | | | | | | | | | | | | | | | | | |
| Pn322 | 内部速度 7 | 不需要 | S | | | | | | | | | | | | | | | | | | | | | | | | | | | | | | | | | | |

| 参数号 | 名称及说明 | 需要重新上电 | 何种控制方式有效 | 功能与含义 | |
|-------|------------|--------|----------|---|---|
| Pn400 | 扭矩指令增益 | 不需要 | T | 该参数的含义是要达到额定扭矩所需模拟量输入的电压值。 单位: 0.1v/100% | |
| Pn401 | 正转扭矩内部限制 | 不需要 | P, S, T | 电机输出扭矩限制数值 (参数设置范围以实际过载能力为准)。 单位: % | |
| Pn402 | 反转扭矩内部限制 | 不需要 | P, S, T | | |
| Pn403 | 正转外部扭矩限制 | 不需要 | P, S, T | | |
| Pn404 | 反转外部扭矩限制 | 不需要 | P, S, T | | |
| Pn405 | 反接制动扭矩限制 | 不需要 | P, S, T | | |
| Pn406 | 扭矩控制时的速度限制 | 不需要 | T | 扭矩控制时的速度限制值。单位: rpm | |
| Pn407 | 陷波器 1 频率 | 不需要 | P, S, T | 陷波器 1 频率。 单位: Hz | 1、某些工况下, 设置陷波器后可能会加剧机械振动和响应滞后。 2、陷波器频率设置成 5000 时, 陷波器无效。 |
| Pn408 | 陷波器 1 深度 | 不需要 | P, S, T | 陷波器 1 深度。 | |
| Pn409 | 陷波器 2 频率 | 不需要 | P, S, T | 陷波器 2 频率。 单位: Hz | |
| Pn410 | 陷波器 2 深度 | 不需要 | P, S, T | 陷波器 2 深度。 | |
| Pn411 | 低频抖动频率 | 不需要 | P, S | 负载低频抖动的频率值。单位: 0.1Hz | |
| Pn412 | 低频抖动阻尼 | 不需要 | P, S | 负载低频抖动时的衰减阻尼。 | |
| Pn413 | 转矩控制延迟时间 | 不需要 | T | 当控制方式为扭矩控制时, 这些参数才有效。 | |
| Pn414 | 转矩控制速度滞环 | 不需要 | T | | |
| Pn415 | 模拟转矩给定零点偏置 | 不需要 | T | 设定模拟转矩给定的零点偏置量, 该参数与转矩指令增益 (Pn400) 相关; 设定该值后, 模拟量转矩指令计算方法如下: 模拟转矩指令 = (扭矩指令输入模拟量电压 - 模拟转矩指令零点偏置量) × 模拟转矩指令增益。单位: 10mv | |
| Pn416 | 保留厂家使用 | — | — | — | |
| Pn500 | 定位误差 | 不需要 | P | 偏差计数器数值小于该值则输出/COIN 信号。单位: puls | |
| Pn501 | 同速误差 | 不需要 | P | 速度指令值和速度反馈值之间的误差小于该参数的设置值, 则输出同速信号/VCMP。单位: rpm | |
| Pn502 | 零钳位转速 | 不需要 | S | 当输入的模拟量速度小于该值时, 将电机锁定在当前位置。单位: rpm | |
| Pn503 | 旋转检测转速 | 不需要 | P, S, T | 当电机速度超过该值时, 认为电机已经稳定旋转且输出/TGON 信号。单位: rpm | |
| Pn504 | 偏差计数器溢出报警 | 不需要 | P | 当偏差计数器数值大于该值时, 认为偏差计数器溢出且输出报警信号。单位: 256puls | |
| Pn505 | 伺服 On 等待时间 | 不需要 | P, S, T | 这些参数都只在端口输出参数配制成有/BK 输出才有效。 这些参数是控制保持制动器 (防止重力下滑或持续外力作用于电机) 时序的。 伺服 On 等待时间: | |

| 参数号 | 名称及说明 | 需要重新上电 | 何种控制方式有效 | 功能与含义 |
|-------|------------|--------|----------|---|
| Pn506 | 基本的等待流程 | 不需要 | P, S, T | <p>①该参数为正时, 当有伺服 ON 输入时首先输出/BK 信号, 然后延时该参数设置的时间再给出电机励磁信号;</p> <p>②该参数为负时, 当有伺服 ON 输入时立即给出电机励磁信号, 然后延时该参数设置的时间再输出/BK 信号。</p> <p>基本的等待流程:</p> |
| Pn507 | 制动等待速度 | 不需要 | P, S, T | <p>标准设定为, /BK 输出 (制动器动作) 的同时伺服 OFF。此时, 根据机械的构成和制动器的特性, 机械在重力的作用下有时会发生微量移动。这时, 通过使用用户常数延迟伺服 OFF 动作, 可以消除移动。该参数只对电机停止或较低速度有作用</p> <p>制动等待速度:</p> |
| Pn508 | 制动等待时间 | 不需要 | P, S, T | <p>伺服 OFF 后电机转速降低到该参数设置值以下, 则输出/BK 信号</p> <p>制动等待时间:</p> <p>伺服 OFF 后延时超过该参数设置值以上, 则输出/BK 信号</p> <p>制动等待速度和制动等待时间:</p> <p>只要其中一个条件满足就输出/BK 信号</p> |
| Pn509 | 将输入信号分配到端口 | 需要 | P, S, T | <p>Pn509.0 对应端口 CN1_14 Pn509.1 对应端口 CN1_15 Pn509.2 对应端口 CN1_16 Pn509.3 对应端口 CN1_17 Pn510.0 对应端口 CN1_39 Pn510.1 对应端口 CN1_40 Pn510.2 对应端口 CN1_41 Pn510.3 对应端口 CN1_42</p> <p>端口具有优先级, 当信号被重复分配到多个端口时, 实际的信号状态为优先级高的端口状态。端口的优先级从低到高排列情况如下:</p> <p>ProNet-□□□MG: CN1_14< CN1_15< CN1_16< CN1_17< CN1_39< CN1_40< CN1_41< CN1_42</p> <p>ProNet-□□□EG-EC: CN1_15< CN1_16< CN1_17<CN1_18< CN1_19</p> <p>每一位数据对应信号如下:</p> |
| Pn510 | 将输入信号分配到端口 | 需要 | P, S, T | <p>[0]S-ON [1]P-CON [2]P-OT [3]N-OT [4]ALMRST [5]CLR [6]P-CL [7]N-CL [8]G-SEL [9]JDPOS-JOG+ [A]JDPOS-JOG- [B]JDPOS-HALT [C]HmRef [D]SHOM [E]ORG [F]ZCLAMP</p> |

| 参数号 | 名称及说明 | 需要重新上电 | 何种控制方式有效 | 功能与含义 |
|-------|-------------|--------|----------|--|
| Pn511 | 将输出信号分配到端口 | 需要 | P, S, T | Pn511.0 对应端口 CN1_11, CN1_12 Pn511.1 对应端口 CN1_05, CN1_06 Pn511.2 对应端口 CN1_09, CN1_10 每一位数据对应信号如下: [0]COIN/VCMP [1]TGON [2]S-RDY [3]CLT [4]BK [5]PGC [6]OT [7]RD [8]HOME [9]TCR [A]R-OUT1 [B]R-OUT2 |
| Pn512 | 总线控制输入端口使能 | 不需要 | P, S, T | [0]: 不使能 [1]: 使能 Pn512.0→CN1_14 Pn512.1→CN1_15 Pn512.2→CN1_16 |
| Pn513 | 总线控制输入端口使能 | 不需要 | P, S, T | Pn512.3→CN1_17 Pn513.0→CN1_39 Pn513.1→CN1_40 Pn513.2→CN1_41 Pn513.3→CN1_42 |
| Pn514 | 输入端口滤波 | 不需要 | P, S, T | 输入端口滤波时间, 设置时间太长会使得输入端口信号滞后。 单位: 0.2ms |
| Pn515 | 报警端口滤波 | 不需要 | P, S, T | 报警端口滤波时间, 设置时间太长会使得报警滞后。单位: 0.2ms |
| Pn516 | 输入端口信号取反 | 不需要 | P, S, T | [0]: 不取反 [1]: 取反 Pn516.0→CN1_14 取反 Pn516.1→CN1_15 取反 Pn516.2→CN1_16 取反 |
| Pn517 | 输入端口信号取反 | 不需要 | P, S, T | Pn516.3→CN1_17 取反 Pn517.0→CN1_39 取反 Pn517.1→CN1_40 取反 Pn517.2→CN1_41 取反 Pn517.3→CN1_42 取反 |
| Pn518 | 动态制动时间 | 不需要 | P, S, T | 电机动态制动的的时间。单位: ms |
| Pn519 | 串行编码器错误允许时间 | 不需要 | P, S, T | 在此参数时间以内, 不报串行编码器相关错误的警告。单位: 0.1ms |
| Pn520 | 到位时间 | 不需要 | P | 此值设定了完成定位所需要的时间。单位: 0.1ms |

| 参数号 | 名称及说明 | 需要重新上电 | 何种控制方式有效 | 功能与含义 |
|-------|---------------------|--------|----------|--|
| Pn521 | 二进制位参 | 需要 | P,S,T | Pn521.0 是否外接再生电阻器 [0]: 在 B1、B2 之间外接再生电阻器 [1]: 不外接再生电阻器, 完全依靠内置电容放电 备注: 此参数仅对 ProNet-A5/01/02/04 有效。 Pn521.1 保留 Pn521.2 保留 Pn521.3 保留 |
| Pn522 | 保留厂家使用 | — | — | — |
| Pn523 | 保留厂家使用 | — | — | — |
| Pn524 | 保留厂家使用 | — | — | — |
| Pn525 | 过载报警阈值 | 不需要 | P, S, T | 当负载百分比大于设定的阈值时、超过一定时间会产生过载报警 A04; 此参数推荐值在 120 以下, 否则有可能损坏驱动器和电机。 单位: % |
| Pn526 | 电机过热报警温度阈值 | 不需要 | P, S, T | 当电机绕组温度超过设定值时产生电机过热报警 A19。单位: °C 备注: 此参数对 ProNet-75/1A/1E/2B 系列驱动器有效 |
| Pn528 | 输出端口信号取反 | 不需要 | P, S, T | [0]: 不取反 [1]: 取反 Pn528.0→CN1_05, CN1_06 Pn528.1→CN1_07, CN1_08 Pn528.2→CN1_09, CN1_10 Pn528.3→CN1_11, CN1_12 |
| Pn529 | 转矩检测输出阈值 | 不需要 | P, S, T | 当转矩输出超过此阈值时且分配了该信号端口, 则输出/TCR。单位: % |
| Pn530 | 转矩检测信号输出时间 | 需要 | P, S, T | 转矩检测信号输出时间。单位: ms |
| Pn531 | 保留厂家使用 | — | — | — |
| Pn600 | JPOS0 点位控制位置脉冲(高位) | 不需要 | P | 这两个参数组合使用, 它们的代数和就是 JPOS0 的点位需要到达的位置 (电机实际旋转多少还跟点位控制时的编程方式相关) Pn600 单位: 10000puls Pn601 单位: 1puls |
| Pn601 | JPOS0 点位控制位置脉冲(低位) | 不需要 | P | |
| | | | | 其它点位参数含义相同 |
| Pn630 | JPOS15 点位控制位置脉冲(高位) | 不需要 | P | 这两个参数组合使用, 它们的代数和就是 JPOS15 的点位需要到达的位置 (电机实际旋转多少还跟点位控制时的编程方式相关) Pn630 单位: 10000puls Pn631 单位: 1puls |
| Pn631 | JPOS15 点位控制位置脉冲(低位) | 不需要 | P | |
| Pn632 | JPOS0 点位速度控制 | 不需要 | P | JPOS0 点位控制的速度 单位: rpm |
| | | | | 其它点位控制的速度 |
| Pn647 | JPOS15 点位速度控制 | 不需要 | P | JPOS15 点位控制的速度 单位: rpm |
| Pn648 | JPOS0 点位控制一次滤波时间 | 不需要 | P | JPOS0 点位控制的一次滤波时间, 可以使得电机启动停止更柔和。 单位: 0.1ms |

| 参数号 | 名称及说明 | 需要重新上电 | 何种控制方式有效 | 功能与含义 |
|-------|--|--------|----------|---|
| | | | | 其它点位的一次滤波 |
| Pn663 | JPOS15 点位控制一次滤波时间 | 不需要 | P | JPOS15 点位控制的一次滤波时间，可以使得电机启动停止更柔和。 单位：0.1ms |
| Pn664 | JPOS0 点位控制停止时间 | 不需要 | P | JPOS0 点位控制的停止时间 单位：50ms |
| | | | | 其它点位控制的停止时间 |
| Pn679 | JPOS15 点位控制停止时间 | 不需要 | P | JPOS15 点位控制的停止时间 单位：50ms |
| Pn680 | 保留厂家使用 | — | — | — |
| Pn681 | 十六进制位参 | 不需要 | P | <p>Pn681.0 选择单次/循环，启动/参考点</p> <p>[0] 循环运行,PCL 启动信号，NCL 反向找参考点</p> <p>[1] 单次运行,PCL 启动信号，NCL 反向找参考点</p> <p>[2] 循环运行,NCL 启动信号，PCL 正向找参考点</p> <p>[3] 单次运行,NCL 启动信号，PCL 正向找参考点</p> <p>Pn681.1 换步及启动方式</p> <p>[0] 延时换步，不需要启动信号，S-ON 以后延时启动</p> <p>[1]PCON 换步，不需要启动信号，S-ON 以后延时 PCON 做启动，但 PCON 信号 OFF 时内部脉冲不能被停止只是不能换步</p> <p>[2] 延时换步，要启动信号，撤销启动信号可以立即关闭内部脉冲，在重新启动时，回到程序起始点工作</p> <p>[3] PCON 换步，要启动信号，撤销启动信号可以立即关闭内部脉冲，在重新启动时，回到程序起始点工作</p> <p>Pn681.2 换步输入信号有效方式</p> <p>[0] 换步输入信号电平方式</p> <p>[1] 换步输入信号脉冲方式</p> <p>Pn681.3 保留厂家使用</p> |
| Pn682 | 编程方式 | 不需要 | P | [0]增量编程 [1]绝对值编程 |
| Pn683 | 编程起始步 | 不需要 | P | 选择点位控制的起始点 |
| Pn684 | 编程终止步 | 不需要 | P | 选择点位控制的终止点 |
| Pn685 | 位置接点控制下为“搜索行程速度” 位置回零控制下为“找参考点时的速度（撞原点信号 ORG）” | 不需要 | P | 搜索参考点向行程开关方向的电机速度。单位：rpm |
| Pn686 | 位置接点控制下为“离开行程开关速度” 位置回零控制下为“找参考点时的速度（离开原点信号 ORG）” | 不需要 | P | 搜索参考点离开行程开关的电机速度。单位：rpm |
| Pn687 | 示教位置脉冲 | 不需要 | P | 这两个参数组合使用，它们的代数和就是示教的当前位置，在辅助功 |

| 参数号 | 名称及说明 | 需要重新上电 | 何种控制方式有效 | 功能与含义 |
|-------|------------------|--------|----------|---|
| Pn688 | 示教位置脉冲 | 不需要 | P | 能进行示教会将这两个参数的代数和赋给当前位置 Pn687 单位: 10000puls Pn688 单位: 1puls |
| Pn689 | 回零方式选择 | 需要 | P | Pn689.0 回零方向 [0] 正转方向寻找原点 [1] 反转方向寻找原点 Pn689.1 C 脉冲寻找方式 [0] 原点回归时, 返回寻找 C 脉冲 [1] 原点回归时, 不返回, 直接寻找 C 脉冲 Pn689.2 回零触发启动模式 [0] 关闭原点回归功能 [1] 由 SHOM 输入信号触发原点回归功能 Pn689.3 保留 |
| Pn690 | 原点回归偏移脉冲数 | 不需要 | P | 原点回归偏移脉冲数, 单位 10000puls |
| Pn691 | 原点回归偏移脉冲数 | 不需要 | P | 原点回归偏移脉冲数, 单位 1puls |
| Pn700 | 十六进制位参 | 需要 | ALL | Pn700.0 MODBUS 通讯波特率 [0] 4800bps [1] 9600bps [2] 19200bps Pn700.1 通讯协定 [0] 7, N, 2 (Modbus,ASCII) [1] 7, E, 1 (Modbus,ASCII) [2] 7, O, 1 (Modbus,ASCII) [3] 8, N, 2 (Modbus,ASCII) [4] 8, E, 1 (Modbus,ASCII) [5] 8, O, 1 (Modbus,ASCII) [6] 8, N, 2 (Modbus,RTU) [7] 8, E, 1 (Modbus,RTU) [8] 8, O, 1 (Modbus,RTU) Pn700.2 通讯协议选择 [0] 无协议 SCI 通讯 [1] MODBUS SCI 通讯 Pn700.3 保留厂家使用 |
| Pn701 | MODBUS 轴地址 | 需要 | ALL | MODBUS 协议通讯时的轴地址 |
| Pn702 | 保留厂家使用 | — | — | — |
| Pn703 | CAN 通讯速率 | 需要 | ALL | Pn703.0 CAN 通讯波特率 [0] 50Kbps [1] 100Kbps [2] 125Kbps [3] 250Kbps [4] 500Kbps [5] 1Mbps |
| Pn704 | CAN 通讯节点 | 需要 | ALL | CANopen 通讯时的轴地址 |
| Pn705 | 32 位第一电子齿轮分子 (H) | 需要 | ALL | Pn009.2 设置为 1 选择 32 位电子齿轮参数时有效, 使用电子齿轮可以将指令脉冲对应到电机移动量, 使得上位装置无需关注机械减速比 |

| 参数号 | 名称及说明 | 需要重新上电 | 何种控制方式有效 | 功能与含义 |
|-------|------------------|--------|----------|---|
| Pn706 | 32 位第一电子齿轮分子 (L) | 需要 | ALL | 和编码器脉冲数，它本质上是对指令脉冲进行倍频或分频的设置。 分倍频分子($Pn705 \times 10000 + Pn706$ 或 $Pn709 \times 10000 + Pn710$) 指令脉冲分倍频分母($Pn707 \times 10000 + Pn708$) |
| Pn707 | 32 位电子齿轮分母 (H) | 需要 | ALL | |
| Pn708 | 32 位电子齿轮分母 (L) | 需要 | ALL | |
| Pn709 | 32 位第二电子齿轮分子 (H) | 需要 | ALL | |
| Pn710 | 32 位第二电子齿轮分子 (L) | 需要 | ALL | |
| Pn840 | 十六进制位参 | 需要 | ALL | Pn840.0 编码器类型选择 [0]-[E] 保留厂家使用 Pn840.1: 电机设计顺序 [0]-[3]保留厂家使用 Pn840.2: 驱动器型号选择 [E] 0.05kW 伺服驱动器 [F] 0.1kW 伺服驱动器 [0] 0.2kW 伺服驱动器 [1] 0.4kW 伺服驱动器 [2] 0.75kW 伺服驱动器 [3] 1.0 kW 伺服驱动器 [4] 1.5kW 伺服驱动器 [5] 2.0kW 伺服驱动器 [6] 3.0kW 伺服驱动器 [7] 5.0kW 伺服驱动器 [8] 7.0kW /7.5kW 伺服驱动器 [9] 11kW 伺服驱动器 [A] 15kW 伺服驱动器 [B] 22kW 伺服驱动器 Pn840.3: 保留厂家使用 |

A.3 ProNet-□□□EG-EC 参数一览表

| 参数号 | 名称及说明 | 单位 | 设定范围 | 出厂值 | 重新上电 |
|-------|---|----|----------|--------|------|
| Pn000 | 二进制位参 Pn000.0: 参数伺服 ON Pn000.1: 禁止正转输入信号 (P-OT) Pn000.2: 禁止反转输入信号 (N-OT) Pn000.3: 瞬间停电时输出伺服报警输出 (ALM) | — | 0~1111 | 0 | 需要 |
| Pn001 | 二进制位参 Pn001.0: CCW,CW 选择 Pn001.1: 模拟速度限制使能 Pn001.2: 模拟扭矩限制使能 Pn001.3: 第二电子齿轮使能 | — | 0~1111 | 0 | 需要 |
| Pn002 | 二进制位参 Pn002.0: 电子齿轮切换方式 Pn002.1: 保留厂家使用 Pn002.2: 绝对值编码器的选择 Pn002.3: 保留厂家使用 | — | 0~0111 | 0010 | 需要 |
| Pn003 | 二进制位参 Pn003.0: 保留厂家使用 Pn003.1: 保留厂家使用 Pn003.2: 低速补偿 Pn003.3: 过载增强 | — | 0~1111 | 0 | 需要 |
| Pn004 | 十六进制位参 Pn004.0: 停止方式 Pn004.1: 偏差计数器清零方式 Pn004.2: 指令脉冲形式 Pn004.3: 脉冲取反 | — | 0~0x3425 | 0 | 需要 |
| Pn005 | 十六进制位参 Pn005.0: 扭矩前馈形式 Pn005.1: 控制方式 Pn005.2: 超差报警使能 Pn005.3: 保留厂家使用 | — | 0~0x53D3 | 0 | 需要 |
| Pn006 | 十六进制位参 Pn006.0: 总线方式 Pn006.1: 保留厂家使用 Pn006.2: 低频抖动抑制开关 Pn006.3: 集电极开路信号用指令输入滤波器 | — | 0~0x2134 | 0x0024 | 需要 |
| Pn007 | 二进制位参 Pn007.0: C 脉冲宽度拓展位 Pn007.1: 保留 Pn007.2: 保留 Pn007.3: 转矩滤波器选择 | — | 0~1111 | 0 | 需要 |

| 参数号 | 名称及说明 | 单位 | 设定范围 | 出厂值 | 重新上电 |
|-------|---|---------|-----------|--------|------|
| Pn008 | 二进制位参 Pn008.0: 报警警告分类选择 Pn008.1: SON 生效模式 Pn008.2: 保留 Pn008.3: 保留 | — | 0000~0011 | 0 | 需要 |
| Pn009 | 二进制位参 Pn009.0: 传感器类型选择 Pn009.1: 保留 Pn009.2: 电子齿轮选择 Pn009.3: 保留 | — | 0~0101 | 0 | 需要 |
| Pn010 | 十六进制位参 Pn010.0: 电机自动识别功能使能位 Pn010.1: 保留 Pn010.2: 保留 Pn010.3: 保留 | — | 0~0x0101 | 0x0001 | 需要 |
| Pn100 | 实时自动调谐 0: 负载惯量设置选择 1: 自动调谐模式选择 2: 保留 3: 保留 | — | 0~0x0036 | 0x0000 | 需要 |
| Pn101 | 负载刚性设定 | — | 0~36 | 5 | 不需要 |
| Pn102 | 速度环增益 | rad/s | 1~4000 | 250 | 不需要 |
| Pn103 | 速度环积分时间 | 0.1ms | 1~4096 | 200 | 不需要 |
| Pn104 | 位置环增益 | 1/s | 0~1000 | 40 | 不需要 |
| Pn105 | 扭矩指令滤波器常数 | 0.01ms | 0~2500 | 100 | 不需要 |
| Pn106 | 负载惯量百分比 | % | 0~20000 | 100 | 不需要 |
| Pn107 | 第二速度环增益 | rad/s | 1~4000 | 250 | 不需要 |
| Pn108 | 第二速度环积分时间 | 0.1ms | 1~4096 | 200 | 不需要 |
| Pn109 | 第二位置环增益 | rad/s | 0~1000 | 40 | 不需要 |
| Pn110 | 第二转矩指令滤波时间常数 | 0.01ms | 0~2500 | 100 | 不需要 |
| Pn111 | 速度偏置 | rpm | 0~300 | 0 | 不需要 |
| Pn112 | 速度前馈 | % | 0~100 | 0 | 不需要 |
| Pn113 | 速度前馈滤波时间常数 | 0.1ms | 0~640 | 0 | 不需要 |
| Pn114 | 扭矩前馈 | % | 0~100 | 0 | 不需要 |
| Pn115 | 扭矩前馈滤波时间常数 | 0.1ms | 0~640 | 0 | 不需要 |
| Pn116 | P/PI 切换条件 | — | 0~4 | 4 | 需要 |
| Pn117 | 扭矩切换阈值 | % | 0~300 | 200 | 不需要 |
| Pn118 | 偏差计数器切换阈值 | puls | 0~10000 | 0 | 不需要 |
| Pn119 | 给定加速度切换阈值 | 10rpm/s | 0~3000 | 0 | 不需要 |
| Pn120 | 给定速度切换阈值 | rpm | 0~10000 | 0 | 不需要 |
| Pn121 | 增益切换条件 | — | 0~8 | 0 | 需要 |
| Pn122 | 切换延迟时间 | 0.1ms | 0~20000 | 0 | 不需要 |
| Pn123 | 切换门槛水平 | | 0~20000 | 0 | 不需要 |

| 参数号 | 名称及说明 | 单位 | 设定范围 | 出厂值 | 重新上电 |
|-------|--|--------------|------------|--------|------|
| Pn124 | 实际速度阈值 | rpm | 0~2000 | 0 | 不需要 |
| Pn125 | 位置增益切换时间 | 0.1ms | 0~20000 | 0 | 不需要 |
| Pn126 | 切换滞环 | | 0~20000 | 0 | 不需要 |
| Pn127 | 低速测速滤波 | 0.1ms | 0~100 | 10 | 不需要 |
| Pn128 | 实时调谐时速度增益增加关系 该值设置越大，实时自动调谐时的速度环增益越大 | — | 0~3 | 3 | 不需要 |
| Pn129 | 低速校正系数 | — | 0~30000 | 0 | 不需要 |
| Pn130 | 摩擦负载 | 0.1% | 0~3000 | 0 | 不需要 |
| Pn131 | 摩擦补偿速度滞环区 | rpm | 0~100 | 0 | 不需要 |
| Pn132 | 粘滞摩擦负载 | 0.1%/1000rpm | 0~1000 | 0 | 不需要 |
| Pn146 | 陷波器 1 的陷波宽度 | — | 0~15 | 2 | 不需要 |
| Pn147 | 陷波器 2 的陷波宽度 | — | 0~15 | 2 | 不需要 |
| Pn200 | PG 分频 | puls | 16~16384 | 16384 | 需要 |
| Pn201 | 16 位第一电子齿轮分子 | — | 1~65535 | 1 | 需要 |
| Pn202 | 16 位电子齿轮分母 | — | 1~65535 | 1 | 需要 |
| Pn203 | 16 位第二电子齿轮分子 | — | 1~65535 | 1 | 需要 |
| Pn204 | 位置指令滤波时间常数 | 0.1ms | 0~32767 | 0 | 不需要 |
| Pn205 | 位置指令滤波形式选择 | — | 0~1 | 0 | 需要 |
| Pn206 | 保留厂家使用 | — | 0~300 | 100 | — |
| Pn207 | 总线回零时堵转扭矩 | % | 0~200 | 20 | 不需要 |
| Pn208 | 总线回零时堵转时间 | 0.125ms | 0~10000 | 100 | 不需要 |
| Pn209 | Touch Probe 输入通道选择 | — | 0~0x0022 | 0x0021 | 需要 |
| Pn210 | Touch Probe 输入信号滤波时间 | 0.01μs | 0~1000 | 0 | 不需要 |
| Pn300 | 模拟速度指令输入增益 | rpm/v | 0~3000 | 150 | 不需要 |
| Pn301 | 模拟速度给定零点偏置 | 10mv | -1000~1000 | 0 | 不需要 |
| Pn302 | 保留厂家使用 | — | — | — | — |
| Pn303 | 保留厂家使用 | — | — | — | — |
| Pn304 | 参数速度 | rpm | -6000~6000 | 500 | 不需要 |
| Pn305 | JOG 速度 | rpm | 0~6000 | 500 | 不需要 |
| Pn306 | 软启动加速时间 | ms | 0~10000 | 100 | 不需要 |
| Pn307 | 软启动减速时间 | ms | 0~10000 | 100 | 不需要 |
| Pn308 | 速度滤波时间常数 | ms | 0~10000 | 0 | 不需要 |
| Pn309 | S 曲线上升时间 | ms | 0~10000 | 0 | 不需要 |
| Pn310 | 速度指令曲线形式 0:斜坡 1:S 曲线 2:一次滤波 3:二次滤波 | — | 0~3 | 0 | 需要 |
| Pn311 | S 形状选择 | — | 0~3 | 0 | 不需要 |
| Pn312 | DP 通讯点动速度 | rpm | -6000~6000 | 500 | 不需要 |
| Pn316 | 内部速度 1 | rpm | -6000~6000 | 100 | 不需要 |
| Pn317 | 内部速度 2 | rpm | -6000~6000 | 200 | 不需要 |
| Pn318 | 内部速度 3 | rpm | -6000~6000 | 300 | 不需要 |

| 参数号 | 名称及说明 | 单位 | 设定范围 | 出厂值 | 重新上电 |
|-------|-------------|-----------|------------|--------|------|
| Pn319 | 内部速度 4 | rpm | -6000~6000 | -100 | 不需要 |
| Pn320 | 内部速度 5 | rpm | -6000~6000 | -200 | 不需要 |
| Pn321 | 内部速度 6 | rpm | -6000~6000 | -300 | 不需要 |
| Pn322 | 内部速度 7 | rpm | -6000~6000 | 500 | 不需要 |
| Pn400 | 扭矩指令增益 | 0.1V/100% | 10~100 | 33 | 不需要 |
| Pn401 | 正转内部扭矩限制① | % | 0~400 | 300 | 不需要 |
| Pn402 | 反转内部扭矩限制① | % | 0~400 | 300 | 不需要 |
| Pn403 | 正转外部扭矩限制① | % | 0~350 | 100 | 不需要 |
| Pn404 | 反转外部扭矩限制① | % | 0~350 | 100 | 不需要 |
| Pn405 | 反接制动扭矩限制① | % | 0~300 | 300 | 不需要 |
| Pn406 | 扭矩控制时的速度限制 | rpm | 0~6000 | 1500 | 不需要 |
| Pn407 | 陷波器 1 频率 | Hz | 50~5000 | 5000 | 不需要 |
| Pn408 | 陷波器 1 深度 | — | 0~23 | 0 | 不需要 |
| Pn409 | 陷波器 2 频率 | Hz | 50~5000 | 5000 | 不需要 |
| Pn410 | 陷波器 2 深度 | — | 0~23 | 0 | 不需要 |
| Pn411 | 低频抖动频率 | 0.1Hz | 50~500 | 100 | 不需要 |
| Pn412 | 低频抖动阻尼 | — | 0~200 | 25 | 不需要 |
| Pn413 | 转矩控制延迟时间 | 0.1ms | 1~2000 | 100 | 不需要 |
| Pn414 | 转矩控制速度滞环 | rpm | 10~1000 | 50 | 不需要 |
| Pn415 | 模拟扭矩给定零点偏置 | 10mv | -1000~1000 | 0 | 不需要 |
| Pn416 | 保留厂家使用 | — | 0 ~ 1000 | 10 | — |
| Pn500 | 定位误差 | puls | 0~5000 | 10 | 不需要 |
| Pn501 | 同速误差 | rpm | 0~100 | 10 | 不需要 |
| Pn502 | 零钳位转速 | rpm | 0~3000 | 10 | 不需要 |
| Pn503 | 旋转检测转速 | rpm | 0~3000 | 20 | 不需要 |
| Pn504 | 偏差计数器溢出报警 | 256puls | 1~32767 | 1024 | 不需要 |
| Pn505 | 伺服 On 等待时间 | ms | -2000~2000 | 0 | 不需要 |
| Pn506 | 基本的等待流程 | 10ms | 0~500 | 0 | 不需要 |
| Pn507 | 制动等待速度 | rpm | 10~100 | 100 | 不需要 |
| Pn508 | 制动等待时间 | 10ms | 0~100 | 50 | 不需要 |
| Pn509 | 将输入信号分配到端口 | — | 0~0xFFFF | 0x3210 | 需要 |
| Pn510 | 将输入信号分配到端口 | — | 0~0xFFFF | 0x7654 | 需要 |
| Pn511 | 将输出信号分配到端口 | — | 0~0x0BBB | 0x0210 | 需要 |
| Pn512 | 总线控制输入端口使能 | — | 0~1111 | 0 | 不需要 |
| Pn513 | 总线控制输入端口使能 | — | 0~1111 | 0 | 不需要 |
| Pn514 | 输入端口滤波 | 0.2ms | 0~1000 | 1 | 不需要 |
| Pn515 | 报警端口滤波 | 0.2ms | 0~3 | 1 | 不需要 |
| Pn516 | 输入端口信号取反 | — | 0~1111 | 0 | 不需要 |
| Pn517 | 输入端口信号取反 | — | 0~1111 | 0 | 不需要 |
| Pn518 | 动态制动时间 | ms | 50~2000 | 1250 | 不需要 |
| Pn519 | 串行编码器错误允许时间 | 0.1ms | 0~10000 | 3 | 不需要 |
| Pn520 | 到位时间 | 0.1ms | 0~60000 | 500 | 不需要 |

| 参数号 | 名称及说明 | 单位 | 设定范围 | 出厂值 | 重新上电 |
|-------|---|------------|------------|--------|------|
| Pn521 | 二进制位参 Pn521.0 是否外接再生电阻器 | — | 0 ~ 1111 | 1000 | 需要 |
| | Pn521.1 保留厂家使用 | | | | |
| | Pn521.2 保留厂家使用 | | | | |
| | Pn521.3 保留厂家使用 | | | | |
| Pn522 | 保留厂家使用 | — | — | — | — |
| Pn523 | 保留厂家使用 | — | — | — | — |
| Pn524 | 保留厂家使用 | — | — | — | — |
| Pn525 | 过载报警阀值 | % | 100~150 | 100 | 不需要 |
| Pn526 | 电机过热报警温度阀值 (此参数对 ProNet-75/1A/1E/2B 系列驱动器有效) | ℃ | 50~180 | 110 | 不需要 |
| Pn527 | 保留厂家使用 | 10mv | 0 ~ 520 | 500 | — |
| Pn528 | 输出端口信号取反 | — | 0~1111 | 0 | 不需要 |
| Pn529 | 转矩检测输出信号阀值 | % | 3~300 | 100 | 不需要 |
| Pn530 | 转矩检测输出信号时间 | ms | 1~10000 | 5000 | 需要 |
| Pn531 | 保留厂家使用 | — | — | — | — |
| Pn600 | JPOS0 点位控制位置脉冲(高位) | 10000puls | -9999~9999 | 0 | 不需要 |
| Pn601 | JPOS0 点位控制位置脉冲(低位) | puls | -9999~9999 | 0 | 不需要 |
| | | | | | |
| Pn630 | JPOS15 点位控制位置脉冲(高位) | 10000 puls | -9999~9999 | 0 | 不需要 |
| Pn631 | JPOS15 点位控制位置脉冲(低位) | puls | -9999~9999 | 0 | 不需要 |
| Pn632 | JPOS0 点位速度控制 | rpm | 0~6000 | 500 | 不需要 |
| | | | | | |
| Pn647 | JPOS15 点位速度控制 | rpm | 0~6000 | 500 | 不需要 |
| Pn648 | JPOS0 点位控制一次滤波时间 | 0.1ms | 0~32767 | 0 | 不需要 |
| | | | | | |
| Pn663 | JPOS15 点位控制一次滤波时间 | 0.1ms | 0~32767 | 0 | 不需要 |
| Pn664 | JPOS0 点位控制停止时间 | 50ms | 0~300 | 10 | 不需要 |
| | | | | | |
| Pn679 | JPOS15 点位控制停止时间 | 50ms | 0~300 | 10 | 不需要 |
| Pn680 | 保留厂家使用 | — | — | — | — |
| Pn681 | 十六进制位参 Pn681.0:选择单次/循环, 启动/参考点 | — | 0~0x0133 | 0x0000 | 不需要 |
| | Pn681.1:换步及启动方式 | | | | |
| | Pn681.2:换步输入信号方式 | | | | |
| | Pn681.3:保留厂家使用 | | | | |
| Pn682 | 编程方式 | — | 0~1 | 0 | 不需要 |
| Pn683 | 编程起始步 | — | 0~15 | 0 | 不需要 |
| Pn684 | 编程终止步 | — | 0~15 | 1 | 不需要 |
| Pn685 | 位置接点控制下为“搜索行程速度” 位置回零控制下为“找参考点时的速度(撞原点信号 ORG)” | rpm | 0~3000 | 1500 | 不需要 |

| 参数号 | 名称及说明 | 单位 | 设定范围 | 出厂值 | 重新上电 |
|-------|---|-----------|-------------------|--------|------|
| Pn686 | 位置接点控制下为“离开行程开关速度” 位置回零控制下为“找参考点时的速度（离开原点信号 ORG）” | rpm | 0~200 | 30 | 不需要 |
| Pn687 | 示教位置脉冲 | 10000puls | -9999~9999 | 0 | 不需要 |
| Pn688 | 示教位置脉冲 | puls | -9999~9999 | 0 | 不需要 |
| Pn689 | 保留厂家使用 | — | — | — | — |
| Pn690 | 编码器多圈上限设定 | r | 0~65535 | 100 | 需要 |
| Pn691 | 软件设定编码器多圈掉电记录值 | r | 0~65535 | 0 | 需要 |
| Pn692 | 实际编码器多圈掉电记录值 | r | 0~65535 | 0 | 需要 |
| Pn700 | 十六进制位参 Pn700.0: MODBUS 通讯波特率 Pn700.1: MODBUS 通讯协定 Pn700.2: 通讯协议选择 Pn700.3: 保留厂家使用 | — | 0~0x1182 | 0x0151 | 需要 |
| Pn701 | MODBUS 轴地址 | — | 1~247 | 1 | 需要 |
| Pn702 | 保留厂家使用 | — | — | — | — |
| Pn703 | 十六进制位参 Pn703.0: 保留 Pn703.1: 同步帧超前错误检测 | — | 0~0x0015 | 0x0004 | 需要 |
| Pn704 | EtherCAT 通讯节点 | — | 1~127 | 1 | 需要 |
| Pn705 | 32 位第一电子齿轮分子 (H) | — | 0~9999 | 0 | 需要 |
| Pn706 | 32 位第一电子齿轮分子 (L) | — | 0~9999 | 1 | 需要 |
| Pn707 | 32 位电子齿轮分母 (H) | — | 0~9999 | 0 | 需要 |
| Pn708 | 32 位电子齿轮分母 (L) | — | 0~9999 | 1 | 需要 |
| Pn709 | 32 位第二电子齿轮分子 (H) | — | 0~9999 | 0 | 需要 |
| Pn710 | 32 位第二电子齿轮分子 (L) | — | 0~9999 | 1 | 需要 |
| Pn840 | 十六进制位参 Pn840.0: 编码器类型选择 Pn840.1: 电机设计顺序 Pn840.2: 驱动器型号选择 Pn840.3: 保留厂家使用 | — | 0x0000~ 0x0F3E | — | 需要 |

备注:

- ① 参数 Pn401~Pn405 的出厂值和设定范围以实际过载能力为准。

A. 4 ProNet-□□□EG-EC 参数详解

| 参数号 | 名称及说明 | 需要重新上电 | 何种控制方式有效 | 功能与含义 |
|-------|-------|--------|---|---|
| Pn000 | 二进制位参 | 需要 | ALL | <p>Pn000.0 参数伺服 ON</p> <p>[0] 外部 S-ON 有效</p> <p>[1] 外部 S-ON 无效, S-RDY 输出后自动打开电机激励信号。</p> <p>Pn000.1 禁止正转输入信号 (P-OT)</p> <p>[0] 外部 P-OT 有效, 当行程限位发生时, 按 Pn004.0 设定的时序动作。</p> <p>[1] 外部 P-OT 无效。</p> <p>Pn000.2 禁止反转输入信号 (N-OT)</p> <p>[0] 外部 N-OT 有效, 当行程限位发生时, 按 Pn004.0 设定的时序动作。</p> <p>[1] 外部 N-OT 无效。</p> <p>Pn000.3 瞬间停电报警输出 (ALM)</p> <p>[0] 瞬间停电一个周期不报警</p> <p>[1] 瞬间停电一个周期报警</p> |
| Pn001 | 二进制位参 | 需要 | Pn001.0 ALL Pn001.1 T Pn001.2 P, S Pn001.3 P | <p>Pn001.0 CCW,CW 选择</p> <p>[0] CCW 即逆时针旋转为正方向。</p> <p>[1] CW 即顺时针旋转为正方向。</p> <p>Pn001.1 模拟速度限制使能</p> <p>[0] 扭矩控制时, 将 Pn406 作为转速的限制数值。</p> <p>[1] 扭矩控制时, 以 Tref 输入模拟电压对应速度与 Pn406 设定值中较小的值作为速度限制数值。</p> <p>Pn001.2 模拟扭矩限制使能</p> <p>[0] Pn401~Pn404 作为扭矩限制。</p> <p>[1] Tref 输入对应数值作为扭矩限制</p> <p>Pn001.3 第二电子齿轮使能</p> <p>[0] 第二电子齿轮无效, PCON 信号作为 P/PI 切换。</p> <p>[1] 第二电子齿轮有效, PCON 信号作为第二电子齿轮切换信号。</p> |
| Pn002 | 二进制位参 | 需要 | ALL | <p>Pn002.0 电子齿轮切换方式</p> <p>[0]对应的时序</p>  <p>[1] 对应的时序</p> |

| 参数号 | 名称及说明 | 需要重新上电 | 何种控制方式有效 | 功能与含义 |
|-------|-------|--------|----------|---|
| | | | |  <p>设置成 0 或 1 都可以的时序</p> <p>错误的时序</p> <p>Pn002.1 保留厂家使用 Pn002.2 绝对值编码器的选择 [0] 将绝对值编码器用作绝对值编码器 [1] 将绝对值编码器用作增量型编码器 Pn002.3 保留厂家使用</p> |
| Pn003 | 二进制位参 | 需要 | ALL | <p>Pn003.0 保留厂家使用 Pn003.1 保留厂家使用 Pn003.2 低速补偿 [0] 无低速校正 [1] 有低速校正, 防止电机爬行, 但有时会使得电机低速振动, 校正的强弱取决于 Pn129 的数值大小。 Pn003.3 过载增强 [0] 没有过载增强功能 [1] 有过载增强功能, 该功能对有瞬间超过 2 倍额定负载的过载能够增强过载能力, 用在一些频繁起停场合。</p> |

| 参数号 | 名称及说明 | 需要重新上电 | 何种控制方式有效 | 功能与含义 |
|-------|--------|--------|--|--|
| Pn004 | 十六进制位参 | 需要 | Pn004.0 ALL Pn004.1 P Pn004.2 P Pn004.3 P | Pn004.0 停止方式 [0] DB 制动且停转后解除制动 [1] 自由停止 [2] 伺服 OFF 时 DB, 超程时反接制动停止伺服 OFF [3] 伺服 OFF 时自由停止, 超程时反接制动停止伺服 OFF [4] 伺服 OFF 时 DB, 超程时反接制动停止后零钳位 [5] 伺服 OFF 时自由停止, 超程时反接制动停止后零钳位 Pn004.1 偏差计数器清零方式 [0] S-OFF 时偏差计数器清零, 超程时不清零 [1] 偏差计数器不清零 [2] S-OFF 或超程时 (零钳位除外) 偏差计数器都清零 Pn004.2 指令脉冲形式 [0] 符号+脉冲 [1] CW+CCW [2] A+B (正交 1 倍频) [3] A+B (正交 2 倍频) [4] A+B (正交 4 倍频) Pn004.3 脉冲取反 [0] PULS 指令不取反, SIGN 指令不取反 [1] PULS 指令不取反, SIGN 指令取反 [2] PULS 指令取反, SIGN 指令不取反 [3] PULS 指令取反, SIGN 指令取反 |
| Pn005 | 十六进制位参 | 需要 | Pn005.0 P, S Pn005.1 ALL Pn005.2 P | Pn005.0 扭矩前馈形式 [0] 外部模拟量 (Tref) 前馈输入无效, 采用一般扭矩前馈。 [1] 外部模拟量 (Tref) 前馈输入有效, 采用一般扭矩前馈。 [2] 外部模拟量 (Tref) 前馈输入无效, 采用高速扭矩前馈。 [3] 外部模拟量 (Tref) 前馈输入有效, 采用高速扭矩前馈。 Pn005.1 控制方式 [0] 速度控制(模拟指令) PCON: OFF, PI 控制; ON, P 控制 [1] 位置控制(脉冲列指令) PCON: OFF, PI 控制; ON, P 控制 [2] 扭矩控制(模拟指令) PCON 不起作用 [3] 速度控制(接点指令)↔速度控制(零指令) PCON, PCL, NCL 均为 OFF 时切换到速度控制 (零指令) [4] 速度控制(接点指令)↔速度控制(模拟指令) PCON, PCL, NCL 均为 OFF 时切换到速度控制 (模拟指令) [5] 速度控制(接点指令)↔位置控制(脉冲列指令) PCON, PCL, NCL 均为 OFF 时切换到位置控制 (脉冲列指令) [6] 速度控制(接点指令)↔扭矩控制(模拟指令) PCON, PCL, NCL 均为 OFF 时切换到扭矩控制 (模拟指令) [7] 位置控制(脉冲列指令)↔速度控制(模拟指令) |

| 参数号 | 名称及说明 | 需要重新上电 | 何种控制方式有效 | 功能与含义 |
|-------|--------|--------|----------|--|
| | | | | <p>PCON: OFF 位置控制(脉冲列指令); ON 速度控制(模拟指令)</p> <p>[8] 位置控制(脉冲列指令)←→扭矩控制(模拟指令) PCON: OFF 位置控制(脉冲列指令); ON 扭矩控制(模拟指令)</p> <p>[9] 扭矩控制(模拟指令)←→速度控制(模拟指令) PCON: OFF 扭矩控制(模拟指令); ON 速度控制(模拟指令)</p> <p>[A] 速度控制(模拟指令)←→零钳位控制 PCON: OFF 速度控制(模拟指令); ON 零钳位控制</p> <p>[B] 位置控制(脉冲列指令)←→位置控制(脉冲禁止) PCON: OFF 位置控制(脉冲列指令); ON 位置控制(脉冲禁止)</p> <p>[C] 位置控制(接点指令) PCON: 可作为换步 PCL, NCL: 可作为搜索参考点或启动</p> <p>[D] 速度控制(参数指令) PCON 无效</p> <p>Pn005.2 超差报警使能 [0]超差报警不使能 [1] 超差报警使能, 偏差计数器数值大于 Pn504 对应的数值时报警 [2] 保留厂家使用 [3] 保留厂家使用 Pn005.3 保留</p> |
| Pn006 | 十六进制位参 | 需要 | P, S | <p>Pn006.0 总线类型 [0] 无总线 [1] PROFIBUS-DP V0/V1 [2] PROFIBUS-DP V2 [3] CANopen [4] EtherCAT Pn006.1 保留厂家使用 Pn006.2 低频抖动抑制开关 [0] 不开启低频抖动抑制功能 [1] 开启低频抖动抑制功能 Pn006.3 集电极开路信号用指令输入滤波器 [0] 脉冲为差分输入时, 伺服能接收的最大脉冲频率≤4M [1] 脉冲为差分输入时, 伺服能接收的最大脉冲频率≤650K [2] 脉冲为差分输入时, 伺服能接收的最大脉冲频率≤150K</p> <p>备注: “伺服能接收的最大脉冲频率”是指伺服硬件能够可靠接收的最大脉冲频率。</p> |

| 参数号 | 名称及说明 | 需要重新上电 | 何种控制方式有效 | 功能与含义 |
|-------|--------|--------|----------|--|
| Pn007 | 二进制位参 | 需要 | ALL | <p>Pn007.0: C 脉冲宽度拓展位</p> <p>[0] 原始 C 脉冲宽度</p> <p>[1] 拓宽 C 脉冲宽度</p> <p>Pn007.1: 保留</p> <p>Pn007.2: 保留</p> <p>Pn007.3: 转矩滤波器选择</p> <p>[0] 普通转矩滤波器</p> <p>[1] 新型转矩滤波器</p> |
| Pn008 | 二进制位参 | 需要 | — | <p>Pn008.0: 报警警告分类选择</p> <p>Pn008.1: SON 生效模式</p> <p>Pn008.2: 保留</p> <p>Pn008.3: 保留</p> |
| Pn009 | 二进制位参 | 需要 | P | <p>Pn009.0: 传感器类型选择</p> <p>[0] PT1000</p> <p>[1] KTY84</p> <p>Pn009.1: 保留</p> <p>Pn009.2: 电子齿轮选择</p> <p>[0] 选择 16 位电子齿轮参数</p> <p>[1] 选择 32 位电子齿轮参数</p> <p>Pn009.3: 保留</p> |
| Pn010 | 十六进制位参 | 需要 | P, S, T | <p>Pn010.0: 电机自动识别功能使能位</p> <p>[0] 不使能自动识别功能</p> <p>[1] 使能自动识别功能（自动获取驱动器、电机、编码器型号，并依据这些型号加载伺服参数，此时不从 Pn 参数中读取电机参数。）</p> <p>Pn010.1: 保留</p> <p>Pn010.2: 保留</p> <p>Pn010.3: 保留</p> |
| Pn100 | 实时自动调谐 | 需要 | P, S | <p>Pn100.0 负载惯量设置选择</p> <p>[0] 手动设置负载惯量百分比</p> <p>[1,2,3] 惯量在线辨识常规模式</p> <p>[4,5,6] 惯量在线辨识垂直模式</p> <p>[1,4] 负载惯量没有变化</p> <p>[2,5] 负载惯量变化很小</p> <p>[3,6] 负载惯量变化很大</p> <p>Pn100.1 自动调谐模式选择</p> <p>[0] 手动调整参数</p> <p>[1] 自动调谐标准参数</p> <p>[2] 自动调谐稳定性参数</p> <p>[3] 自动调谐定位性参数</p> <p>注意：在下述情况下，自动调谐可能不会有效地进行动作：</p> <ul style="list-style-type: none"> ■ 伺服电机运动过程中最高转速小于 100rpm 时 ■ 伺服电机的加减速小于 5000rpm/s 时 ■ 负载刚性易于产生小幅度振动的机械时或者摩擦较大时 |

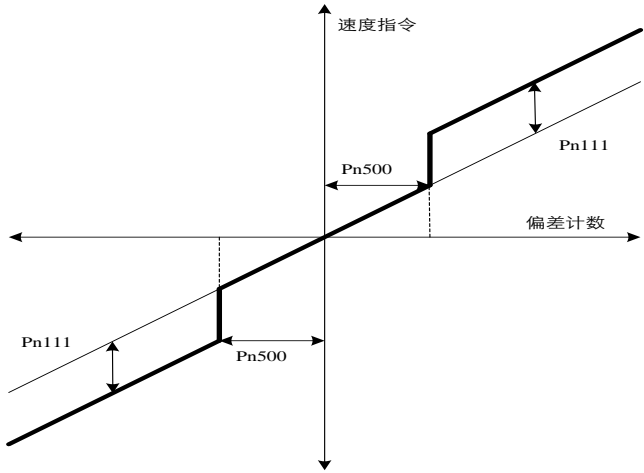
| 参数号 | 名称及说明 | 需要重新上电 | 何种控制方式有效 | 功能与含义 |
|-------|--------------|--------|----------|--|
| | | | | <ul style="list-style-type: none"> 运动过程中不同的速度负载差别很大时 运动过程中机械间隙很大时 Pn100.2: 保留 Pn100.3: 保留 |
| Pn101 | 负载刚性设定 | 不需要 | P, S | 此值决定了伺服系统的响应快慢, 通常情况下应尽量将刚性设定大一些, 但如果设定得过大易造成机械的冲击。当有较大机械振动时应将该值设小些。该值只在自动调谐时有效。 |
| Pn102 | 速度环增益 | 不需要 | P, S | 此值决定了速度环增益的大小, 负载惯量百分比 Pn106 设置正确时该值对应的单位是 rad/s |
| Pn103 | 速度环积分时间 | 不需要 | P, S | 减小此值可以缩短定位时间, 提高速度响应。单位: 0.1ms |
| Pn104 | 位置环增益 | 不需要 | P | 此值决定了位置环的增益大小, 增大该值可以提高位置控制的伺服刚性, 但过大可能引起振荡。单位: 1/s |
| Pn105 | 扭矩指令滤波器常数 | 不需要 | P, S, T | 设置扭矩滤波可以消除或减轻机械振动, 但设置不合理时有时会引入机械振动。单位 0.01ms |
| Pn106 | 负载惯量百分比 | 不需要 | P, S | 负载惯量对电机转子惯量之比率。单位: % 设定值= (负载惯量/转子惯量) × 100 |
| Pn107 | 第二速度环增益 | 不需要 | P, S | 这些参数的意义与 Pn102~Pn105 相同。 只有启动了增益切换功能, 才需要设置这些参数。 |
| Pn108 | 第二速度环积分时间 | 不需要 | P, S | |
| Pn109 | 第二位置环增益 | 不需要 | P | |
| Pn110 | 第二扭矩指令滤波时间常数 | 不需要 | P, S, T | |
| Pn111 | 速度偏置 | 不需要 | P | 此值的设定是为了缩短定位时间, 但设定太大或和 Pn111 没配合好易引起振动, 它和速度指令, 偏差计数, Pn500 (定位误差) 的关系如下图。  |
| Pn112 | 速度前馈 | 不需要 | P | 用来设置位置前馈数值, 设得越高位置响应越快, 位置偏差越小。该值设置过大易引起过冲和振荡。单位: % |
| Pn113 | 速度前馈滤波时间常数 | 不需要 | P | 用来平缓位置前馈引起的机械冲击, 该值设定太大会使的前馈量滞后较多易引起振荡。单位: 0.1ms |

| 参数号 | 名称及说明 | 需要重新上电 | 何种控制方式有效 | 功能与含义 |
|-------|---------------|--------|----------|--|
| Pn114 | 扭矩前馈 | 不需要 | P, S | 用来设置扭矩前馈值，加快速度响应。 在手动调谐模式下要使用该功能请正确设置负载转动惯量比 Pn106。 单位：% |
| Pn115 | 扭矩前馈滤波时间常数 | 不需要 | P, S | 平缓扭矩前馈引起的机械冲击。单位：0.1ms |
| Pn116 | P/PI 切换条件 | 需要 | P, S | [0]扭矩指令百分比 [1]偏差计数器数值 [2]给定加速度数值 [3]给定速度数值 [4]固定 PI |
| Pn117 | 扭矩切换阈值 | 不需要 | P, S | 由 PI 控制切换到 P 控制的扭矩阈值。单位：% |
| Pn118 | 偏差计数器切换阈值 | 不需要 | P | 由 PI 控制切换到 P 控制的偏差计数器阈值。单位：puls |
| Pn119 | 给定加速度切换阈值 | 不需要 | P, S | 由 PI 控制切换到 P 控制的加速度阈值。单位：10rpm/s |
| Pn120 | 给定速度切换阈值 | 不需要 | P, S | 由 PI 控制切换到 P 控制的速度阈值。单位：rpm |
| Pn121 | 增益切换条件 | 需要 | P, S | [0]固定到第一组增益 [1]外部开关增益切换(G-SEL) [2]扭矩百分比 [3]偏差计数器数值 [4]给定加速度数值 (10rpm/s) [5]给定速度数值 [6]有位置指令输入 [7]电机实际转速 [8]位置指令 (Pn123) +实际速度 (Pn124) |
| Pn122 | 切换延迟时间 | 不需要 | P, S | 切换条件满足后到增益切换需要的时间。单位：0.1ms |
| Pn123 | 切换门槛水平 | 不需要 | P, S | 增益切换的触发水平 |
| Pn124 | 实际速度阈值 | 不需要 | P, S | Pn121=8 时有效。单位：rpm |
| Pn125 | 位置增益切换时间 | 不需要 | P | 如果两组增益之间的变化较大可以通过该参数平滑过渡。单位：0.1ms |
| Pn126 | 切换滞环 | 不需要 | P, S | 该值用于设置增益切换动作迟滞 |
| Pn127 | 低速测速滤波 | 不需要 | P, S | 该值设置用在低速测速时的滤波，该值设定太大低速时的测速会滞后。 单位：0.1ms |
| Pn128 | 实时调谐时速度增益增加关系 | 不需要 | P, S | 在实时自动调谐时相同的刚性下速度环增益的增加倍数，该值设置越大实时自动调谐时的速度环增益越大。 |
| Pn129 | 低速校正系数 | 不需要 | P, S | 低速时抗外界摩擦、爬行的强度，但该值太大易引起振动。 |
| Pn130 | 摩擦负载 | 不需要 | P, S | 摩擦负载或固定负载补偿。单位：0.1% |
| Pn131 | 摩擦补偿速度滞环区 | 不需要 | P, S | 摩擦开始补偿的阈值。单位：rpm |

| 参数号 | 名称及说明 | 需要重新上电 | 何种控制方式有效 | 功能与含义 |
|-------|---------------------|--------|----------|---|
| Pn132 | 粘滞摩擦负载 | 不需要 | P, S | 与速度成正比的粘滞阻尼。单位: 0.1%/1000rpm |
| Pn146 | 陷波器 1 宽度 | 不需要 | P, S, T | 陷波器 1 宽度 |
| Pn147 | 陷波器 2 宽度 | 不需要 | P, S, T | 陷波器 2 宽度 |
| Pn200 | PG 分频 | 需要 | P, S, T | 模拟编码器输出正交差分脉冲, 该值的含义是电机旋转一圈模拟编码器输出的正交脉冲数。 |
| Pn201 | 16 位第一电子齿轮分子 | 需要 | P | Pn009.2 设置为 0 选择 16 位电子齿轮参数时有效, 使用电子齿轮可以将用指令脉冲对应到电机所对应的电机移动量, 使得上位装置无需关注机械减速比和编码器脉冲数, 它本质上是对指令脉冲进行倍频或分频的设置。 $\frac{\text{分倍频分子}(Pn201\text{或}Pn203)}{\text{指令脉冲分倍频分母}(Pn202)}$ |
| Pn202 | 16 位电子齿轮分母 | 需要 | P | |
| Pn203 | 16 位第二电子齿轮分子 | 需要 | P | |
| Pn204 | 位置指令滤波时间常数 | 不需要 | P | 该值用于输入脉冲的平滑, 越大平滑效果越好, 太大会有滞后。单位: 0.1ms |
| Pn205 | 位置指令滤波形式选择 | 需要 | P | [0]: 一次滤波 [1]: 二次滤波 |
| Pn206 | 保留厂家使用 | — | — | — |
| Pn207 | 总线回零时堵转扭矩 | 不需要 | P | 总线回零时堵转扭矩的限制值, 为额定扭矩的百分比 |
| Pn208 | 总线回零时堵转时间 | 不需要 | P | 总线回零时堵转允许的时间, 单位 0.125ms |
| Pn209 | Touch Probe 输入通道选择 | 需要 | — | Pn209.0:TouchProbe1 输入引脚分配 [0]CN1_3 [1]CN1_3 [2] CN1_4 Pn209.1:TouchProbe2 输入引脚分配 [0] CN1_3 [1] CN1_3 [2] CN1_4 |
| Pn210 | TouchProbe 输入信号滤波时间 | 不需要 | — | TouchProbe 输入信号滤波时间, 单位 0.01us |
| Pn300 | 模拟速度指令输入增益 | 不需要 | S | 每伏模拟量输入对应的速度值。单位: rpm/V |
| Pn301 | 模拟速度给定零点偏置 | 不需要 | S | 设定模拟速度给定的零点偏置量, 该参数与模拟速度指令输入增益 (Pn300) 相关; 设定该值后, 模拟量速度指令计算方法如下: 模拟速度指令 = (速度指令输入模拟量电压—模拟速度指令零点偏置量) ×模拟速度指令增益。单位: 10mv |
| Pn302 | 保留厂家使用 | — | — | — |
| Pn303 | 保留厂家使用 | — | — | — |
| Pn304 | 参数速度 | 不需要 | S | 该参数可设置成正负, 当控制方式 Pn005.1=D 时该值决定了电机的转速。单位: rpm |
| Pn305 | JOG 速度 | 不需要 | S | JOG 运转时速度的大小, 方向则由按键决定。单位: rpm |
| Pn306 | 软启动加速时间 | 不需要 | S | 斜坡速度指令下, 加速 1000rpm 所需时间。单位: ms |

| 参数号 | 名称及说明 | 需要重新上电 | 何种控制方式有效 | 功能与含义 | | | | | | | | | | | | | | | | | | | | | | | | | | | | | | | | | | |
|--------|------------|--------|-------------|--|-------------------------------|------|--|--|------|--------|-------|-------|--------|--------|--------|-------------|--------|-------|--------|-------|--------|--------|-------|-------|--------|-------|--------|--------|--------|--------|-------|--------|-------|--------|--------|-------|-------|--------|
| Pn307 | 软启动减速时间 | 不需要 | S | 斜坡速度指令下，减速 1000rpm 所需时间单位：ms | | | | | | | | | | | | | | | | | | | | | | | | | | | | | | | | | | |
| Pn308 | 速度滤波时间常数 | 不需要 | S | 速度指令一次滤波时间常数。单位：ms | | | | | | | | | | | | | | | | | | | | | | | | | | | | | | | | | | |
| Pn309 | S 曲线上升时间 | 不需要 | S | 从一个速度点过渡到另一个速度点以 S 曲线过渡所需的时间。单位：ms | | | | | | | | | | | | | | | | | | | | | | | | | | | | | | | | | | |
| Pn310 | 速度指令曲线形式 | 需要 | S | 速度指令曲线形式 [0]斜坡 [1]S 曲线 [2]一次滤波 [3]二次滤波 | | | | | | | | | | | | | | | | | | | | | | | | | | | | | | | | | | |
| Pn311 | S 形状选择 | 需要 | S | 该值决定了 S 曲线的过渡形态 | | | | | | | | | | | | | | | | | | | | | | | | | | | | | | | | | | |
| Pn312 | DP 通讯点动速度 | 不需要 | P, S, T | 总线点动的通讯速度。单位：rpm | | | | | | | | | | | | | | | | | | | | | | | | | | | | | | | | | | |
| Pn316 | 内部速度 1 | 不需要 | S | <table border="1"> <thead> <tr> <th colspan="3">输入信号</th> <th rowspan="2">运行速度</th> </tr> <tr> <th>/P-CON</th> <th>/P-CL</th> <th>/N-CL</th> </tr> </thead> <tbody> <tr> <td rowspan="4">OFF(H)</td> <td>OFF(H)</td> <td>OFF(H)</td> <td>零速度或切换到其它控制</td> </tr> <tr> <td>OFF(H)</td> <td>ON(L)</td> <td>SPEED1</td> </tr> <tr> <td>ON(L)</td> <td>OFF(H)</td> <td>SPEED2</td> </tr> <tr> <td>ON(L)</td> <td>ON(L)</td> <td>SPEED3</td> </tr> <tr> <td rowspan="4">ON(L)</td> <td>OFF(H)</td> <td>OFF(H)</td> <td>SPEED4</td> </tr> <tr> <td>OFF(H)</td> <td>ON(L)</td> <td>SPEED5</td> </tr> <tr> <td>ON(L)</td> <td>OFF(H)</td> <td>SPEED6</td> </tr> <tr> <td>ON(L)</td> <td>ON(L)</td> <td>SPEED7</td> </tr> </tbody> </table> <p>内部速度值，控制方式为 3~6 时该参数有作用</p> | | 输入信号 | | | 运行速度 | /P-CON | /P-CL | /N-CL | OFF(H) | OFF(H) | OFF(H) | 零速度或切换到其它控制 | OFF(H) | ON(L) | SPEED1 | ON(L) | OFF(H) | SPEED2 | ON(L) | ON(L) | SPEED3 | ON(L) | OFF(H) | OFF(H) | SPEED4 | OFF(H) | ON(L) | SPEED5 | ON(L) | OFF(H) | SPEED6 | ON(L) | ON(L) | SPEED7 |
| 输入信号 | | | 运行速度 | | | | | | | | | | | | | | | | | | | | | | | | | | | | | | | | | | | |
| /P-CON | /P-CL | /N-CL | | | | | | | | | | | | | | | | | | | | | | | | | | | | | | | | | | | | |
| OFF(H) | OFF(H) | OFF(H) | 零速度或切换到其它控制 | | | | | | | | | | | | | | | | | | | | | | | | | | | | | | | | | | | |
| | OFF(H) | ON(L) | SPEED1 | | | | | | | | | | | | | | | | | | | | | | | | | | | | | | | | | | | |
| | ON(L) | OFF(H) | SPEED2 | | | | | | | | | | | | | | | | | | | | | | | | | | | | | | | | | | | |
| | ON(L) | ON(L) | SPEED3 | | | | | | | | | | | | | | | | | | | | | | | | | | | | | | | | | | | |
| ON(L) | OFF(H) | OFF(H) | SPEED4 | | | | | | | | | | | | | | | | | | | | | | | | | | | | | | | | | | | |
| | OFF(H) | ON(L) | SPEED5 | | | | | | | | | | | | | | | | | | | | | | | | | | | | | | | | | | | |
| | ON(L) | OFF(H) | SPEED6 | | | | | | | | | | | | | | | | | | | | | | | | | | | | | | | | | | | |
| | ON(L) | ON(L) | SPEED7 | | | | | | | | | | | | | | | | | | | | | | | | | | | | | | | | | | | |
| Pn317 | 内部速度 2 | 不需要 | S | | | | | | | | | | | | | | | | | | | | | | | | | | | | | | | | | | | |
| Pn318 | 内部速度 3 | 不需要 | S | | | | | | | | | | | | | | | | | | | | | | | | | | | | | | | | | | | |
| Pn319 | 内部速度 4 | 不需要 | S | | | | | | | | | | | | | | | | | | | | | | | | | | | | | | | | | | | |
| Pn320 | 内部速度 5 | 不需要 | S | | | | | | | | | | | | | | | | | | | | | | | | | | | | | | | | | | | |
| Pn321 | 内部速度 6 | 不需要 | S | | | | | | | | | | | | | | | | | | | | | | | | | | | | | | | | | | | |
| Pn322 | 内部速度 7 | 不需要 | S | | | | | | | | | | | | | | | | | | | | | | | | | | | | | | | | | | | |
| Pn400 | 扭矩指令增益 | 不需要 | T | 该参数的含义是要达到额定扭矩所需模拟量输入的电压值。 单位：0.1v/100% | | | | | | | | | | | | | | | | | | | | | | | | | | | | | | | | | | |
| Pn401 | 正转扭矩内部限制 | 不需要 | P, S, T | 电机输出扭矩限制数值（参数设置范围以实际过载能力为准）。 单位：% | | | | | | | | | | | | | | | | | | | | | | | | | | | | | | | | | | |
| Pn402 | 反转扭矩内部限制 | 不需要 | P, S, T | | | | | | | | | | | | | | | | | | | | | | | | | | | | | | | | | | | |
| Pn403 | 正转外部扭矩限制 | 不需要 | P, S, T | | | | | | | | | | | | | | | | | | | | | | | | | | | | | | | | | | | |
| Pn404 | 反转外部扭矩限制 | 不需要 | P, S, T | | | | | | | | | | | | | | | | | | | | | | | | | | | | | | | | | | | |
| Pn405 | 反接制动扭矩限制 | 不需要 | P, S, T | | | | | | | | | | | | | | | | | | | | | | | | | | | | | | | | | | | |
| Pn406 | 扭矩控制时的速度限制 | 不需要 | T | 扭矩控制时的速度限制值。单位：rpm | | | | | | | | | | | | | | | | | | | | | | | | | | | | | | | | | | |
| Pn407 | 陷波器 1 频率 | 不需要 | P, S, T | 陷波器 1 频率。 单位：Hz | 1、某些工况下，设置陷波器后可能会加剧机械振动和响应滞后。 | | | | | | | | | | | | | | | | | | | | | | | | | | | | | | | | | |
| Pn408 | 陷波器 1 深度 | 不需要 | P, S, T | 陷波器 1 深度。 | | | | | | | | | | | | | | | | | | | | | | | | | | | | | | | | | | |

| 参数号 | 名称及说明 | 需要重新上电 | 何种控制方式有效 | 功能与含义 | |
|-------|------------|--------|----------|--|---------------------------|
| Pn409 | 陷波器 2 频率 | 不需要 | P, S, T | 陷波器 2 频率。 单位: Hz | 2、陷波器频率设置成 5000 时, 陷波器无效。 |
| Pn410 | 陷波器 2 深度 | 不需要 | P, S, T | 陷波器 2 深度。 | |
| Pn411 | 低频抖动频率 | 不需要 | P, S | 负载低频抖动的频率值。单位: 0.1Hz | |
| Pn412 | 低频抖动阻尼 | 不需要 | P, S | 负载低频抖动时的衰减阻尼。 | |
| Pn413 | 转矩控制延迟时间 | 不需要 | T | 当控制方式为扭矩控制时, 这些参数才有效。 | |
| Pn414 | 转矩控制速度滞环 | 不需要 | T | | |
| Pn415 | 模拟转矩给定零点偏置 | 不需要 | T | 设定模拟转矩给定的零点偏置量, 该参数与转矩指令增益 (Pn400) 相关; 设定该值后, 模拟量转矩指令计算方法如下: 模拟扭矩指令 = (扭矩指令输入模拟量电压—模拟扭矩指令零点偏置量) × 模拟扭矩指令增益。单位: 10mv | |
| Pn416 | 保留厂家使用 | — | — | — | |
| Pn500 | 定位误差 | 不需要 | P | 偏差计数器数值小于该值则输出/COIN 信号。单位: puls | |
| Pn501 | 同速误差 | 不需要 | P | 速度指令值和速度反馈值之间的误差小于该参数的设置值, 则输出同速信号/VCMP。单位: rpm | |
| Pn502 | 零钳位转速 | 不需要 | S | 当输入的模拟量速度小于该值时, 将电机锁定在当前位置。单位: rpm | |
| Pn503 | 旋转检测转速 | 不需要 | P, S, T | 当电机速度超过该值时, 认为电机已经稳定旋转且输出/TGON 信号。单位: rpm | |
| Pn504 | 偏差计数器溢出报警 | 不需要 | P | 当偏差计数器数值大于该值时, 认为偏差计数器溢出且输出报警信号。单位: 256puls | |
| Pn505 | 伺服 On 等待时间 | 不需要 | P, S, T | 这些参数都只在端口输出参数配制成有/BK 输出才有效。 这些参数是控制保持制动器 (防止重力下滑或持续外力作用于电机) 时序的。 伺服 On 等待时间: ①该参数为正时, 当有伺服 ON 输入时首先输出/BK 信号, 然后延时该参数设置的时间再给出电机励磁信号; ②该参数为负时, 当有伺服 ON 输入时立即给出电机励磁信号, 然后延时该参数设置的时间再输出/BK 信号。 | |
| Pn506 | 基本的等待流程 | 不需要 | P, S, T | 基本的等待流程: 标准设定为, /BK 输出 (制动器动作) 的同时伺服 OFF。此时, 根据机械的构成和制动器的特性, 机械在重力的作用下有时会发生微少量的移动。这时, 通过使用用户常数延迟伺服 OFF 动作, 可以消除移动。该参数只对电机停止或较低速度有作用 | |
| Pn507 | 制动等待速度 | 不需要 | P, S, T | 制动等待速度: 伺服 OFF 后电机转速降低到该参数设置值以下, 则输出/BK 信号 | |
| Pn508 | 制动等待时间 | 不需要 | P, S, T | 制动等待时间: 伺服 OFF 后延时超过该参数设置值以上, 则输出/BK 信号 制动等待速度和制动等待时间: 只要其中一个条件满足就输出/BK 信号 | |

| 参数号 | 名称及说明 | 需要重新上电 | 何种控制方式有效 | 功能与含义 |
|-------|------------|--------|----------|---|
| Pn509 | 将输入信号分配到端口 | 需要 | P, S, T | <p>Pn509.0 对应端口 CN1_15 Pn509.1 对应端口 CN1_16 Pn509.2 对应端口 CN1_17 Pn509.3 对应端口 CN1_18 Pn510.0 对应端口 CN1_19</p> <p>端口具有优先级，当信号被重复分配到多个端口时，实际的信号状态为优先级高的端口状态。端口的优先级从低到高排列情况如下： CN1_15 < CN1_16 < CN1_17 < CN1_18 < CN1_19</p> <p>每一位数据对应信号如下： [0]: S-ON [1]: P-CON [2]: P-OT [3]: N-OT [4]: ALMRST [5]: CLR [6]: P-CL [7]: N-CL [8]: G-SEL [9]: JDPOS-JOG+ [A]: JDPOS-JOG- [B]: JDPOS-HALT [C]: HmRef [D]: SHOM [E]: ORG [F]: ZCLAMP</p> |
| Pn510 | 将输入信号分配到端口 | 需要 | P, S, T | <p>Pn511.1 对应端口 CN1_11, CN1_14 Pn511.2 对应端口 CN1_13, CN1_14</p> <p>每一位数据对应信号如下： [0]COIN/VCMP [1]TGON [2]S-RDY [3]CLT [4]BK [5]PGC [6]OT [7]RD [8]HOME [9]TCR [A]R-OUT1 [B]R-OUT2</p> |
| Pn511 | 将输出信号分配到端口 | 需要 | P, S, T | <p>[0]: 不使能 [1]: 使能 Pn512.0→CN1_15 Pn512.1→CN1_16 Pn512.2→CN1_17 Pn512.3→CN1_18 Pn513.0→CN1_19</p> |
| Pn512 | 总线控制输入端口使能 | 不需要 | P, S, T | |
| Pn513 | 总线控制输入端口使能 | 不需要 | P, S, T | |
| Pn514 | 输入端口滤波 | 不需要 | P, S, T | 输入端口滤波时间，设置时间太长会使得输入端口信号滞后。 |

| 参数号 | 名称及说明 | 需要重新上电 | 何种控制方式有效 | 功能与含义 |
|-------|--------------------|--------|----------|--|
| | | | | 单位: 0.2ms |
| Pn515 | 报警端口滤波 | 不需要 | P, S, T | 报警端口滤波时间, 设置时间太长会使得报警滞后。单位: 0.2ms |
| Pn516 | 输入端口信号取反 | 不需要 | P, S, T | [0]: 不取反 [1]: 取反 Pn516.0→CN1_15 取反 Pn516.1→CN1_16 取反 |
| Pn517 | 输入端口信号取反 | 不需要 | P, S, T | Pn516.2→CN1_17 取反 Pn516.3→CN1_18 取反 Pn517.0→CN1_19 取反 |
| Pn518 | 动态制动时间 | 不需要 | P, S, T | 电机动态制动的的时间。单位: ms |
| Pn519 | 串行编码器错误允许时间 | 不需要 | P, S, T | 在此参数时间以内, 不报串行编码器相关错误的警告。单位: 0.1ms |
| Pn520 | 到位时间 | 不需要 | P | 此值设定了完成定位所需要的时间。单位: 0.1ms |
| Pn521 | 二进制位参 | 需要 | P,S,T | Pn521.0 是否外接再生电阻器 [0]: 在 B1、B2 之间外接再生电阻器 [1]: 不外接再生电阻器, 完全依靠内置电容放电 备注: 此参数仅对 ProNet-A5/01/02/04 有效。 Pn521.1 保留 Pn521.2 保留 Pn521.3 保留 |
| Pn522 | 保留厂家使用 | — | — | — |
| Pn523 | 保留厂家使用 | — | — | — |
| Pn524 | 保留厂家使用 | — | — | — |
| Pn525 | 过载报警阈值 | 不需要 | P, S, T | 当负载百分比大于设定的阈值时、超过一定时间会产生过载报警 A04; 此参数推荐值在 120 以下, 否则有可能损坏驱动器和电机。单位: % |
| Pn526 | 电机过热报警温度阈值 | 不需要 | P, S, T | 当电机绕组温度超过设定值时产生电机过热报警 A19。单位: °C 备注: 此参数对 ProNet-75/1A/1E/2B 系列驱动器有效 |
| Pn528 | 输出端口信号取反 | 不需要 | P, S, T | [0]: 不取反 [1]: 取反 Pn528.0→CN1_11, CN1_14 Pn528.1→CN1_12, CN1_14 Pn528.2→CN1_13, CN1_14 |
| Pn529 | 转矩检测输出阈值 | 不需要 | P, S, T | 当转矩输出超过此阈值时且分配了该信号端口, 则输出/TCR。单位: % |
| Pn530 | 转矩检测信号输出时间 | 需要 | P, S, T | 转矩检测信号输出时间。单位: ms |
| Pn531 | 保留厂家使用 | — | — | — |
| Pn600 | JPOS0 点位控制位置脉冲(高位) | 不需要 | P | 这两个参数组合使用, 它们的代数和就是 JPOS0 的点位需要到达的位置 (电机实际旋转多少还跟点位控制时的编程方式相关) |
| Pn601 | JPOS0 点位控制位置脉冲(低位) | 不需要 | P | Pn600 单位: 10000puls Pn601 单位: 1puls |
| | | | | 其它点位参数含义相同 |

| 参数号 | 名称及说明 | 需要重新上电 | 何种控制方式有效 | 功能与含义 |
|-------|---------------------|--------|----------|---|
| Pn630 | JPOS15 点位控制位置脉冲(高位) | 不需要 | P | 这两个参数组合使用, 它们的代数和就是 JPOS15 的点位需要到达的位置 (电机实际旋转多少还跟点位控制时的编程方式相关) Pn630 单位: 10000puls Pn631 单位: 1puls |
| Pn631 | JPOS15 点位控制位置脉冲(低位) | 不需要 | P | |
| Pn632 | JPOS0 点位速度控制 | 不需要 | P | JPOS0 点位控制的速度 单位: rpm |
| | | | | 其它点位控制的速度 |
| Pn647 | JPOS15 点位速度控制 | 不需要 | P | JPOS15 点位控制的速度 单位: rpm |
| Pn648 | JPOS0 点位控制一次滤波时间 | 不需要 | P | JPOS0 点位控制的一次滤波时间, 可以使得电机启动停止更柔和。 单位: 0.1ms |
| | | | | 其它点位的一次滤波 |
| Pn663 | JPOS15 点位控制一次滤波时间 | 不需要 | P | JPOS15 点位控制的一次滤波时间, 可以使得电机启动停止更柔和。 单位: 0.1ms |
| Pn664 | JPOS0 点位控制停止时间 | 不需要 | P | JPOS0 点位控制的停止时间 单位: 50ms |
| | | | | 其它点位控制的停止时间 |
| Pn679 | JPOS15 点位控制停止时间 | 不需要 | P | JPOS15 点位控制的停止时间 单位: 50ms |
| Pn680 | 保留厂家使用 | — | — | — |
| Pn681 | 十六进制位参 | 不需要 | P | <p>Pn681.0 选择单次/循环, 启动/参考点</p> <p>[0] 循环运行,PCL 启动信号, NCL 反向找参考点</p> <p>[1] 单次运行,PCL 启动信号, NCL 反向找参考点</p> <p>[2] 循环运行,NCL 启动信号, PCL 正向找参考点</p> <p>[3] 单次运行,NCL 启动信号, PCL 正向找参考点</p> <p>Pn681.1 换步及启动方式</p> <p>[0] 延时换步, 不需要启动信号, S-ON 以后延时启动</p> <p>[1]PCON 换步, 不需要启动信号, S-ON 以后延时 PCON 做启动, 但 PCON 信号 OFF 时内部脉冲不能被停止只是不能换步</p> <p>[2] 延时换步, 要启动信号, 撤销启动信号可以立即关闭内部脉冲, 在重新启动时, 回到程序起始点工作</p> <p>[3] PCON 换步, 要启动信号, 撤销启动信号可以立即关闭内部脉冲, 在重新启动时, 回到程序起始点工作</p> <p>Pn681.2 换步输入信号有效方式</p> <p>[0] 换步输入信号电平方式</p> <p>[1] 换步输入信号脉冲方式</p> <p>Pn681.3 保留厂家使用</p> |
| Pn682 | 编程方式 | 不需要 | P | [0] 增量编程 [1] 绝对值编程 |
| Pn683 | 编程起始步 | 不需要 | P | 选择点位控制的起始点 |
| Pn684 | 编程终止步 | 不需要 | P | 选择点位控制的终止点 |

| 参数号 | 名称及说明 | 需要重新上电 | 何种控制方式有效 | 功能与含义 |
|-------|--|--------|----------|---|
| Pn685 | 位置接点控制下为“搜索行程速度” 位置回零控制下为“找参考点时的速度（撞原点信号 ORG）” | 不需要 | P | 搜索参考点向行程开关方向的电机速度。单位：rpm |
| Pn686 | 位置接点控制下为“离开行程开关速度” 位置回零控制下为“找参考点时的速度（离开原点信号 ORG）” | 不需要 | P | 搜索参考点离开行程开关的电机速度。单位：rpm |
| Pn687 | 示教位置脉冲 | 不需要 | P | 这两个参数组合使用，它们的代数和就是示教的当前位置，在辅助功能进行示教会将这两个参数的代数和赋给当前位置 Pn687 单位：10000puls Pn688 单位：1puls |
| Pn688 | 示教位置脉冲 | 不需要 | P | |
| Pn689 | 保留厂家使用 | — | — | — |
| Pn690 | 编码器多圈上限设定 | 需要 | P | 若编码器多圈数据超过该值，则多圈数据变化为 0；反之若小于 0，则变化为该值。 |
| Pn691 | 软件设定编码器多圈掉电记录值 | 需要 | P | 记录伺服掉电时软件设定的编码器多圈数值 |
| Pn692 | 实际编码器多圈掉电记录值 | 需要 | P | 记录伺服掉电时实际的编码器多圈数值 |
| Pn700 | 十六进制位参 | 需要 | ALL | Pn700.0 MODBUS 通讯波特率 [0] 4800bps [1] 9600bps [2] 19200bps Pn700.1 通讯协定 [0] 7, N, 2 (Modbus,ASCII) [1] 7, E, 1 (Modbus,ASCII) [2] 7, O, 1 (Modbus,ASCII) [3] 8, N, 2 (Modbus,ASCII) [4] 8, E, 1 (Modbus,ASCII) [5] 8, O, 1 (Modbus,ASCII) [6] 8, N, 2 (Modbus,RTU) [7] 8, E, 1 (Modbus,RTU) [8] 8, O, 1 (Modbus,RTU) Pn700.2 通讯协议选择 [0] 无协议 SCI 通讯 [1] MODBUS SCI 通讯 Pn700.3 保留厂家使用 |
| Pn701 | MODBUS 轴地址 | 需要 | ALL | MODBUS 协议通讯时的轴地址 |
| Pn702 | 保留厂家使用 | — | — | — |
| Pn703 | 十六进制位参 | 需要 | ALL | Pn703.0: 保留 Pn703.1: 同步帧超前错误检测 |

| 参数号 | 名称及说明 | 需要重新上电 | 何种控制方式有效 | 功能与含义 |
|-------|------------------|--------|----------|---|
| | | | | [0]关闭 [1]打开 |
| Pn704 | EtherCAT 通讯节点 | 需要 | ALL | EtherCAT 通讯时的轴地址 |
| Pn705 | 32 位第一电子齿轮分子 (H) | 需要 | ALL | Pn009.2 设置为 1 选择 32 位电子齿轮参数时有效, 使用电子齿轮可以将指令脉冲对应到电机移动量, 使得上位装置无需关注机械减速比和编码器脉冲数, 它本质上是对指令脉冲进行倍频或分频的设置。 $\frac{\text{分倍频分子}(Pn705 \times 10000 + Pn706 \text{或} Pn709 \times 10000 + Pn710)}{\text{指令脉冲分倍频分母}(Pn707 \times 10000 + Pn708)}$ |
| Pn706 | 32 位第一电子齿轮分子 (L) | 需要 | ALL | |
| Pn707 | 32 位电子齿轮分母 (H) | 需要 | ALL | |
| Pn708 | 32 位电子齿轮分母 (L) | 需要 | ALL | |
| Pn709 | 32 位第二电子齿轮分子 (H) | 需要 | ALL | |
| Pn710 | 32 位第二电子齿轮分子 (L) | 需要 | ALL | |
| Pn840 | 十六进制位参 | 需要 | ALL | |

附录 B

报警显示一览表

| 报警显示 | 报警输出 | 报警的名称 | 报警说明 |
|-------------|------|--------------------|-----------------------|
| A. 01 | × | 参数破坏 | 参数的“和数校验”结果异常 |
| A. 02 | × | ADC 转换通道出问题 | AD 相关电路损坏 |
| A. 03 | × | 超速 | 电机失控 |
| A. 04 | × | 过载 | 超过额定扭矩连续运转 |
| A. 05 | × | 位置偏差计数器溢出 | 内部计数器溢出 |
| A. 06 | × | 位置偏差脉冲溢出 | 位置偏差脉冲超出了参数 Pn504 的值 |
| A. 07 | × | 电子齿轮设置和给定脉冲频率配置不合理 | 电子齿轮设置不合理或脉冲频率太高 |
| A. 08 | × | 电流检测第一通道有问题 | 第一通道内部芯片有问题 |
| A. 09 | × | 电流检测第二通道有问题 | 第二通道内部芯片有问题 |
| A. 12 | × | 过流 | IPM 模块电流过大 |
| A. 13 | × | 过压 | 为电机运转的主电路电压过高 |
| A. 14 | × | 欠压 | 为电机运转的主电路电压过低 |
| A. 15 | × | 泄放电阻损坏 | 泄放电阻损坏 |
| A. 16 | × | 再生异常 | 再生处理回路异常 |
| A. 18 | × | IGBT 过热报警 | IGBT 温度过高 |
| A. 19 | × | 电机过热报警 | 电机温度过高 |
| A. 20 | × | 电源线缺相 | 主电路电源有一相没接 |
| A. 21 | × | 瞬间停电报警 | 在交流电中, 有超过一个电源周期的停电发生 |
| A. 22 | × | 电机温度检测传感器断线报警 | 编码器电缆有问题 |
| A. 23 | × | 制动过流报警 | 泄放电阻过小或泄放模块损坏 |
| A. 25/26/27 | × | 电机动力线 U/V/W 过流 | 机械卡死或电机动力线 UVW 相序接错 |
| A. 28 | × | 尼康编码器过热 | 编码器内部温度过高 |
| A. 38 | × | 编码器 LED 损坏 | 编码器损坏 |
| A. 39 | × | 编码器 EEPROM 损坏 | 编码器损坏 |
| A. 41 | × | 保留 | 保留 |
| A. 42 | × | 电机型号错 | 伺服驱动器参数与电机不匹配 |
| A. 43 | × | 伺服驱动器/编码器型号错 | 伺服驱动器参数与电机不匹配 |
| A. 44 | × | 保留 | 保留 |

| 报警显示 | 报警输出 | 报警的名称 | 报警说明 |
|-------|------|---------------------|--|
| A. 45 | × | 绝对值编码器多圈信息出错 | 多圈信息出错 |
| A. 46 | × | 绝对值编码器多圈溢出 | 多圈信息溢出 |
| A. 47 | × | 电池电压低于 2.5v | 多圈信息已丢 |
| A. 48 | × | 电池电压低于 3.1v | 电池电压偏低 |
| A. 49 | × | 编码器位置跳变 | 未接电池, 电池电压不足或编码器损坏 |
| A. 50 | × | 串行编码器通讯超时 | 编码器没连接、编码器信号受干扰, 编码器损坏或编码器解码电路损坏 |
| A. 51 | × | 绝对值编码器检测到超速报警 | 多圈信息可能出错 造成的原因: ①未接电池或电池电压不足 ②在电池电压正常的情况下驱动器未接电, 电机因外部原因转动加速度过大 |
| A. 52 | × | 串行编码器绝对状态出错 | 编码器损坏或编码器解码电路损坏 |
| A. 53 | × | 串行编码器计算出错 | 编码器损坏或编码器解码电路损坏 |
| A. 54 | × | 串行编码器控制域中奇偶位、截止位错误。 | 编码器信号受干扰或编码器解码电路损坏 |
| A. 55 | × | 串行编码器通讯数据校验错误 | 编码器信号受干扰或编码器解码电路损坏 |
| A. 56 | × | 串行编码器状态域中截止位错误 | 编码器信号受干扰或编码器解码电路损坏 |
| A. 58 | × | 串行编码器数据为空 | 串行编码器 EEPROM 数据为空 |
| A. 59 | × | 串行编码器数据格式错 | 串行编码器 EEPROM 数据格式不对 |
| A. 65 | × | 插补给定位置溢出 | 插补给定速度大于电机最大转速, 位置累计溢出 |
| A. 66 | × | CAN 通讯异常 | 由于通讯连接异常或者干扰等引起 CAN 通讯出错 |
| A. 67 | × | 接收心跳超时 | 主站发送心跳时间超时 |
| A. 68 | × | 同步帧来的过早 | 监测两次同步帧的时间间隔小于设定同步周期的一半 |
| A. 69 | × | 同步信号监测周期与设定周期相比过长 | 监测两次同步帧的时间间隔大于设定同步周期的两倍 |
| A. 70 | × | EtherCAT 同步错误 | EtherCAT 主站设置的周期不符合要求或者 SYNC0 与驱动器没有同步。 |
| A. 71 | × | ESC 芯片内部错误 | 检测到通信芯片内部出现错误 |
| A. 80 | × | CPU 并口通讯异常 | CPU 数据线、地址线或 FRAM 损坏 |
| A. 81 | × | 动力线断线 | 电机 U、V、W 输入断线 |
| A. 82 | × | 扭矩输出超限 | 电机扭矩输出超出设定值 |
| A. 98 | × | Pn 参数铁电存储失败 | Pn 参数存储操作没有成功 |
| A. 00 | ○ | 无错误显示 | 显示正常动作状态 |

○：输出晶体管=通(ON)×：输出晶体管=断(报警状态)(OFF)

其中 A. 45、A. 46、A. 47、A. 48、A. 51 需要对绝对值报警清除，才可对报警复位。

由于多圈信息已不对所以通常要将多圈数据清零。



南京埃斯顿自动技术有限公司

产品服务热线: 400-025-3336

地址: 南京市江宁经济开发区水阁路16号 邮编: 211106

电话: 025-52785866

传真: 025-52785576

公司主页: www.estun.com

电子信箱: info@estun.com



ESTUN

www.estun.com